

Харківський національний
економічний університет

**Управління
розвитком**

Збірник наукових робіт

№ **18**(139) 2012

видається щомісячно

Харків • ХНЕУ • 2012

Засновник і видавець ХНЕУ.
Свідоцтво про державну реєстрацію
друкованого засобу масової інформації
КВ № 16779-5351 ПР. від 21.05.2010 р.

Затверджено на засіданні
вченої ради університету,
протокол № 3 від 05.11.2012 р.

Редакційна колегія

Пономаренко В. С. — докт. екон. наук, професор (головний редактор)

Афанасьєв М. В. — канд. екон. наук, професор ХНЕУ

Внукова Н. М. — докт. екон. наук, професор ХНЕУ

Гришова В. М. — докт. екон. наук, професор ХНЕУ

Дікань Л. В. — канд. екон. наук, професор ХНЕУ

Дорошнін М. С. — докт. екон. наук, професор ХНЕУ

Дорохов О. В. — канд. техн. наук, доцент ХНЕУ

Іванов Ю. Б. — докт. екон. наук, професор

Науково-дослідного центру індустріальних

проблем розвитку НАН України

Кизим М. О. — докт. екон. наук, професор

Науково-дослідного центру індустріальних

проблем розвитку НАН України

Клебанова Т. С. — докт. екон. наук, професор ХНЕУ

Козьменко О. В. — докт. екон. наук, професор

Української академії банківської справи

Національного банку України

Криворотов В. В. — докт. екон. наук, професор

Уральського федерального університету

імені першого Президента Росії Б. Н. Ельцина

Левикін В. М. — докт. техн. наук, професор

Харківського національного університету

радіоелектроніки

Лутай Л. А. — докт. екон. наук, професор

Донецького національного університету економіки

і торгівлі імені Михайла Туган-Барановського

Малярєць Л. М. — докт. екон. наук, професор ХНЕУ

Назарова Г. В. — докт. екон. наук, професор ХНЕУ

Орлов П. А. — докт. екон. наук, професор ХНЕУ

Пилипенко А. А. — докт. екон. наук, професор ХНЕУ

(заступник головного редактора)

Попов О. Є. — докт. екон. наук, професор ХНЕУ

Пушкар О. І. — докт. екон. наук, професор ХНЕУ

Сєдова Л. М. — відповідальний секретар

Чернов В. Г. — докт. екон. наук, професор

Владимирського державного університету (Росія)

Чухрай Н. І. — докт. екон. наук, професор

Національного університету "Львівська політехніка"

Ястремська О. М. — докт. екон. наук, професор ХНЕУ

Chauchat Jean-Hugues — Professeur (HdR)

de l'Université Lumière Lyon2

Chen Wei — PhD, Professor, Hebei University

of Science and Technology (China)

Gang Fan — Dr., Professor, Graduate School of Chinese

Academy of Social Sciences; Director of China's National

Economic Research Institute (China)

Hofshtabler Hannes — Professor, Upper Austria

University of Applied Sciences (Austria)

Hollner Helmut — FH-Prof. DL Dr Techn University

of Applied Sciences FH "Technikum Wienn" (Austria)

Kalashnikov Vitaliy — Economy Doctor (ED), Assistant

Professor, Universidad Autonoma de Nuevo Leon (Mexico)

Ohrimenco Serghei — Dr. Sc. (Econ.), Professor, Academy

of Economic Studies (Moldova)

Pucher Robert — FH-Prof. DL Dr Techn, University

of Applied Sciences FH "Technikum Wienn" (Austria)

Sarkisyan Agop — PhD, D.A., Tsenov Academy

of Economics (Bulgaria)

Solarz Jan Krzysztof — Prof. nadzw.dr hab. Akademia

finansów, Warszawa

Vulanovic Milos — PhD, Assistant Professor of Finance,

Western New England University (USA)

Wackowski Kazimierz — Prof. nzw. dr hab.

Politechnika Warszawska

John (Jack) William McNeill — PhD, Professor of

Anthropology and Intercultural Studies, Providence

University College

Поштова адреса

засновника і видавця:

61166, Україна, м. Харків, пр. Леніна, 9а

Головний редактор **Пономаренко В. С.**

Конт. телефон: (057)702-03-04

Поштова адреса редакції:

61166, Україна, м. Харків,
пров. Інженерний, 1а, 1 під'їзд

Зав. редакції **Сєдова Л. М.** (057)758-77-05

Редакція (057)758-77-04

Редактори: **Лященко Т. О., Новицька О. С.,**

Семенова І. М., Бутенко В. О.,

Пушкар І. П.

Комп'ютерна верстка — **Сосненко Л. С.**

E-mail: vydav@ksue.edu.ua

Відповідальність за достовірність фактів, дат, назв, імен, прізвищ, цифрових даних, які наводяться, несуть автори статей.

Рішення про публікацію статті приймає редакційна колегія. У текст статті без узгодження з автором можуть бути внесені редакційні виправлення або скорочення.

Редакція залишає за собою право їх опублікування у вигляді коротких повідомлень і рефератів.

При передрукуванні матеріалів посилання на збірник обов'язкове.

Підписано до друку 13.11.2012 р.

Формат 84×108 1/16. Папір MultiCopy.

Ум. друк. арк. 22,0. Обл. виг. арк. 27,72. Зам. № 709.

Ціна договірна.

Видавець і виготівник — видавництво ХНЕУ, 61166, м. Харків, пр. Леніна, 9а.

Свідоцтво про внесення до Державного реєстру суб'єктів видавничої справи
Дк № 481 від 13.06.2001 р.

© Харківський національний економічний університет, 2012.

© Видавництво ХНЕУ,
дизайн обкладинки, 2012.

СУТНІСТЬ, ВИДИ ТА ПРИЧИНИ ВИНИКНЕННЯ ОРГАНІЗАЦІЙНИХ КОНФЛІКТІВ

Анотація. Розглянуто сутність конфлікту, зокрема організаційного, та його основні види. Порівняно різні класифікації причин виникнення організаційного конфлікту.

Аннотация. Рассмотрена сущность конфликта, в частности организационного, и его основные виды. Сравнены разные классификации причин возникновения организационного конфликта.

Annotation. The article deals with the essence of the conflict, including organizational one, and its main types. Different classifications of causes of organizational conflict are compared.

Ключові слова: організаційний конфлікт, види конфліктів, причини конфліктів, фактори конфліктів.

Для кожної організації є важливим ефективно функціонування. На думку деяких вчених, якщо знайти правильну формулу, організація буде діяти як добре функціонуючий механізм. Раніше виникнення конфлікту всередині організації розглядалося як дуже негативне явище. На сьогоднішній день існує думка, що відсутність конфлікту в організації не тільки неможлива умова, але й небажана.

Починаючи з 60-х років ХХ століття вивчення природи, причин виникнення і різних форм прояву конфліктів, у тому числі організаційних, було одним з найважливіших напрямів роботи провідних наукових центрів Європи та США. На деяких факультетах університетів (юридичних, економічних та ін.) конфліктологія входила до обов'язкових навчальних дисциплін. Протягом останніх десяти-п'ятнадцяти років і вітчизняні психологи-науковці неабияк зацікавилися проблемами конфлікту [1].

Для початку необхідно визначити "конфлікт" як поняття. Оскільки цим питанням займалася велика кількість вітчизняних та іноземних вчених, поглядів щодо визначення поняття також існує безліч (табл. 1).

Таблиця 1

Семантика поняття "Конфлікт"

Автор	Сутність конфлікту
Тлумачний словник російської мови [2]	Конфлікт – зіткнення, серйозна незгода, суперечка
Гришина Н. В. [3]	Конфлікт – зіткнення, що виникає і протікає у сфері спілкування і викликане суперечливими цілями, способами поведінки, установками людей в умовах їхнього прагнення до досягнення певних цілей
Е. Гідденс [4]	Конфлікт – це реальна боротьба між людьми або групами незалежно від того, які витоки цієї боротьби і які способи й засоби мобілізує кожна зі сторін
Ложкін Г. В., Повякаль Н. І. [5]	Конфлікт – зіткнення різноспрямованих сил (цінностей, інтересів, поглядів, цілей, позицій) суб'єктів – сторін взаємодії
Психологічний словник [6]	Конфлікт – протиріччя, пов'язане з гострими емоційними переживаннями, яке важко вирішується

Як видно з табл. 1, існують різні, а часто й суперечливі погляди на визначення змісту конфлікту, що пояснюється розглядом цієї категорії індивідуально кожним вченим.

Найбільш повним автор вважає визначення Гришиної Н. В., адже вона, на відміну від інших дослідників, звернула увагу на те, що конфлікт виникає у сфері спілкування і в умовах прагнення опонентів до досягнення певних цілей.

Але існує поняття, яке більш точно характеризує саме конфлікт в організації.



Організаційний конфлікт — це активне зіткнення двох або більше різноспрямованих сил, яке виникає через розбіжності позицій та інтересів, ціннісних орієнтацій, соціальних установок, планів як окремих працівників, формальних і неформальних груп, що функціонують в організації, так і організації у цілому внаслідок загострення суперечностей у процесі їх діяльності й розвитку.

Аналіз діяльності сучасних організацій дає підстави робити висновок, що конфлікт є важливою формою взаємодії людей, засобом вирішення тих чи інших ділових проблем та самоствердження особистості в колективі. Поява конфліктів і їх подальший аналіз дають змогу глибше зрозуміти тонкощі ділових стосунків, таємниці порозуміння між менеджерами і працівниками, виробити оптимальну стратегію взаємодії, надати спірним сторонам шанс уникнути серйозної сутички. Це дуже важливо, передусім, для сучасних організацій, менеджери та працівники яких вважаються особистостями з розвиненим почуттям гідності, чіткими рольовими установками, своїм "Я", орієнтацією на діловий успіх [1].

Розглядати організаційний конфлікт можна з різних точок зору, які існують в науці на сьогоднішній день. Кожний вчений, який починає займатися вивченням конфліктології як науки, насамперед, ознайомлюється з працями своїх попередників. Потім, аналізуючи ці роботи, він виводить свої гіпотези, критикує чи підтримує думки інших вчених і, як найчастіше буває, робить свій внесок у розвиток науки, яку вивчає. Саме тому у великому списку літератури можна знайти схожу, але водночас різну інформацію щодо того чи іншого питання. Так, існують різні класифікації організаційних конфліктів. Розглянемо одну з них.

За ознакою результатів конфлікту бувають: функціональні (підвищують ефективність діяльності організації); дисфункціональні (знижують рівень забезпечення власних потреб, зменшують роль групового співробітництва і, як наслідок, ефективність діяльності організації). За змістом: внутрішньо-особистісні – найчастіше виникають тому, що певному працівникові різні керівники ставлять суперечливі або ж навіть протилежні вимоги; міжособові – виникають при розподілі ресурсів, робіт, матеріальних заохочень, обов'язків тощо; конфлікт між особою та групою породжується порушеннями групових норм, своїх обов'язків, загальних "правил гри", етики поведінки, культури взаємовідносин тощо.

Міжгрупові конфлікти виникають між лінійним і штабним персоналом, профспілкою і адміністрацією, формальними і неформальними групами.

Міжособовий конфлікт може виникнути тоді, коли співробітнику доводиться виконувати одночасно декілька ролей, які йому не вдається гармонізувати. Активний і працелюбний керівник (1-ша роль), люблячий чоловік (2-га роль), турботливий батько (3-тя роль), член спілки художників (4-та роль) тощо. За своїм виявленням конфлікти можуть бути приховані та відкриті [7].

Завжди повинні існувати підстави для виникнення того чи іншого конфлікту. І, враховуючи те, що в одній організації працюють зовсім різні і спочатку зовсім незнайомі один одному люди з абсолютно протилежними принципами і поглядами на життя, причини конфлікту між ними можуть бути найрізноманітніші. Як і класифікації, причини конфліктів у різних наукових джерелах відображені по-різному. Насамперед, що ж таке "причини конфлікту"? Це явища, події, факти, ситуації, що передують конфліктові та викликають його за певних умов діяльності суб'єктів соціальної взаємодії. Причини конфлікту розкривають джерела їх виникнення й визначають динаміку перебігу.

Виникнення та розвиток конфліктів обумовлено дією чотирьох груп факторів: об'єктивних, організаційно-управлінських, соціально-психологічних і особистісних [8]. Перші дві групи факторів носять об'єктивний характер, третя й четверта – суб'єктивний. Удосконалені фактори наведено на рисунку.



Рис. Причини та фактори виникнення й розвитку конфліктів

Існує також інша класифікація причин виникнення конфлікту (табл. 2) [9].

Таблиця 2

Взаємозв'язок видів та причин конфліктів

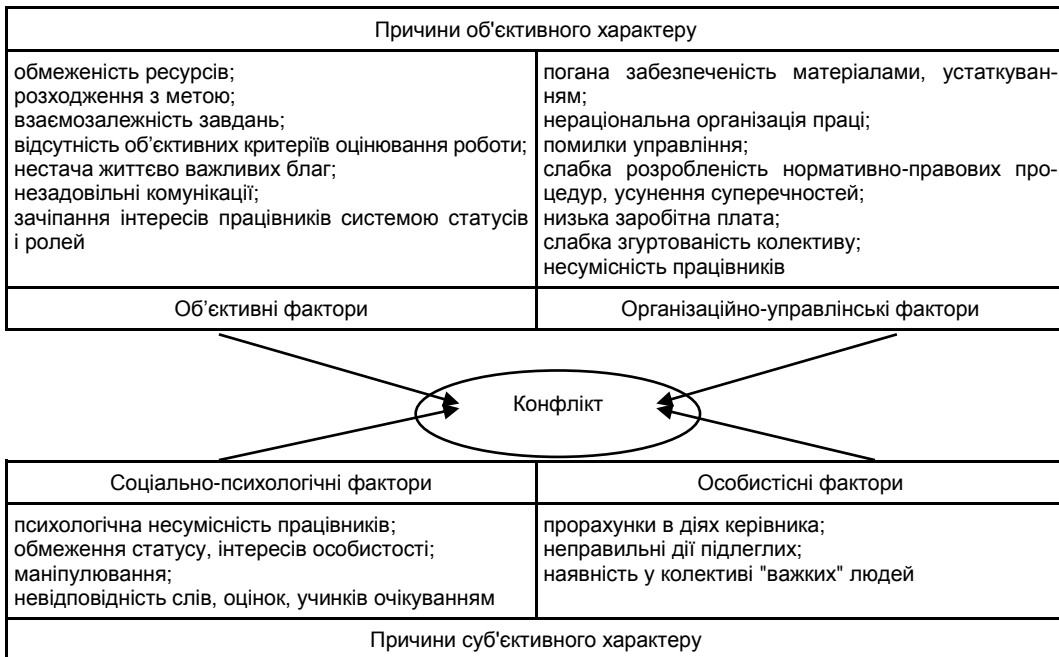
Загальні причини конфліктів	Конкретизація причин різних типів конфліктів	
	Причини внутрішньоособистісного конфлікту	Причини міжособистісного, внутрішньогрупового та міжгрупового конфлікту
Конфлікт ролей	Очікування від людини неадекватних рольових дій (з боку суспільства, конкретної організації, управлінського персоналу)	Неадекватне виконання соціальних ролей учасниками спільної діяльності та управлінської взаємодії (різне ставлення до діяльності, різні цілі діяльності)
Конфлікт бажань	Зіткнення різних бажань (потреб, інтересів тощо) у свідомості однієї людини, які можуть мати особистий характер або бути пов'язаними з діяльністю організації	Зіткнення свідомостей різних людей (груп) щодо якогось бажання, особистого або пов'язаного з цілями організації (розподілення обмежених ресурсів, досягнення мети в процесі конкурентної боротьби)
Конфлікт норм поведінки	Зіткнення цінностей, норм поведінки, життєвого досвіду у свідомості однієї людини	Зіткнення цінностей, норм поведінки, життєвого досвіду людей (груп) у процесі спілкування та соціальної взаємодії

На думку автора, можна зазначити ще декілька причин виникнення конфліктів, які не розглядалися в попередніх класифікаціях, але є важливими для будь-якої організації. Наприклад, такі соціально-психологічні причини, як хибне сприйняття власне відносин у колективі, неправильне тлумачення думок, висловлювань, вчинків однієї людини іншою. Вагомими причинами також виступають заздрість, ревності в колективі, взаємна антипатія, брак неформального спілкування, людських контактів, невміння чи побоювання показати свою доброзичливість, людяність, щире ставлення до інших. Часто причиною виникнення конфлікту в організації може бути певна ситуація особистого характеру, яка виникла за межами самого закладу між учасниками одного робочого колективу.

Незважаючи на думку більшості вчених, що конфлікти – явище негативне і виконує лише руйнівну функцію, можна з упевненістю стверджувати, що конфлікт іноді буває навіть дуже корисним, особливо це стосується організації. У ході конфлікту всі приховані непорозуміння і образи виходять назовні, тим самим сприяючи їх вирішенню і, як результат, покращенню трудової атмосфери в колективі і значному підвищенню продуктивності праці.

Наук. керівн. Іванова О. Ю.

Література: 1. Електронна бібліотека [Електронний ресурс]. – Режим доступу : www.info-library.com.ua. 2. Толковый словарь русского языка / [сост. С. Ожегов и др.]. – Л. : Перун, 1948. – 792 с. 3. Гришина Н. В. Опыт построения социально-психологической психологии производственных конфликтов / Гришина Н. В. – Л., 1977. – 27 с. 4. Соціологія : підручник / Н. П. Осипова, В. Д. Воднік, П. Клімова та ін. – К. : Юрінком Інтер, 2003. – 328 с. 5. Ложкін Г. В. Практична психологія конфлікту : навч. посібн. / Г. В. Ложкін, Н. І. Повякель. – К. : МАУП, 2000. – 215 с. 6. Психологічний словник / [уклад. колектив авторів]. – К. : Наукова думка, 1983. – 161 с. 6. Бібліотека економіста [Електронний ресурс] – Режим доступу : www.library.if.ua. 7. Конфліктологія / [Смельяненко Л. М., Петюх В. М., Торгова Л. В. та ін.]. – К. : КНЕУ, 2003. – 315 с. 8. Винославська О. В. Психологія : [навч. посібн.] / Винославська О. В. – К. : ІНККОС, 2005. – 253 с.

УДК 005.951:005.585

Клокар М. В.

Магістр 2 курсу
факультету економіки і права ХНЕУ

ОБНОВЛЕНЕ ПОНЯТТЯ ОЦІНКИ ПЕРСОНАЛУ ПІДПРИЄМСТВА

Анотація. Розглянуто визначення поняття "оцінка персоналу" різних авторів, складено морфологічну матрицю цього поняття, наведено ознаки кожного з них. Сформульовано у результаті аналізу оновлене визначення поняття "оцінка персоналу підприємства", що охопило всі сторони та напрями оцінки у сучасних ринкових умовах.

© Клокар М. В., 2012



Аннотация. Рассмотрены определения понятия "оценка персонала" различных авторов, составлена морфологическая матрица данного понятия, приведены признаки каждого из них. Сформулировано в результате анализа обновленное понятие "оценка персонала предприятия", которое охватило все стороны и направления оценки в современных рыночных условиях.

Annotation. The article deals with the definitions of "personnel evaluation" of various authors, the morphological matrix of this concept has been composed, the features of each definition are given. A renewed concept of "assessment of plant personnel", which covers all the aspects and trends in the assessment under current market conditions, is formulated as a result of analysis.

Ключові слова: персонал, оцінка персоналу, морфологічна матриця.

Будь-який керівник у своїй роботі має необхідність оцінювати ту чи іншу категорію персоналу, окремий підрозділ чи робітника. Це допомагає прийняти рішення про заохочення, просування чи пониження на посаді, про ефективність роботи чи потребу у навчанні.

Значення оцінки персоналу збільшується з року в рік, з'являються оновлені методи та поняття. Це пояснюється збільшенням конкуренції на ринку праці і, як наслідок, збільшенням вимог роботодавців до кваліфікаційних характеристик персоналу. Своєчасна та раціональна оцінка допомагає підприємству максимізувати прибутки внаслідок збільшення продуктивності праці, зменшення простоїв та можливого підвищення кваліфікації. Значимість оцінки персоналу у сьогоденних ринкових умовах і обумовила актуальність обраної теми.

Метою статті є формулювання оновленого поняття оцінки персоналу на основі аналізу вже існуючих понять вчених-економістів з урахуванням особливостей оцінки персоналу в сучасних ринкових умовах.

Дослідженням цієї теми займалися такі відомі вчені, як Банько Н. А., Карташов Б. А., Яшин Н. С., Бичкова А. В., Кібанов А. Я., Макарова І. К., Карякін А. М., Кузнєцова Н. В. та ін.

Вони зробили вагомий внесок у розвиток цього напрямку управління персоналом, надали визначення поняттю "оцінка персоналу", охарактеризували різноманітні види оцінки персоналу. Але слід зауважити, що зміна ринкових умов постійно потребує перегляду цього поняття та внесення у нього певних коректив.

З огляду на це доцільно створити морфологічну матрицю поняття "оцінка персоналу", виділити певні ознаки, за якими ці поняття можна згрупувати. Матриця наведена у таблиці.

Таблиця

Морфологічна матриця аналізу поняття "оцінка персоналу"

Автор	Визначення	Ознака
Базаров Т. Ю., Єремін Б. Л.	Оцінка праці – заходи щодо встановлення відповідності кількості та якості праці вимогам технології виробництва [1, с. 144]	Кількість та якість праці
Банько Н. А., Карташов Б. А., Яшин Н. С.	Оцінка персоналу – визначення відповідності робітника вакантному робочому місцю чи тому, яке він займає [2, с. 5]	Вакантне робоче місце чи те, що робітник займає
Бичкова А. В.	Оцінка персоналу – цілеспрямований процес встановлення відповідності якісних характеристик персоналу вимогам посади або робочого місця [3, с. 42]	Якість праці
Кібанов А. Я.	Оцінка персоналу – цілеспрямований процес встановлення відповідності якісних характеристик персоналу вимогам посади або робочого місця [4, с. 85]	
Макарова І. К.	Оцінка персоналу – визначення відповідності поточного професійного рівня та особистісно-мотиваційних характеристик, а також потенціалу робітника завданням стратегічного розвитку компанії [5, с. 40]	Професійні, мотиваційні характеристики та потенціал
Карякін А. М.	Оцінка персоналу – встановлення кількісної міри відповідності робітника займаній посаді [6, с. 68]	Кількісні характеристики
Кузнєцова Н. В.	Оцінка персоналу – відображення у конкретних цифрах вмій, знань та навичок робітників [7, с. 174]	Професійні характеристики

Таким чином, кожен із наведених у таблиці вчених дає своє визначення поняттю "оцінка персоналу", що має у собі як спільну, так і відмінну від інших складові. Отримані результати морфологічної матриці довели, що немає жодного визначення, що було б комплексним та охоплювало всі сторони та характеристики оцінки персоналу.

З огляду на це автором статті було запропоновано оновлене визначення поняття. Оцінка персоналу – комплекс взаємодоповнюючих заходів, що дозволяють встановити відповідність професійних, мотиваційних, особистісних та потенційних можливостей і характеристик робітника, що займає певне робоче місце чи є претендентом на нього, вимогам та цілям стратегічного розвитку компанії.

Це визначення поняття "оцінка персоналу" дає змогу охопити усі сторони оцінки, її можливі напрями, а також враховує сучасні вимоги ринкової економіки, а саме – стратегічну спрямованість у веденні бізнесу.

Наук. керівн. Доровської О. Ф.

Література: 1. Управление персоналом / [Аксенова А. Е., Базаров Т. Ю., Еремин Б. Л. и др.] ; под. ред. Т. Ю. Базарова, Б. Л. Еремина. – М. : Банки и биржи, ЮНИТИ, 1998. – 423 с. 2. Банько Н. А. Управление персоналом. Ч. 2 / Банько Н. А., Карташов Б. А., Яшин Н. С. – Волгоград : Политехник, 2006. – 91 с. 3. Бычкова А. В. Управление персоналом / А. В. Бычкова. – Пенза : Изд. Пенз. гос. ун-та, 2005. – 200 с. 4. Кибанов И. Я. Основы управления персоналом / Кибанов И. Я. – М. : ИНФРА-М, 2005. – 304 с. 5. Макарова И. К. Управление персоналом / Макарова И. К. – М. : ИМПЭ им. А. С. Грибоедова, 2006. – 98 с. 6. Карякин А. М. Управление персоналом / Карякин А. М. – Иваново : Иван. гос. энерг. ун-т, 2005. – 167 с. 7. Кузнецова Н. В. Управление персоналом / Кузнецова Н. В. – Владивосток : Изд. Дальневост. ун-та, 2005. – 306 с.

УДК 657.471.12:005.51

Гладкая Е. А.

Магістр 2 курсу
факультету економіки і права ХНЕУ

ОСОБЕННОСТИ ПЛАНИРОВАНИЯ ЗАТРАТ НА ПЕРСОНАЛ

Аннотация. Рассмотрены сущность, значение и процесс планирования затрат на персонал и его роль в эффективной деятельности предприятия.

Анотація. Розглянуто сутність, значення і процес планування витрат на персонал і його роль у ефективній діяльності підприємства.

Annotation. The essence, significance and mechanism of planning of expenses on the personnel and its role in the efficient operation of the enterprise are considered.

Ключевые слова: затраты на персонал, планирование затрат на персонал.

Одной из основных задач управления персоналом в современной экономике является учет и измерение факторов, обуславливающих эффективность работы кадрового состава организации, в частности уровня и структуры затрат на персонал, поскольку персонал организации как носитель уникальных знаний и технологий становится одним из главных ресурсов фирмы. Вложения в персонал рассматриваются как инвестиции, повышающие ценность человеческого капитала, в связи с чем особенно важным становится вопрос эффективного планирования затрат на персонал. Возникает потребность в разработке действенных методик оценки эффективности краткосрочных и долгосрочных инвестиций в человеческий капитал организации.

Таким образом, планирование и оценка эффективности затрат на персонал является актуальнейшей задачей современного управления человеческим капиталом. Грамотное и эффективное планирование этих затрат позволяет не только повысить эффективность и прибыльность работы предприятия, но и улучшить социальное положение сотрудников, их удовлетворенность трудом, дать им дополнительные возможности для развития и построения карьеры.

Цель работы заключается в рассмотрении теоретических аспектов планирования затрат на персонал и их роли в эффективной деятельности предприятия.

Вопросы планирования и бюджетирования затрат на персонал отражены в работах Базарова Т. Ю., Ильина А. И., Лебедева В. Г., Кибанова А. Я., Колосовой Р. П., Мазмановой Б. Г.

Искусство планирования расходов на персонал заключается в разработке максимально точного прогноза с тем, чтобы предприятие могло заблаговременно принять меры при калькуляции



этих расходов и в значительной мере исключить неожиданные и неприятные дополнительные финансовые нагрузки.

Затраты на персонал – это показатель, включающий совокупность расходов, связанных с привлечением, вознаграждением, стимулированием, решением социальных проблем, организацией работы и улучшением условий труда персонала [1, с. 234].

Современное управление рассматривает затраты на персонал не только как цену приобретения персонала, но и определяет их с позиций ценности персонала для организации, его способности приносить будущую выгоду. Согласно концепции "человеческого капитала", инвестиции в человеческий капитал – это любое действие, которое повышает квалификацию и способность, или, другими словами, производительность труда рабочих. Подобно затратам предпринимателей на станки и оборудование, затраты, которые способствуют повышению чьей-либо производительности, можно рассматривать как инвестиции, ибо текущие расходы, или издержки, осуществляются с тем расчетом, что эти затраты будут многократно компенсированы возросшим потоком доходов в будущем [2, с. 54].

Исходя из этого, планирование расходов на персонал является одной из главных задач управления персоналом, которая начинается с анализа факторов внешней и внутренней среды, который производится с помощью SWOT-анализа. Факторы внутренней и внешней среды, влияющие на процесс планирования затрат на персонал, представлены на рисунке.



Рис. Внешние и внутренние факторы, влияющие на планирование затрат на персонал

Процесс планирования расходов на персонал включает следующие этапы [3, с. 234]:

1. Формирование общего бюджета расходов на персонал.
2. Формирование локальных бюджетов расходов на персонал (бюджетов подразделений).
3. Анализ соответствия суммы локальных бюджетов общему. На основе анализа затраты уменьшаются в планируемом периоде, иначе в дальнейшем обнаружится увеличение затрат, следовательно, и дефицит средств.
4. Осуществляется перераспределение затрат между подразделениями. При этом учитывается эффективность деятельности в целом подразделения, прибыльность и другие экономические показатели, а также экономическая эффективность предыдущих расходов на персонал (прибыльность, социальный, экономический эффект). На основе этого для одних отделов бюджет сокращается, а другим выделяется в полном объеме.
5. Анализ структуры бюджета (удельный вес расходов на новые проекты в общей сумме расходов). Новые проекты рассматриваются индивидуально. Особенный упор делается на экономический и социальный эффект. Его необходимость и целесообразность оценивается специально созданной комиссией. Таким образом, успешным подразделениям предоставляется значительная степень свободы.
6. Выявление предельного минимума расходов на персонал. Определяется уровень социального обеспечения и денежного содержания работников, необходимый для успешного функционирования организации и более эффективного использования трудового потенциала работников.

7. Организация учета расходов на персонал. Ежемесячное информирование руководства о расходах затрат для обеспечения соблюдения плана затрат во избежание превышения бюджетных средств.

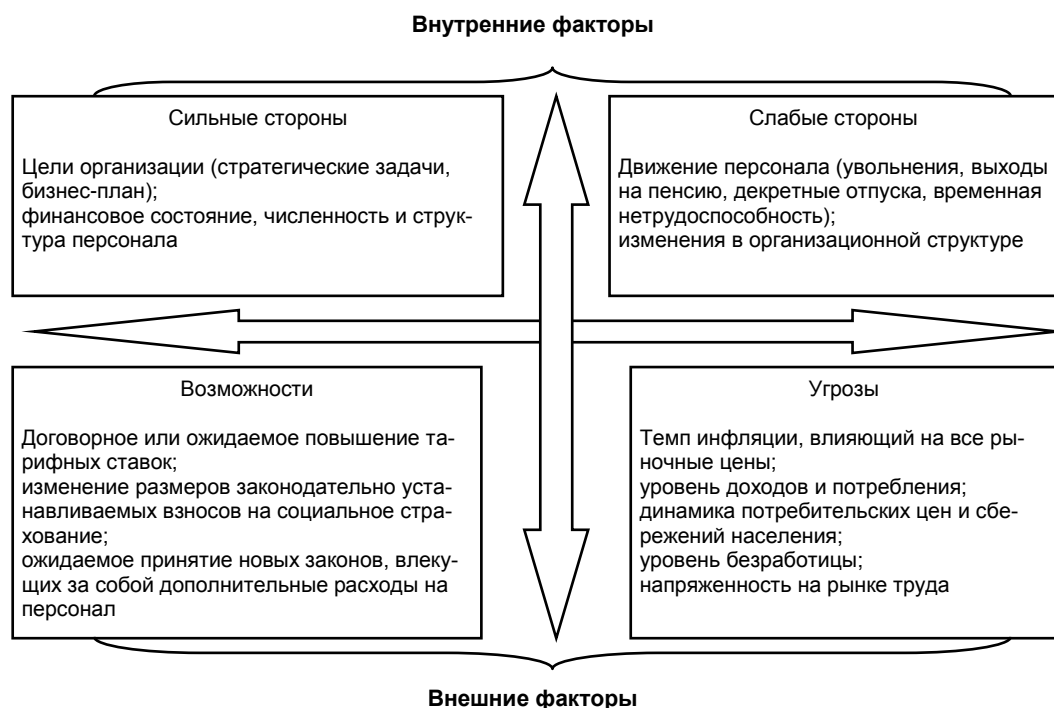
Таким образом, анализ процесса планирования затрат на персонал позволяет сделать вывод о том, что он играет важнейшую роль как в системе управления персоналом, так и в целостной структуре издержек современного предприятия, от его эффективной организации зависит эффективное функционирование деятельности предприятия. При этом, при планировании затрат на персонал необходимо постоянное выяснение причин возникновения затрат и контроль за ними для того, чтобы обеспечить эффективное использование трудового потенциала персонала, а также повысить эффективность деятельности предприятия.

Научн. рук. Сотникова Ю. В.

Литература: 1. Кибанов А. Я. Управление персоналом организации / А. Я. Кибанов. – М. : ИНФРА-М, 2010. – 638 с. 2. Лебедев В. Г. Управление затратами на предприятии / В. Г. Лебедев. – М. : Издательский дом "Бизнес-пресса", 2008. – 275 с. 3. Ильин А. И. Планирование на предприятии : учебник / А. И. Ильин. – 2-е изд., перераб. – М. : Новое издание, 2009. – 345 с. 4. Базаров Т. Ю. Управление персоналом / Т. Ю. Базаров, Б. Л. Еремин. – М. : ЮНИТИ, 2005. – 560 с.

УДК 631.11:331

Собін С. А.

Магістр 2 курсу
факультету економіки і права ХНЕУ

СУЧАСНИЙ СТАН ТА ПРОБЛЕМИ ВИКОРИСТАННЯ ТРУДОВОГО ПОТЕНЦІАЛУ СІЛЬСЬКОГОСПОДАРСЬКИХ ПІДПРИЄМСТВ

Анотація. Розглянуто сучасний стан та проблеми використання трудового потенціалу сільськогосподарських підприємств України і Харківської області. Запропоновано напрями підвищення ефективного використання трудового потенціалу.

Аннотация. Рассмотрены современное состояние и проблемы использования трудового потенциала сельскохозяйственных предприятий Украины и Харьковской области. Предложены направления повышения эффективного использования трудового потенциала.

Annotation. The modern state and problems of the use of labour potential of agricultural enterprises of Ukraine and Kharkiv region are considered. And directions of increase of the effective use of labour potential are offered.

Ключові слова: трудовий потенціал, сільське господарство, продуктивність праці, конкуренція, ринок аграрної праці, заробітна плата, іноземний досвід.

На сьогоднішній день серед проблем діяльності підприємства провідну роль займає проблема формування та використання трудового потенціалу, адже це є вирішальною передумовою економічної стабільності на підприємстві, а також його продуктивної діяльності. Важливою особливістю сучасних процесів є те, що підприємства майже втратили контроль за станом свого трудового потенціалу та процесами його формування й використання. Так, падіння обсягів виробництва, криза неплатежів, затримки у виплаті заробітної плати та її низький рівень обумовлюють погіршення професійно-кваліфікаційного рівня працівників, їхнього морального, мотиваційного й творчого потенціалів, що, в свою чергу, заважає проведенню реструктуризації виробництва, впровадженню нових технологій та виробництву конкурентоспроможної продукції [1].

Актуальність обраної теми обумовлена тим, що сучасний стан розвитку суспільства, який характеризується кризовими явищами в економіці, соціальними суперечностями, вимагає пильної уваги до формування й ефективного використання трудового потенціалу, особливо у сільському господарстві. Підвищення ефективності використання трудового потенціалу потребує глибоких

© Собін С. А., 2012



змін у розробці і реалізації кадрової політики на всіх рівнях, і на цій основі – пошуку резервів і чинників економії праці, обґрунтування реальних шляхів активізації людського чинника.

Методологічна база була закладена такими вченими, як В. Петті, А. Смітом, Д. Рікардо. Глибоке вивчення природи праці здійснив у своїх роботах К. Маркс, що дозволило йому розвинути трудову теорію вартості. Проблеми формування і реалізації трудового потенціалу активно досліджуються українськими економістами і демографами: Долішнім М. І., Злупком С. М., Вовканичем С. Й., Писаренко С. М., Пітюlichem М. І., Бондарем І. К., Мікловдою В. П., які розробили теоретичні положення щодо якісного формування соціально-трудоного потенціалу [2].

Основна мета дослідження – розкрити сучасний стан трудового потенціалу сільськогосподарських підприємств України і Харківської області, виявити проблеми і напрями їх вирішення.

Предметом дослідження є процес формування та використання трудового потенціалу.

Об'єктом дослідження є трудовий потенціал сільськогосподарських підприємств України і Харківської області.

Трудовий потенціал підприємства – це система якостей конкретного трудового колективу, пов'язана з обов'язковим взаємодоповненням, взаємозалежністю і взаємодією його членів. Інтегруючи у собі зміст категорій "робоча сила", "трудоі ресурси", "людський капітал", "персонал", "кадри", трудовий потенціал відображає найбільш широкий спектр можливостей наявного ресурсу праці суспільства. Як складне структурне соціально-економічне утворення, трудовий потенціал організації містить такі компоненти: кадровий, професійний, кваліфікаційний, організаційний потенціали. Цей поділ призначений чіткіше визначити ступінь цілеспрямованого впливу на ту чи іншу групу факторів, що формує кожну зі складових трудового потенціалу організації [3].

На основі аналізу сільськогосподарських підприємств України [4 – 6] можна сказати, що на сучасному етапі на сільськогосподарських підприємствах Харківської області відбувається звужене відтворення трудового потенціалу як складової виробничого потенціалу, що пояснюється недостатнім зростанням продуктивності праці для компенсації втрат, пов'язаних зі скороченням чисельності зайнятих працівників. Чисельність працівників сільськогосподарських підприємств у цілому по Україні скоротилася за 2000 – 2011 роки на 69,9 %, з 2 475 тис. до 745 тис. осіб, а по Харківській області – на 73,6 %, з 121 тис. до 32 тис. осіб. Темп скорочення уповільнюється, і при збереженні встановлених тенденцій можна очікувати у найближчій перспективі стабілізацію трудового потенціалу аграрних підприємств [6].

Основною причиною скорочення чисельності сільського населення в області є його природний рух. У районах Харківської області з питомою вагою сільського населення до 40,0 % середньорічний темп скорочення питомої ваги працівників сільськогосподарських підприємств у загальній кількості сільського населення у 2000 – 2011 роки складав 1,1 %, а у районах з питомою вагою сільського населення понад 60 % – 1,9 % [5].

У короткостроковому періоді високий рівень конкуренції на ринку аграрної праці сприяє підвищенню працевлаштуваності сільськогосподарських підприємств. У динаміці спостерігається обернена закономірність: в областях з навантаженням на одне вільне робоче місце до п'яти осіб рівень працевлаштуваності сільськогосподарських підприємств у 2001 – 2010 роках знижувався щороку у середньому на 0,28 працівника на 100 га сільськогосподарських угідь, а в областях з навантаженням понад 15 осіб середньорічне скорочення працевлаштуваності складало 0,68 працівника [6].

Що стосується продуктивності праці в цілому по сільськогосподарським підприємствам України у 2003 – 2012 роках, то вона зростала у середньому на 6 140 грн за рік. По сільгосппідприємствах Харківської області аналогічний показник склав 7 204 грн. Рівень продуктивності праці у сільськогосподарських підприємствах України досяг 658 456 грн – на 66,8 % більше, ніж у 1990 році, по Харківській області – відповідно, 67 345 грн і 52,1 %. За даними статистики обсяг сільськогосподарської продукції за січень-березень 2012 року становив 19,0 млрд грн, за січень-березень 2011 року – 16,3 млрд грн [5].

Низький рівень заробітної плати у сільськогосподарських підприємствах є одним із головних чинників непропорційності граничних продуктів – праці й основних засобів. Отже, рівень заробітної плати в умовах приватної власності залишається важливим чинником нарощування аграрного ресурсного потенціалу. Сільськогосподарські підприємства областей України з найвищим рівнем заробітної плати у 2000 – 2011 роках мали тенденцію до підвищення рівня фондозабезпеченості, на відміну від його зниження у господарствах з найнижчою оплатою праці. Внаслідок цього виробництво валової продукції з розрахунку на 100 га сільськогосподарських угідь у них було вище на чверть, а продуктивність праці – на половину. Середньомісячна заробітна за період січень-березень у 2012 році хоча і зросла з 1 679 до 1 712 грн на працівника, але порівняно з заробітними платами в інших галузях – це найнижчий рівень [7].

Зниження трудового потенціалу аграрних підприємств в останні роки обумовлене, насамперед, неконкурентоспроможністю сільських роботодавців, які через низький рівень заробітної плати потенційних працівників не можуть успішно конкурувати на ринку праці з роботодавцями інших галузей національної економіки [4].

Важливим чинником нарощування трудового потенціалу сільськогосподарських підприємств і підвищення ефективності його використання може бути державна підтримка аграрного сектору.

Існуючі програми державної підтримки розвитку сільського господарства в Україні спрямовані, насамперед, на підвищення мотивації власників сільськогосподарських підприємств і не пов'язані з мотивацією найманих працівників. Такий підхід є поширеним у найбільш розвинених країнах світу, в яких у структурі зайнятих у сільськогосподарському виробництві домінують саме власники,



але він є малоефективним для сільськогосподарських підприємств України, в яких більшість зайнятих на виробництві є найманими працівниками. Для подолання такої суперечності необхідно включити у "Положення про надання державної підтримки" за відповідними програмами такі пункти, як додаткові вимоги до претендентів на її одержання: обов'язкова виплата орендної плати за орендовані землі не нижче мінімально встановленого рівня; обов'язкова виплата заробітної плати не нижче прожиткового мінімуму з поетапним наближенням цього рівня до середнього показника по національній економіці; збереження відповідної кількості робочих місць на підприємстві, яке одержує державні субсидії [8].

Таким чином, у країні складається парадоксальна ситуація: традиційно прибуткова галузь, для якою природою створені сприятливі умови, на сьогоднішній момент є нерентабельною, і напевно чи ситуація зміниться без адекватного втручання з боку держави. Для того щоб сільське господарство України знов стало прибутковим, необхідні такі заходи, як удосконалення оподаткування для фермерів, надання пільгових довгострокових кредитів на закупівлю пального, техніки і витратних матеріалів, надання таким господарствам сільгоспугідь на пільгових підставах. На жаль, все це напевно буде реалізовано найближчим часом унаслідок складної економічної ситуації в країні, тому сільське господарство України так і залишатиметься в складній ситуації.

Остання комплексна програма (Програма реформ і розвитку сільського господарства України і Галузева програма соціально-економічного розвитку сільських територіальних громад) була представлена 16 червня 2010 року. Згідно з документом, на 2011 – 2017 роки передбачається підтримка з боку держави (неповоротні засоби) у розмірі 16,898 млрд грн, і на поворотній основі – 32,2 млрд грн. Крім того, враховані зобов'язання минулих років у розмірі 3 млрд грн. Також на реалізацію програми на вказаний період планується залучити засоби підприємств у розмірі 29,811 млрд грн і засоби інвесторів – 4,044 млрд грн [7].

Науковою новизною цього дослідження є оцінка та вдосконалення трудового потенціалу на сільськогосподарських підприємствах України та Харківської області. Ці вдосконалення дозволять підвищити як ефективність діяльності персоналу, так і ефективність сільськогосподарських підприємств у цілому.

Практичним результатом цього дослідження є впровадження на вітчизняних сільськогосподарських підприємствах закордонного досвіду у сфері державної підтримки розвитку міського господарства.

Наук. керієн. Іванісов О. В.

Література: 1. Шаталова Н. И. Трудовой потенциал работника : учебн. пособ. для вузов / Н. И. Шаталова. – М. : ЮНИТИ-ДАНА, 2003. – 399 с. 2. Сеница Т. В. Формування та використання трудового потенціалу підприємства / Т. В. Сеница. – Х. : ХДЕУ, 2004. – С. 21. 3. Федонін О. С. Потенціал підприємства: формування та оцінка : навч. посібн. / О. С. Федонін, І. М. Репіна. – К. : КНЕУ, 2003. – 120 с. 4. КазахЗерно: новости и аналитика зерновых культур [Электронный ресурс]. – Режим доступа : http://www.kazakhzerno.kz/index.php?option=com_content&task=view&id=21055. 5. Головне управління статистики Харківської області [Електронний ресурс]. – Режим доступу : <http://uprstat.kharkov.ukrtel.net/ua/index.html>. 6. Державна служба статистики України. – Режим доступу : <http://www.ukrstat.gov.ua/>. 7. Агро Про: інформація для агробізнесу [Електронний ресурс]. – Режим доступу : <http://www.proagro.com.ua/art/4066663.html?t=1>. 8. Хучек М. Стратегия управления трудовым потенциалом предприятия / М. Хучек. – М., 2003. – 253 с.

УДК 331.103

Поступна Л. М.

Магістр 2 курсу
факультету економіки і права ХНЕУ

УПРАВЛІННЯ СИСТЕМОЮ НОРМУВАННЯ ПРАЦІ

Анотація. Розглянуто теоретичні та методологічні питання управління системою нормування праці. Проаналізовано стан і динаміку розвитку системи нормування праці в Україні та за кордоном.

Аннотация. Рассмотрены теоретические и методологические вопросы управления системой нормирования труда. Проанализированы состояние и динамика развития системы нормирования труда в Украине и за рубежом.

© Поступна Л. М., 2012



Annotation. The article deals with theoretical and methodological issues of work quota setting system management. The state and dynamics of the development of the work quota setting system in Ukraine and abroad are analyzed.

Ключові слова: нормування праці, система нормування праці, процес управління системою нормування праці, модель управління системою нормування праці.

Актуальність цієї теми полягає в тому, що соціально-економічні перетворення, які характеризують сучасний стан і тенденції розвитку національної і міжнародної економіки, потребують приведення в дію всіх резервів ефективності використання трудового і виробничого потенціалу, що є неможливим без успішного вирішення проблем у сфері нормування праці.

Поява недержавного сектору економіки не визвала перегляду традиційно сформованого ставлення до системи нормування праці як прерогативи планової економіки і командно-адміністративного управління, навіть на фоні надання самостійності підприємствам у вирішенні питань організації, нормування й оплати праці. Загальною тенденцією стало зниження рівня нормування праці, скорочення чисельності робітників, зайнятих нормуванням праці, ліквідація нормативно-дослідних підрозділів з праці. Існує необхідність розробки методичних рекомендацій щодо підвищення ефективності управління системою нормування праці для поліпшення її якості як у масштабах держави, так і підприємств різноманітних форм власності [1, с. 58].

Питанням побудови системи нормування праці, управління системою нормування праці на різних рівнях управління економікою країни присвячені роботи російських науковців Б. Генкіна, П. Петроченко, А. Гальцова, С. Новоложилова, Г. Образцова, Я. Пунського, І. Шапіро, Г. Слезингера та ін. У розробку окремих теоретичних і практичних аспектів управління системою нормування праці зробили свій внесок такі вітчизняні науковці: А. Колот, Н. Таран, Є. Гулевський, М. Белопольський, М. Чумаченко, О. Амоша, М. Прокопенко, С. Дзюба, Г. Семенов, А. Меліхов, В. Вітвицький, О. Єськов, Л. Потьомкін, Г. Блажівська, О. Криворучко та ін. Разом з тим сучасний етап переходу України на ринкові відносини потребує подальшого дослідження проблеми управління системою нормування праці. Зміст цієї проблеми полягає в теоретичному узагальненні накопиченого вітчизняною та зарубіжною економічною наукою досвіду організації роботи з нормування праці, методичному вирішенні завдань удосконалення системи нормування праці, які відповідно до вимог принципово нової економічної політики, що формується, створюють передумови для раціонального використання трудових ресурсів і на цій основі дозволяють зменшити витрати виробництва та підвищити його ефективність [2, с. 24].

Метою цієї роботи є дослідження сутності управління системою нормування праці.

Об'єктом дослідження є процес управління системою нормування праці.

Предмет дослідження – теоретичні та методичні підходи, механізми та практичні рекомендації щодо управління системою нормування праці.

Система нормування праці становить сукупність форм, методів і конкретних дій, спрямованих на розробку, встановлення й практичне застосування норм праці. Управління системою нормування праці – комплекс економіко-правових та організаційних методів впливу на процеси розробки, встановлення і застосування норм праці для забезпечення підвищення продуктивності праці, ефективності виробництва як у масштабах держави, так і підприємств різноманітних форм власності [3, с. 176].

У ході проведеного теоретичного дослідження було виявлено, що розвиток і формування системи нормування праці в світовій економіці пройшли ряд етапів, кожний з яких має свої особливості та часові рамки [1, с. 16]:

I етап – емпіричний (XIII ст. – перша половина XIX ст.) – характеризується встановленням норм праці на основі безпосереднього вимірювання витрат праці, використання практичного досвіду, суб'єктивних оцінок, тобто без відповідного наукового обґрунтування;

II етап – аналітичний (друга половина XIX ст. – середина XX ст.), коли були встановлені загальні закономірності формування, проектування і нормування трудових процесів, підбору, розміщення і оплати робочої сили, скорочення непродуктивної діяльності, усунення нераціональних прийомів роботи з метою підвищення продуктивності праці;

III етап – рефлексійний (з середини XX ст. по теперішній час) – етап подальшого поглиблення накопичених емпіричних і теоретичних знань у галузі нормування праці, що характеризується розвитком соціальних функцій системи нормування праці.

Заглиблюючись в історію питання, слід зазначити, що проведене дослідження дозволило встановити значну роль нормування праці на всіх етапах розвитку соціалістичного будівництва в СРСР. Однак недосконалість форм і методів організації нормування праці, високий ступінь централізації й адміністрування призвели до того, що чинна система нормування праці не виконувала свої необхідні функції. Управління системою нормування праці передбачало єдиний порядок перегляду норм праці для всіх підприємств, обов'язковість застосування розроблених галузевими або міжгалузевими дослідними установами нормативів з праці. Завдання перегляду норм праці встановлювалися без урахування внутрішніх резервів виробництва.

У сучасних умовах підвищується значення системи нормування праці у вирішенні завдань, характерних для економіки ринкового типу. Використання на підприємстві системи нормування приводить до цілого ряду позитивних моментів: оптимізації витрат наявних ресурсів (наприклад, матеріальних, фінансових, трудових), забезпечення ефективного використання виробничого і трудового потенціалу, конкурентоспроможності продукції на внутрішньому і зовнішньому ринках збуту.

Подальше вдосконалення нормування праці створює умови для кращого використання трудових ресурсів країни, що, безумовно, приведе до подальшого зростання виробництва та підвищення продуктивності праці всіх працівників промислових підприємств [4, с. 19].

Зарубіжний досвід показує, що в умовах розвитку науково-технічного прогресу і впровадження його досягнень у практику господарювання постійно розширюються функції системи нормування у сфері організації виробництва і праці, удосконалюється його методологічна і матеріально-технічна база. Система нормування праці в економічно розвинутих країнах (наприклад, США, Японії, Німеччині, Італії, Великій Британії) характеризується високою якістю та тісно пов'язана з усіма сферами діяльності підприємства: виробничою, технічною, організаційною, фінансово-економічною, соціальною. Важливу роль у системі нормування праці за кордоном відіграють недержавні установи, наприклад, консультаційні центри, аудиторські організації.

Таким чином, до особливостей формування системи нормування праці у вітчизняній та світовій економіці доцільно віднести, по-перше, її поетапний розвиток, по-друге, плановий характер, високий ступінь централізації й адміністрування в умовах командно-адміністративної системи, по-третє, безперервний характер розвитку, удосконалення методологічної бази в найбільш економічно розвинутих країнах.

Наук. керівн. Славгородська О. Ю.

Література: 1. Дзюба С. Г. Нормування праці : навч. посібн. / Дзюба С. Г., Гайдай І. Ю. – Донецьк : ТОВ "Юго-Восток, Лтд", 2004. – 132 с. 2. Дзюба С. Г. Нормування праці у вітчизняній економіці : монографія / Дзюба С. Г., Гайдай І. Ю. – Донецьк : ТОВ "Юго-Восток, Лтд", 2005. – 172 с. 3. Степанова І. Ю. Роль і значення нормування праці в умовах становлення ринкових відносин / Степанова І. Ю. // Наукові праці Донецького національного технічного університету.– Донецьк : ДонНТУ, 2003. – Вип. 55. – С. 176–179. 4. Пономаренко В. С. Нормирование труда. Методические положения и разработка нормативов по труду : учебн. пособ. / Пономаренко В. С., Назарова Г. В., Белоколенко В. И. – Х. : ИД "ИНЖЭК", 2012. – 380 с.

УДК 005.95/.96

Маркова А. И.

Студент 4 курсу
факультету економіки і права ХНЕУ

АНАЛИЗ ВЛИЯНИЯ АДАПТАЦИИ ПЕРСОНАЛА НА РАБОТНИКА И ПРЕДПРИЯТИЕ

Аннотация. Проанализировано понятие адаптации персонала. Систематизированы факторы, влияющие на длительность процесса адаптации. Выделены преимущества эффективной адаптации персонала.

Анотация. Проанализовано понятие адаптации персонала. Систематизовано чинники, що впливають на тривалість процесу адаптації. Виділено переваги ефективної адаптації персоналу.

Annotation. A concept of adaptation of personnel is analysed. Factors, influencing the duration of the process of adaptation, are systematized. The advantages of effective adaptation of the personnel are highlighted.

Ключевые слова: адаптация персонала, производственная адаптация, психофизиологическая адаптация, профессиональная адаптация, социально-психологическая адаптация.

В современных условиях хозяйствования все больший интерес вызывают технологии управления персоналом, с помощью которых осуществляется эффективное управление персоналом предприятия. Поэтому руководство предприятия выполняет определенный набор взаимосвязанных действий, направленных как на отдельного сотрудника, так и на коллектив в целом. Совокупность таких действий позволяет работникам эффективно выполнять поставленные перед ним функции и задачи. В связи с этим адаптация персонала является актуальным вопросом для предприятий, стремящихся к увеличению полученной прибыли.

Разработкой адаптации персонала занималось множество ученых. Вопросы, связанные с применением адаптации персонала, рассматриваются в работах таких ученых, как: Маслов Е. В., Вершинина Т. П., Захаров Д. К., Борисова Е. А., Веснина В. Р., Спивак В. А., Огнев А. С., Лукашевич М. П., Кирхлер Э. и др. Но среди всех научных публикаций недостаточно внимания уделяется адаптации персонала как основе эффективного функционирования предприятия. Поэтому данный вопрос требует дальнейших научных исследований.

© Маркова А. И., 2012



Исходя из этого, целью данной статьи выступает теоретическое обоснование необходимости применения адаптации персонала на предприятии для эффективной работы персонала предприятия.

В научной литературе встречается множество подходов к пониманию понятия адаптации персонала. Сущность адаптации персонала представлена в табл. 1.

Таблица 1

Подходы к определению сущности адаптации персонала

Автор	Сущность адаптации персонала
Хмиль Ф. И. [1]	Взаимное приспособление работника и трудового коллектива структурного подразделения, основой которого является постепенное вхождение работника в профессиональные, социально-экономические и психологические условия труда в организации
Михайлова Л. И. [2]	Процесс освоения человеком предметно-вещевой и социальной среды в связи с включением его в новую трудовую деятельность
Виноградский М. Д. [3]	Процесс приспособления или изменения собственного поведения работника к новым профессиональным, социальным или экономическим условиям труда в организации
Крушельницкая О. В. [4]	Процесс приспособления работников к условиям внешней и внутренней среды

Однако указанные определения адаптации персонала не полностью отображают суть исследуемого понятия. Так, Виноградский М. Д. не указывает, что в определение адаптации необходимо включать не только приспособление работника, но и приспособления трудового коллектива к работнику. Крушельницкая О. В. не включает в понятие адаптации персонала, в связи с чем (а именно, включением в новую трудовую деятельность) происходит приспособление работника. Михайлова Л. И. не рассматривает адаптацию персонала с психологической стороны. Понятие адаптации персонала, по мнению Хмиля Ф. И., не содержит в себе физиологические аспекты приспособления работников к условиям работы. Таким образом, все данные подходы к пониманию адаптации персонала не являются полными. По мнению автора, под адаптацией персонала следует понимать процесс приспособления нового работника и трудового коллектива друг к другу, который основывается на привыкании работника к физиологическим, психологическим, профессиональным, социально-экономическим условиям труда на предприятии в связи с включением его в новую трудовую деятельность.

Производственную адаптацию работника на предприятии следует рассматривать с различных аспектов. Кафидов В. В. трактует данный вопрос с психофизиологической, профессиональной, социально-психологической стороны. Наиболее полную классификацию производственной адаптации дает Савченко В. А. Он изучает производственную адаптацию также и с организационной, материально-бытовой и культурной позиций.

Влияние адаптации необходимо рассматривать исходя из анализа выгод от адаптации. По мнению автора, преимущества эффективной адаптации, как для работника, так и для предприятия, следует выделять в зависимости от вида адаптации персонала (табл. 2).

Таблица 2

Преимущества адаптации для работников и предприятия в зависимости от ее вида

Преимущества эффективной адаптации	
для работника	для предприятия
1	2
Психофизиологическая	
Более низкий уровень утомляемости	Снижение затрат на обеспечение здоровья работников
Профессиональная	
1. Формирование у сотрудников необходимых для эффективного функционирования профессиональных компетенций. 2. Наиболее полное приспособление к процессу труда	1. Обеспечение предприятия высококвалифицированными кадрами. 2. Снижение уровня текучести кадров. 3. Снижение количества ошибок, возникших из-за недостаточного знания функциональных обязанностей

1	2
Социально-психологическая	
1. Работник формирует свое представление о структуре взаимоотношений в трудовом коллективе. 2. Работник приобретает свой круг общения	1. Благоприятный социально-психологический климат, что обеспечивает эффективную деятельность предприятия. 2. Отсутствие конфликтов в коллективе. 3. Соблюдение производственной и технической дисциплины. 4. Повышение заинтересованности в труде (повышение ПТ)
Организационная	
1. В следствие осознания того, какое место работник занимает в структуре предприятия, формируется представление о своей роле в общем производственном процессе. 2. В следствие ознакомления работника с технологией и особенностями деятельности, происходит осознание того, какие результаты ожидает от него руководство. 3. Удовлетворенность трудом	1. Предприятие получает работника, имеющего четко сформированную позицию по поводу своего значения в организационной структуре предприятия. Тем самым, обеспечивая себе быстрое достижение поставленных перед работниками целей. 2. Уменьшение затрат, связанных с низкой эффективностью работы. 3. Достижение целей в минимальные сроки
Первичная	
1. Быстрое вхождение в профессиональную деятельность. 2. Формирование у сотрудников профессиональных компетентностей	1. Возможность построения эффективно функционирующего коллектива под влиянием привыкания к сложившимся общественным отношениям. 2. Предприятие получит уверенного сотрудника, вписавшегося в коллектив, четко осознающего необходимость своей работы для предприятия
Вторичная	
1. Облегчение вхождения в коллектив в связи с изменением трудовой деятельности либо перехода из одного подразделения в другое	1. Снижение затрат из-за высокой текучести кадров. 2. Повышение сплоченности коллектива

В целом адаптация персонала имеет такое несомненное преимущество, как экономия времени работодателя и работника за счет быстрого вхождения нового сотрудника в должность.

По мнению автора, факторы, влияющие на длительность процесса адаптации, следует рассматривать в разрезе каждого из видов адаптации (табл. 3).

Таблица 3

Факторы, влияющие на длительность процесса адаптации

Вид адаптации	Факторы, влияющие на длительность процесса адаптации
Психофизиологическая адаптация	1. Возраст работника. 2. Состояние здоровья сотрудника. 3. Санитарно-гигиенические условия труда. 4. Режимы труда и отдыха. 5. Здоровые и безопасные условия труда
Социально-психологическая адаптация	1. Характер работника. 2. Темперамент работника. 3. Социально-психологический климат в коллективе. 4. Стилль руководства. 5. Способность работать в коллективе. 6. Личные качества работника. 7. Накопленный опыт членов коллектива
Профессиональная адаптация	1. Опыт работы. 2. Организация труда на предприятии. 3. Уровень квалификации. 4. Характер выполняемой работы. 5. Наличие и качество специальных программ адаптации
Организационная адаптация	1. Организационная структура предприятия
Адаптация к сфере досуга	1. Межличностные отношения в коллективе
Адаптация к материально-бытовой сфере	1. Наиболее полный социальный пакет. 2. Уровень оплаты труда



Таким образом, адаптация персонала является фундаментальной основой эффективного функционирования предприятия, поскольку имеет множество преимуществ для работников и организации в целом. Работник получает множество выгод, основными среди которых являются получение информации, необходимой для эффективной работы, снятие нервного напряжения, возникшего из-за занятия новой трудовой деятельностью и вхождение в новый коллектив, освоение приоритетных норм социально-культурной сферы предприятия. Для предприятия также существует множество преимуществ эффективной адаптации, в том числе обеспечение организации высококвалифицированными кадрами, снижение определенных групп затрат, а также увеличение трудовой дисциплины и, естественно, повышение прибыли. Следовательно, такая технология управления персоналом, как адаптация персонала, оказывает влияние на деятельность как работника, так и предприятия.

Научн. рук. Иванова О. Ю.

Література: 1. Хміль Ф. І. Управління персоналом : підручник для студентів вищих навчальних закладів / Ф. І. Хміль. – К. : Академвидав, 2006. – 488 с. 2. Михайлова Л. І. Управління персоналом : навч. посібн. / Л. І. Михайлова. – К. : Центр учбової літератури, 2007. – 248 с. 3. Виноградський М. Д. Управління персоналом : навч. посібн. / М. Д. Виноградський, А. М. Виноградська, О. М. Шканова. – 2-ге вид. – К. : Центр учбової літератури, 2009. – 502 с. 4. Крушельницька О. В. Управління персоналом : навч. посібн. / Крушельницька О. В., Мельничук Д. П. – К. : Кондор, 2005. – 308 с. 5. Савченко В. А. Управління розвитком персоналу : навч. посібн. / В. А. Савченко. – К. : КНЕУ, 2002. – 351 с. 6. Кафидов В. В. Управление персоналом : учебн. пособ. / В. В. Кафидов. – СПб. : Питер, 2009. – 240 с.

Степанова Н. О.

УДК 005.956.2

Магістр 2 курсу
факультету економіки і права ХНЕУ

РОЗРОБКА ЕФЕКТИВНОЇ СИСТЕМИ УТРИМАННЯ ПЕРСОНАЛУ НА ПІДПРИЄМСТВІ

Анотація. Розглянуто сутність та процес побудови системи утримання персоналу на підприємстві та її місце в ефективному функціонуванні підприємства.

Аннотация. Рассмотрены сущность и процесс построения системы по удержанию персонала на предприятии и ее место в эффективном функционировании предприятия.

Annotation. The essence and the process of building the system for retention of staff at an enterprise and its place in the effective functioning of an enterprise are considered.

Ключові слова: утримання персоналу, побудова системи утримання персоналу, ефективне функціонування підприємства.

Звільнення персоналу є напрямом скорочення нематеріальних активів підприємства, що пов'язане з неефективною політикою керівництва стосовно утримання висококваліфікованих кадрів. Система моніторингу рівня кваліфікованості персоналу, створена за допомогою інструментів аналізу людських ресурсів, могла б допомогти зробити ефективним управління персоналом підприємства. Але проблема збереження висококваліфікованих кадрів пов'язана не лише з втратами інвестицій у результаті плинності, але й зі збереженням і підвищенням професійної кваліфікації співробітників [1].

Таким чином, аналіз причин та розробка заходів щодо утримання персоналу на підприємстві є актуальним завданням вітчизняного менеджменту персоналу на підприємстві. Утримання та мотивація співробітників стає не просто політикою підприємства, а життєвою необхідністю для нього, однією з умов успішного функціонування на ринку.

Питанням утримання працівників на підприємстві присвячені праці таких вчених, як Базарова Т. Ю., Балабанової Л. В., Івашкіної К. Л., Кібанова А. Я., Маркової Н. С., Назарової Г. В., Савченка В. А., Саламонова В. С.

Незважаючи на опрацьованість означеного питання цими та іншими вченими, предметна сфера способів та законодавчих засад утримання персоналу на вітчизняних підприємствах залишаються відкритими для подальшого опрацювання.

© Степанова Н. О., 2012



Мета роботи полягає в розгляді теоретичних аспектів утримання персоналу на підприємстві і розробці практичних заходів щодо їх ефективного впровадження.

Об'єктом дослідження виступає процес утримання кадрів на підприємстві, а предметом – заходи щодо вдосконалення політики утримання персоналу на підприємстві.

Утримання кваліфікованого персоналу – це комплекс заходів, що сприяє утриманню ключових співробітників на підприємстві, який спрямований на зниження плинності кадрів на підприємстві.

На сучасному ринку однією з серйозних проблем, що стоять перед українськими підприємствами, є значний рівень плинності персоналу, який визначається як рух робочої сили, обумовлений незадоволеністю працівника робочим місцем або незадоволеністю підприємства конкретним працівником [2].

Послідовність проведення утримання персоналу на підприємстві:

1. Виявлення проблем. На цьому етапі аналізується перелік існуючих проблем з утриманням кваліфікованого персоналу, визначається існуючий рівень плинності кадрів на підприємстві та наслідки, до яких він призводить.

2. Аналіз та діагностика причин звільнення. Для створення ефективної системи утримання необхідно провести діагностику причин, за якими співробітники приймають пропозиції про роботу від підприємств-конкурентів, визначити внутрішні причини звільнення співробітників. Необхідний комплексний аналіз причин, що впливають на рішення працівників щодо їх трудової діяльності. Це можна здійснити за допомогою:

опитувальних листів, які заповнюють працівники, що вивільняються;

порівняння умов та оплати праці на підприємствах-конкурентах з поточною ситуацією на підприємстві за допомогою оглядів заробітних плат, інформації, що одержується від кандидатів на вакантні посади, інформації зі спеціалізованих видань.

3. Розробка рекомендацій щодо утримання ключових, найбільш компетентних співробітників. На цьому етапі, виходячи з отриманої інформації, розробляються методи утримання співробітників, які мають практичний характер упровадження на підприємстві.

4. Моніторинг запропонованих заходів. На цьому етапі проводиться комплексний аналіз отриманих результатів. Це здійснює служба управління персоналом на підприємстві після 3 – 6 місяців після впровадження запропонованих рекомендацій. Аналізуються існуючі показники плинності кадрів та фінансові показники підприємства в цілому.

Після того, як проведено аналіз причин плинності кадрів, варто розробити політику утримання співробітників.

Для скорочення плинності персоналу на підприємстві необхідно застосувати комплексний підхід, що дозволить їм подолати означену проблему впровадженням не окремих управлінських заходів, а побудовою системи утримання персоналу на підприємстві. Розробка системи утримання персоналу – одне із стратегічних завдань, яке повинно бути продовжено деталізацією стратегічних цілей підприємства.

Заходи з утримання персоналу на підприємстві:

розробка системи підбору та адаптації персоналу;

розробка системи мотивації персоналу;

створення системи наставництва для новачків;

створення тимчасових груп співробітників для роботи над проектами;

проведення системи оцінки співробітників і формування кадрового резерву;

розробка програм ротатії і підвищення кваліфікації персоналу з метою розвитку персоналу

та побудови кар'єри;

проведення атестації робочих місць за умовами праці та їх своєчасне оснащення технічними новинками;

підвищення привабливості підприємства на ринку.

Система утримання висококваліфікованих співробітників повинна включати в себе не тільки матеріальні методи (матеріальне заохочення), але і враховувати особистісні характеристики співробітника, його життєві цінності і внутрішню мотивацію.

Методи і програми щодо утримання кваліфікованих фахівців дуже важливі для ефективного функціонування підприємства. Співробітники, які знайомі з корпоративною культурою, особливостями роботи підприємства, технологічними процесами є майже незамінними, адже інвестиції, що вкладалися в їх професійний розвиток, є нематеріальним активом підприємства.

Зусилля, спрямовані на утримання співробітників, економічно більш виправдані, ніж зусилля, спрямовані на пошук і навчання нових співробітників. Підвищення лояльності співробітників до підприємства, розробка ефективної системи мотивації співробітників, а, як наслідок, і їх утримання, будуть сприяти розвитку підприємства та підвищенню його конкурентоспроможності на ринку.

Наук. керівн. Маркова Н. С.

Література: 1. Базаров Т. Ю. Управление персоналом / Т. Ю. Базаров, Б. Л. Еремина – М. : ЮНИТИ, 2002. – 560 с. 2. Ивашкина К. Л. Мотивация персонала: главные тенденции / К. Л. Ивашкина. – СПб. : Питер, 2005. – 202 с. 3. Саламонов В. С. Способы удержания профессионалов в компании / В. С. Саламонов // Справочник по управлению персоналом. – 2004. – № 7. – С. 3–8. 4. Шейн Э. Организационная культура и лидерство / Э. Шейн. – СПб. : Питер, 2007. – 336 с.



Магістр 2 курсу
факультету економіки і права ХНЕУ

ЗНАЧЕННЯ КАДРОВОЇ БЕЗПЕКИ У СИСТЕМІ КОРПОРАТИВНОЇ БЕЗПЕКИ ПІДПРИЄМСТВА

Анотація. Визначено значення кадрової безпеки у системі корпоративної безпеки підприємства та основні загрози для кадрової безпеки.

Аннотация. Определены значение кадровой безопасности в системе корпоративной безопасности предприятия и основные угрозы для кадровой безопасности.

Annotation. The significance of personnel safety in the system of corporate security of an enterprise is determined and principal threats for personnel safety are defined.

Ключові слова: корпоративна безпека підприємства, кадрова безпека, кадрови, загрози, інформація.

Для сучасних підприємств одним із важливих є питання запобігання та нейтралізації різного роду ризиків та небезпек. Система корпоративної безпеки підприємства складається з ряду підсистем: фінансова, інформаційна, техніко-технологічна, правова, екологічна, силова, а також кадрова безпека підприємства. Саме з кадрами підприємства пов'язані основні внутрішні, а також зовнішні ризики, адже від економічних злочинів своїх співробітників сьогодні страждають більше 40 % компаній, втрачаючи в результаті крадіжки до 7 % свого доходу [1], тільки 20 % спроб злому мереж і отримання несанкціонованого доступу до комп'ютерної інформації виникає ззовні, інші 80 % випадків спровоковані за участі персоналу компанії [2]. 95 % збитків на підприємствах США утворюється за особистої участі персоналу підприємств і тільки 5 % – унаслідок дій клієнтів та інших осіб [3]. Статистичні дані Європейського Союзу показують, що приблизно 58 % відомих випадків шахрайства й зловживань припадає на частку службовців, 30 % – менеджерів, а 12 % – топ-менеджерів і власників [3].

Таким чином, актуальним питанням для вітчизняних підприємств є забезпечення кадрової безпеки.

Метою цієї роботи є дослідження значення кадрової безпеки у системі корпоративної безпеки підприємства та виявлення основних загроз кадровій безпеці.

Предметом дослідження є процес гарантування корпоративної безпеки підприємства. Об'єктом є дослідження підсистеми кадрової безпеки підприємства.

На сьогоднішній день теоретико-методичні аспекти кадрової безпеки в науковій літературі розглянуті не повністю: не існує єдиної системи показників, що характеризують рівень кадрової безпеки, не приділено достатньо уваги створенню системи кадрової безпеки підприємства. У рейтингу країн, в яких власники компаній частіше за інших мають службу безпеки, лідирують Філіппіни (72 %), Мексика (71 %) і Росія (63 %) [1]. Україна не увійшла до жодного зі світових рейтингів із внутрішньокорпоративного шахрайства і боротьби з ним. Теоретичні аспекти кадрової безпеки в системі економічної безпеки окреслили О. Ареф'єва, В. Геєць, Г. Козаченко, О. Ляшенко, В. Пономарьов, Н. Логінова [4]. Дослідження Н. Швець присвячено ризикам, що виникають на кожному етапі взаємодії між працівником та підприємством, оцінці їх вірогідності і методам попередження [5]. Д. Рисіна визначає конкретні посади, групи ризику і моменти взаємодії між працівником і підприємством, які супроводжуються виникненням тих чи інших загроз з боку персоналу [6]. Роботи Васильчак С. В. присвячено проблемі управління кадровою безпекою взагалі, в рамках підприємства та країни [7].

Незважаючи на активне використання у науковій літературі поняття "кадрова безпека", вчені не дійшли єдиного визначення цієї категорії.

Н. Швець розглядає кадрову безпеку як процес запобігання негативним впливам на економічну безпеку підприємства через ризики і загрози, пов'язані з персоналом, його інтелектуальним потенціалом і трудовими відносинами загалом [5].

А. Джобава визначає кадрову безпеку як сукупність заходів, спрямованих на запобігання протиправним діям або сприяння їм з боку персоналу підприємства [3].

А. Кібанов розглядає кадрову безпеку як генеральний напрям кадрової роботи [3].

Кіріченко О. А. розуміє під кадровою безпекою правове та інформаційне забезпечення процесу управління персоналом: вирішення правових питань трудових відносин, підготовка норматив-

них документів, що їх регулюють, забезпечення необхідною інформацією всіх підрозділів управління персоналом, що скоріше є функціями кадрової безпеки або її завданнями [8].

Н. Логінова зазначає, що кадрова безпека – це найбільш важлива складова економічної безпеки підприємства, яка має на меті виявлення, знешкодження, запобігання, відвернення та попередження загроз, небезпек і ризиків, які спрямовані на персонал та його інтелектуальний потенціал, і тих, які йдуть безпосередньо від нього [4].

Усі наведені визначення мають між собою спільні риси, але автори роблять акцент на окремих аспектах поняття "кадрова безпека". Можна зробити висновок, що кадрова безпека відіграє домінуючу роль у системі безпеки компанії, оскільки це робота з персоналом, кадрами, а вони в будь-якій організації первинні.

До питань кадрової безпеки належать: забезпечення потреби підприємства у персоналі окремих спеціальностей, заповнення вакансій; утримання співробітників, їх розвиток; розробка мотиваційних схем і схем оплати праці; усунення збитку у зв'язку з трудовими суперечками; підвищення лояльності співробітників; аналіз ситуації у конкурентів [7]. Виходячи з цього, кадрова безпека має такі завдання, як: визначення, моніторинг, попередження та ліквідація загроз та ризиків, що пов'язані з персоналом, його інтелектуальним потенціалом, а також небезпек, які спричинені безпосередньо діями персоналу.

Отже, кадрова безпека є одним із найважливіших факторів безпеки діяльності підприємства, зневаження яким може не просто спричинити збитки на підприємстві, але й зруйнувати його.

Крім економічного збитку від загроз кадровій безпеці, існують і нематеріальні втрати, що обумовлюють зниження морального духу компанії, зіпсовану репутацію, зниження вартості її акцій і порушення ділових відносин з партнерами. Таким чином, підприємства відчувають зростання дій загроз з боку власного персоналу, які пов'язані зі збільшенням ризиків в управлінні персоналом. Виходячи з цього, необхідно визначити загрози кадровій безпеці підприємства, які діляться на внутрішні та зовнішні (таблиця).

Таблиця

Загрози кадровій безпеці підприємства

Зовнішні загрози	Внутрішні загрози
Інфляційні процеси, що впливають на доходи співробітників	Неефективна організація системи управління персоналом
Зовнішній тиск на співробітників	Слабка організація системи навчання
Переманювання співробітників, що володіють конфіденційною інформацією, конкурентами	Недостатня кваліфікація працівників
Прямий підкуп співробітників фірм-конкурентів	Неякісні перевірки кандидатів під час прийому на роботу
Засилання агентів до конкурентів	Відсутність або слабкість корпоративної політики
Помилкові пропозиції роботи співробітникам конкурентів з метою вивідування інформації	Нездоровий морально-психологічний клімат у колективі підприємства
Кращі умови мотивації у конкурентів	Психологічна схильність працівника до зловживання службовим становищем
Несанкціонований доступ конкурентів до конфіденційної інформації	Відсутність своєчасного і систематичного контролю з боку керівництва за діяльністю персоналу

Згідно з даними порталу Content Security, внутрішні та зовнішні світові загрози кадровій безпеці розподіляються таким чином: розголошення – 32 %; несанкціонований доступ шляхом підкупу і схилання до співпраці з боку конкурентів і злочинних угруповань – 24 %; відсутність у компанії належного нагляду і жорстких умов забезпечення конфіденційності інформації – 14 %; безконтрольне використання інформаційних систем – 10 %; наявність передумов виникнення серед персоналу конфліктних ситуацій, пов'язаних з відсутністю високої трудової дисципліни, психологічною несумісністю, випадковим підбором кадрів, слабкою роботою кадрів зі згуртування колективу – 8 % [9]. За цими даними основним чинником загрози кадровій безпеці підприємства є людський фактор, що змушує серйозно замислитись над ретельністю підбору персоналу в компанії.

Французька компанія Kroll Ontrack серед десяти основних тенденцій у сфері захисту інформаційних даних 2011 року називає крадіжки за сприяння інсайдерів: сьогодні прогресивні організації роблять ставку на посилення безпеки за допомогою технологій, у той час як злочинці йдуть легшим шляхом – знаходять співників серед персоналу [9]. На вітчизняних підприємствах здебільшого панує ситуація, коли роботодавці змушені захищати безпеку підприємства не від зовнішніх небезпек, а відстежувати участь своїх співробітників у злочинах.

За даними досліджень 45 % компаній по всьому світу активно займаються питаннями забезпечення кадрової безпеки підприємств. Встановлено, що в 33 країнах світу серед 7 800 компаній найактивнішу політику управління кадровою безпекою ведуть у Північноамериканській зоні



вільної торгівлі [1]. Проте звертати увагу на цю проблему компанії починають лише тоді, коли власне відчувають нестачу грошей.

Українські підприємства все більш активно впроваджують заходи боротьби з внутрішньо-корпоративними крадіжками. Найпоширенішим заходом є охорона, але компанії, які мають справу з багатомільйонним річним оборотом, створюють і відділи внутрішнього аудиту та внутрішнього контролю. На жаль, найбільш ефективним способом боротьби з корпоративними злочинами є доповідні колег злочинця. За допомогою цього методу вдається розкривати близько 17 % усіх корпоративних злочинів [1]. Виходячи з цього, на вітчизняних підприємствах є стійка необхідність у створенні дієвого механізму забезпечення кадрової безпеки.

Таким чином, на даний момент категорія "кадрова безпека" є маловивченим питанням зі значним потенціалом щодо посилення значення для гарантування безпеки підприємства. Необхідне подальше вивчення складу та специфічних взаємозв'язків між складовими кадрової безпеки, формування єдиного набору показників для оцінки кадрової безпеки, класифікація і знаходження ваги кожного елемента кадрової безпеки як підприємства, так і регіону та національної економіки.

Наук. керівн. Бірюк С. О.

Література: 1. Єгорова О. С. Управління кадровою безпекою [Електронний ресурс] / О. С. Єгорова. – Режим доступу : <http://masters.donntu.edu.ua/2010/iem/egorova/diss/indexu.htm>. 2. Мартыненко И. Работа службы безопасности компании с персоналом / И. Мартыненко // Менеджмент по персоналу. – 2006. – № 4. – С. 22–27. 3. Назарова Г. Передумови створення системи кадрової безпеки підприємства / Г. Назарова // Регіональні аспекти розвитку продуктивних сил України. – 2010. – Вип. 15. – С. 34–37. 4. Логінова Н. І. Місце кадрової безпеки в економічній безпеці підприємства / Н. І. Логінова // Коммунальное хозяйство городов : научно-технический сборник. – 2009. – № 87. – С. 371–376. 5. Швець Н. Методи виявлення і збереження кадрової безпеки, або як перемогти зловживання персоналу / Н. Швець // Персонал. – 2006. – № 5. – С. 31. 6. Подлужна Н. Загрози кадровій безпеці та методи їх попередження в виробничо-комерційній діяльності підприємств / Н. Подлужна, О. Єгорова // Схід. – 2010. – № 5. – С. 56–60. 7. Васильчак С. В. Кадрова безпека підприємства – основа економічного розвитку / С. В. Васильчак, І. Р. Мацюняк // Науковий вісник НЛТУ України. – 2009. – Вип. 19.12. – С. 122–128. 8. Кириченко О. А. Менеджмент зовнішньоекономічної діяльності : навч. посібн. / О. А. Кириченко. – [3-тє вид., переробл. і доп.]. – К. : Знання-Прес, 2002. – 384 с. 9. Кадрова безпека підприємства [Електронний ресурс] // Праця і закон. – 2011. – № 6 (138). – Режим доступу : <http://www.hrd.com.ua/index.php/priz/arhivpriz/248-6-138>.

Гриневич Г. В.

УДК [351:364] (477)

Магістр 2 курсу
факультету економіки і права ХНЕУ

НАПРЯМИ ВДОСКОНАЛЕННЯ СИСТЕМИ ДЕРЖАВНОГО УПРАВЛІННЯ СОЦІАЛЬНИМ ЗАХИСТОМ НАСЕЛЕННЯ УКРАЇНИ

Анотація. Визначено сутність системи соціального захисту населення, обґрунтовано необхідність здійснення державного управління соціальними процесами та визначено роль державного управління у сфері соціального захисту населення.

Аннотация. Определена сущность системы социальной защиты населения, обоснована необходимость осуществления государственного управления социальными процессами и определена роль государственного управления в сфере социальной защиты населения.

Annotation. The essence of the system of social protection of population is determined, the necessity of realization of state administration of social processes is grounded and the role of state administration in the field of social protection of population is defined.

Ключові слова: соціальний захист, державне управління, реформування й удосконалення державного управління у сфері соціального захисту.

© Гриневич Г. В., 2012

В умовах ринкової трансформації українського суспільства особливого значення набуває вирішення проблем соціального захисту населення, що обумовлено конституційним правом громадян України [1].

В Україні на фінансування заходів соціального захисту спрямовується близько 5 % від ВВП (у 2008 році – 4,05 %, у 2009 році – 5,36 % та у 2010 році – 5,63 %), що набагато нижче від середнього рівня країн Євросоюзу (26,2 %) і значно нижче від країн Східної Європи (Естонія – 12,5 %, Болгарія – 15,1 %, Польща – 18,0 %) [2].

Саме тому вивчення, узагальнення та розробка рекомендацій і пропозицій щодо розв'язання проблеми формування і функціонування дієвої системи соціального захисту населення набуває особливої актуальності.

Проблемам удосконалення системи соціального захисту населення в умовах здійснення структурних перетворень економіки України присвячені праці багатьох вчених, таких, як: С. Бандур [3], Р. Демчак [4], Е. Лібанова [5], Г. Попович [6], М. Руженський [7] та ін.

Проте, незважаючи на інтенсивність досліджень у сфері соціального відносин, на сьогодні залишаються актуальними питання щодо формування дієвого механізму державного управління соціальним захистом населення.

Метою дослідження є аналіз існуючої системи державного управління соціальним захистом населення, виявлення основних її недоліків функціонування в рамках здійснення ефективної соціальної політики та розробка можливих шляхів реформування й удосконалення механізму системи державного управління соціальним захистом населення України.

Об'єкт дослідження – це процес формування та реалізації системи державного управління соціальним захистом населення України.

Предмет дослідження – це можливі напрями реформування й удосконалення системи державного управління сферою соціального захисту населення.

Поняття "соціальний захист населення" не нове й має свою історію. У чинному законодавстві поняття "соціальний захист" означає політику держави, направлену на забезпечення прав і гарантій людини у сфері рівня життя [8].

Виходячи з визначення терміна "соціальний захист", можна зазначити, що суб'єктами соціального захисту є державні структури, органи місцевого самоврядування, громадські організації та фонди, профспілки, союзи й асоціації підприємців, принципом діяльності яких є, по-перше, адресність їх допомоги і можливість її надання незалежно від соціального статусу об'єкта, по-друге, публічність діяльності як метод створення громадської думки та виховання людини [9].

У практиці здійснення політики соціального захисту прийнято виділяти три його основні рівні:

перший – державний рівень, у якому перерозподіл доходів відбувається на рівні суспільства в цілому. Він представлений системою державного соціального забезпечення, зокрема державним соціальним страхуванням та соціальною допомогою;

другий рівень – колективний. У рамках цього рівня відбувається перерозподіл доходів у середині певної групи населення, трудових колективів, організацій тощо. Він представлений корпоративним соціальним забезпеченням у вигляді соціальних фондів підприємств, профспілок тощо, особистим страхуванням за участю роботодавця;

третій рівень – індивідуальний рівень. Для нього характерним є перерозподіл доходів, який здійснюється в індивідуальному порядку відповідно до потреб та можливостей окремих суб'єктів, як фізичних, так і юридичних осіб. Цьому рівню відповідають особисті заощадження, особисте страхування в індивідуальній формі тощо [8].

На сьогоднішньому етапі побудови соціально орієнтованої ринкової економіки в Україні суттєвих змін зазнають функції суб'єктів політики соціального захисту. Розподіл функцій між центром та регіонами дозволяє оптимізувати дію державних механізмів із урахуванням місцевих можливостей, але при одночасному застосуванні соціальних трансфертів не змінюється проблема регіональних розбіжностей.

Соціальний захист як об'єкт державного управління є системою економічних, правових та організаційних заходів держави щодо забезпечення соціальних прав і гарантій людини та громадянина. Соціальне забезпечення, що є важливою складовою соціального захисту, – це державна система захисту населення від соціальних ризиків. Якщо джерелом фінансування системи соціального забезпечення є державний бюджет, то система соціального захисту, крім державного бюджету, може фінансуватися з місцевих бюджетів. Це стосується відповідних соціальних програм, що важливо для формування оптимальної регіональної моделі системи управління соціальним захистом населення.

Практика господарювання, що склалася в Україні, впливала на становлення та розвиток системи державного управління соціальним захистом населення. На сучасному етапі державне управління соціальним захистом населення розглядається як багаторівнева, ієрархічно організована система заходів і механізмів держави, спрямованих на зниження соціальної напруги, соціальних конфліктів і суперечностей у суспільстві. Основними елементами системи соціального захисту населення виступають: соціальне страхування, соціальна допомога, соціальні послуги тощо. Реалізація цих інструментів державного регулювання передбачає підвищення життєвого рівня населення, збереження трудових ресурсів країни, забезпечення екологічної та соціальної безпеки особи та членів її родини, охорона здоров'я населення; покращення демографічної ситуації тощо.

Для досягнення цих стратегічних цілей необхідно розв'язання таких основних завдань, як стабілізація рівня життя населення, сприяння розвитку України як суверенної, демократичної, соці-



альної, правової держави, забезпечення конституційних прав і гарантій населення, поєднання політики фінансової стабілізації та економічного зростання з соціальною політикою, збалансованість соціальних витрат держави, наближення українського законодавства до міжнародних стандартів відповідно до Європейської соціальної хартії, декларацій і рішень ООН, конвенцій Міжнародної організації праці, інших міжнародних норм.

Дослідження історичного досвіду управління соціальним захистом населення дає змогу уточнити поняття державного управління сферою соціального захисту населення, яке є самостійною частиною загального процесу державного управління та включає цілеспрямоване вироблення, прийняття й реалізацію організаційних, координуючих, контролюючих впливів на сферу соціального захисту населення.

Система державного управління соціальним захистом в Україні виникла давно і здійснюється за такими принципами: визначення соціального захисту пріоритетним напрямом діяльності суспільства і держави; законодавче визначення основних соціальних гарантій; загальнодоступність і гарантований рівень соціального забезпечення життєвих потреб громадян; визначення рівня гарантій на підставі соціальних нормативів; забезпечення непрацездатному населенню гідного рівня життя, відповідно до прожиткового мінімуму; відповідність основних засад соціального захисту рівню соціально-економічного розвитку держави. Її нормативне функціонування регулюється відповідно до положень законів України, а саме: "Про пенсійне забезпечення" [10], "Про загальнообов'язкове державне соціальне страхування у зв'язку з тимчасовою втратою працездатності та витратами, зумовленими народженням та похованням" [11], "Про загальнообов'язкове державне соціальне страхування від нещасного випадку на виробництві та професійного захворювання, які спричинили втрату працездатності" [12] тощо.

Система управління сферою соціального захисту населення є складовою державного управління, що, в свою чергу, є підсистемою соціального управління і включає такі елементи: суб'єкт управління – орган державної влади, що здійснює розробку та реалізацію державної політики у сфері соціального захисту населення; об'єкт управління – сфера соціального захисту населення; управлінську діяльність – організація спеціальних відносин, що забезпечує прямі та зворотні зв'язки між суб'єктом та об'єктом управління.

Формування нової концепції державного управління у сфері соціального захисту населення вимагає наукового обґрунтування й удосконалення механізмів державного управління перебудови сфери соціального захисту населення відповідно до суспільних потреб, міжнародних норм і стандартів. Механізми державного управління є визначальними детермінантами діяльності системи соціального захисту населення, тобто вони відображають окремі рівні, функції й структури системи і є об'єктом змін, спрямованих на покращання соціального захисту населення в Україні. Концепція адміністративної реформи в Україні визначила основну мету – формування системи державного управління, що стане ближчою до потреб і запитів людей, а головним пріоритетом її діяльності буде служіння народові [13].

Реформування державного управління у сфері соціального захисту населення стосується як центральних, так і місцевих органів виконавчої влади. Проблема полягає в тому, щоб оптимально поєднувати локальні й загальнодержавні інтереси, проводити конкретну соціальну політику на місцях. У цьому процесі важливим є визначення ролі вищих органів держави у сфері соціального захисту, теоретико-правових засад діяльності органів виконавчої влади в реалізації соціальної політики держави, наданні соціальних послуг населенню.

Удосконалення механізму системи державного управління соціальним захистом населення в Україні передбачає: впровадження комплексу заходів щодо радикальної модернізації діючої пенсійної системи; забезпечення переходу від бюджетного до страхового принципу фінансування значної частини видатків на соціальний захист; запровадження єдиного соціального внеску.

Отже, реформування й удосконалення державного управління у сфері соціального захисту населення є одним із суттєвих факторів, який сприятиме становленню України як соціальної держави. Водночас приведення державної політики у сфері соціального захисту населення відповідно до міжнародно-правових, у тому числі до європейських, стандартів є важливою передумовою успішної європейської інтеграції України. Вимогою часу є прийняття закону про соціальну політику в державі, в якому мають бути визначені поняття і зміст соціальної політики держави, основні функції органу законодавчої і виконавчої влади, органів місцевого самоврядування у цій сфері і їх роль та рівень відповідальності за всі напрями соціальної політики, в тому числі й соціальний захист населення.

Наук. керівн. Бірюк С. О.

Література: 1. Конституція України : прийнята на п'ятій сесії Верховної Ради України 28 черв. 1996 р. – К. : Просвіта, 1996. – 80 с. 2. Лопушняк Г. С. Бюджетне фінансування соціальних видатків в умовах трансформації економіки / Г. С. Лопушняк // *Фінанси України*. – 2010. – № 10. – С. 38–46. 3. Бандур С. І. Соціальний розвиток України: сучасні трансформації та перспективи / С. І. Бандур, Т. А. Заяць, В. І. Куценко та ін. ; за заг. ред. д-ра екон. наук, проф., чл.-кор. НАН України Б. М. Данилишина. – 2-ге вид., доп. і перероб. – Черкаси : Брама-Україна, 2006. – 620 с. 4. Демчак Р. Соціально-економічний захист населення: теоретичний аспект / Демчак Р. // *Теоретичні та прикладні питання економіки*. – 2011. – № 25. – С. 6–8. 5. Лібанова Е. Соціальна орієнтація ринкової економіки як передумова консолідації суспільства / Е. Лібанова // *Вісн. НАН України*. – 2010. – № 8. – С. 3–14. 6. Попович Г. Соціальний захист населення: його значення в ринковій

економіці [Електронний ресурс] / Попович Г. – Режим доступу : <http://www.zadachi.org.ru/>. 7. Руженський М. Інституціональні засади соціального захисту населення в трансформаційній економіці [Електронний ресурс] / Руженський М. – Режим доступу : <http://www.info-library.com.ua>. 8. Бендасюк О. Державне управління соціальним захистом населення в умовах ринкової економіки / Бендасюк О. // Галицький економічний вісник. – 2010. – № 1(26). – С. 123–126. 9. Процюк С. Стратегічні напрямки вдосконалення державної політики соціального захисту економічно активного населення / Працюк С. // Теорія та практика державного управління. – 2010. – Вип. 2 (25). – С. 15–21. 10. Про пенсійне забезпечення : Закон України від 06.12.1991 р. [Електронний ресурс] // ВВР. – 1992. – № 3.– Ст. 11. – Режим доступу : <http://zakon2.rada.gov.ua/laws/>. 11. Про загальнообов'язкове державне соціальне страхування у зв'язку з тимчасовою втратою працездатності та витратами, зумовленими похованням : Закон України від 11.01.2001 р. [Електронний ресурс] // ВВР. – 2001. – № – 11. – Ст. 47. – Режим доступу : <http://zakon3.rada.gov.ua/laws/show/2240>. 12. Про загальнообов'язкове державне соціальне страхування від нещасного випадку на виробництві та професійного захворювання, які спричинили втрату працездатності : Закон України від 21.12.2000 р. [Електронний ресурс] // ВВР. – 2001. – № 4. – Ст. 21. – Режим доступу : <http://zakon2.rada.gov.ua>. 13. Юрченко Ю. Роль управлінської діяльності у сфері соціального захисту населення [Електронний ресурс] / Юрченко Ю. – Режим доступу : <http://www.dissertation.ua>.

УДК 005.32:331.101.3

Голобородько М. О.

Магістр 2 курсу
факультету економіки і права ХНЕУ

СИСТЕМА МОТИВАЦІЇ ПРАЦІ ПЕРСОНАЛУ НА ПІДПРИЄМСТВІ

Анотація. Розглянуто деякі чинники мотивації праці на підприємстві.

Аннотация. Рассмотрены некоторые факторы мотивации труда на предприятии.

Annotation. Some factors of motivation of work at the enterprise are considered.

Ключові слова: мотивація праці, управління персоналом, заробітна плата, підприємство, система мотивації.

Сучасним підприємствам для максимізації прибутку, досягнення мети та виконання поставлених завдань недостатньо тільки набору висококваліфікованих кадрів. Адже кожна людина бажає реалізувати себе як особистість, хоче якнайменшого контролю над собою та прагне отримувати не тільки матеріальну винагороду за свою працю, а й моральну.

Через те, що мотивація значною мірою зумовлює ефективність та інтенсивність розвитку підприємства, проблеми мотивації персоналу турбують керівників постійно.

Проблеми мотиваційної діяльності на підприємствах розглядали у своїх працях такі вчені: А. Сміт, Ф. Тейлор, Г. Емерсон; всесвітньо відомі автори теорії мотивації – Ф. Герцберг, Ф. Маслоу, Д. МакКлелланд; а також зарубіжні та вітчизняні вчені – А. Афонін, Д. Богиня, В. Гриньова, М. Дороніна, Г. Дмитренко, А. Єгоршин, А. Колот, О. Новікова, В. Онікієнко, Г. Цехановецький.

Мета роботи полягає у визначенні чинників системи мотивації персоналу на підприємстві.

Слід зазначити, що вперше термін "мотивація" було запроваджено у науковий обіг А. Шопенгауером у статті "Чотири принципи достатньої причини" в 1900 – 1910 рр.

На думку автора, мотивація праці – це бажання працівника задовольнити свої потреби через трудову діяльність. Мотивація є однією з провідних функцій управління, оскільки досягнення основної мети залежить від злагодженості роботи людей.

Звісно, як правило, перевага віддається матеріальній формі мотивації, а звідси й матеріальному стимулюванню. Але на наших підприємствах воно має свій ряд недоліків, які пов'язані з невідповідністю матеріального стимулювання рівню продуктивності праці та іншими факторами.

Створюючи концепцію мотивації на підприємстві, потрібно визначитися з об'єктами застосування певних видів матеріального і морального стимулювання. Окремі їх види можуть застосовуватись до всіх категорій співробітників, деякі – до керівного персоналу, а ще інші – до висококваліфікованих спеціалістів так званої інтелектуальної еліти. Тому необхідно визначити портфель людських ресурсів підприємства, що дає змогу диференційовано встановити рівень діяльності й потенціалу працівників [1].



Мотивація персоналу має цілу низку складових, а саме: мотивація до трудової діяльності, тобто спонукання персоналу до ефективної роботи, що забезпечує необхідні винагороди і задовольняє наявні потреби; до стабільності та продуктивної зайнятості; до розвитку конкурентоспроможності працівника; до володіння засобами виробництва; до вибору нового місця роботи тощо.

Для мотивації трудової діяльності на підприємстві слід намагатися: забезпечити створення на роботі клімату взаємодовіри, поваги і підтримки; дати кожному цікаву роботу, яка спонукає до розвитку його знань і вмінь; установити чіткі цілі і завдання, а також обґрунтовані норми виробітку; оцінити внесок співробітників у результати діяльності фірми за регулярним зворотним зв'язком; створити можливості для розвитку співробітників і розкриття їхнього потенціалу; надати всім однакові можливості при найманні та просуванні у службовій діяльності, виходячи зі здібностей співробітників, результативності їхньої праці, набутого досвіду; дати співробітникам такі приклади поведінки, які спонукали б їх до єднання, щирості, чесності [2].

Для впровадження системи моральної мотивації на підприємстві треба враховувати те, що матеріального прибутку в чистому вигляді вона не приносить співробітнику, але затрат потребує чималих, адже стимулювання відбувається за рахунок підприємства. Також слід зазначити, що моральна мотивація має й позитивні ознаки порівняно з матеріальною, це наприклад, широке коло дії, тобто не індивідуальне, як доплати; тривалий час застосування, наприклад, присвоєння звань чи титулів заслуженим співробітникам та ін.

Враховуючи наведене, можна зробити висновки, що керівниками підприємств повинна бути розроблена ефективна модель мотивації для ефективного управління, оскільки мотивація спонукає конкретного індивіда і колектив у цілому до досягнення особистої та колективної мети.

Наук. керівн. Доровської О. Ф.

Література: 1. Економіка підприємства : навч. посібн. / А. В. Шегда, Т. М. Литвиненко, М. П. Нахаба та ін. ; за ред. А. В. Шегди. – 3-тє вид., випр. – К. : Знання-Прес, 2003. – 335 с. 2. Варданин И. Новые тенденции к мотивации персонала / И. Варданин // Управление персоналом. – 2005. – № 9. – С. 93–95. 3. Дорошенко Л. С. Управление трудовыми ресурсами : учебн. пособ. / Л. С. Дорошенко. – К. : МАУП, 1997. – С. 93–95. 4. Калина А. В. Економіка праці : навч. посібн. / Калина А. В. – К. : МАУП, 2004. – 272 с. 5. Колот А. М. Мотивація персоналу : підручник / Колот А. М. – 2-ге вид., без змін. – К. : КНЕУ, 2006. – 340 с.

Іушина В. Д.

УДК 005.8:005.334

Магістр 2 курсу
факультету економіки і права ХНЕУ

КІЛЬКІСНА ОЦІНКА РИЗИКІВ ПРОЕКТУ ЗА МЕТОДОМ "ВТРАЧЕНОГО ЕФЕКТУ": МНОЖИННІСТЬ ВАРІАНТІВ

Анотація. Описано метод кількісної оцінки проектних ризиків на прикладі абстрактного підприємства та прогнозовано його подальший розвиток і практичне застосування.

Аннотация. Описан метод количественной оценки проектных рисков на примере абстрактного предприятия и прогнозированы его дальнейшее развитие и практическое применение.

Annotation. This article describes a method for quantifying the project risks on the example of an abstract company, and its further development and practical application are predicted.

Ключові слова: проектний ризик, кількісна оцінка ризиків, ймовірність.

Будь-який проект включає виконання якої-небудь нової діяльності в нових умовах, з використанням нових ресурсів та для створення нового продукту або результату. Сучасні складні проекти все більш невизначені вже на перших стадіях своєї розробки [1, с. 323]. Кризові обставини і невизначеність на ринку змушують учасників бізнесу замислитися в черговий раз над ефективним управлінням проектами. А кожен проект пов'язаний з ризиками, що задається за замовчуванням

© Іушина В. Д., 2012

визначенням проекту: проект – це захід тимчасового характеру, спрямований на створення нового продукту, процесу чи послуги [2].

Актуальність теми зумовлена тим, що підприємство навряд буде розвиватися без упровадження певних проектів, хоч і незначних. Особливо це актуально у сучасних ринкових умовах, умовах високої конкуренції за рахунок абсолютно всіх сфер діяльності підприємства. Та якщо впровадження нових проектів неминуче, то, як вже зазначено, ризик у зв'язку з ними також неминучий. Неважливо, малий він чи великий (мається на увазі його оцінка як у ймовірнісному, так і у вартісному виразі), одиничний або має місце в комплексі з іншими ризиками, – ризик існує завжди. Звичайно, існує багато методів кількісної оцінки ризиків. Однак не завжди підприємець має час, компетенцію або бажання користуватися складними математичними формулами та багатоетапними розрахунками задля оцінки. До того ж найм ризик-менеджера коштує недешево. Таким чином, підприємцю необхідний такий метод, який дозволить швидко оцінити можливі ризики впровадження проекту, причому самому обирати параметри результату.

Питаннями оцінки ризиків займалися різні вчені. Так, Фунтов В. Н. визначає два параметри для кількісної оцінки ризиків: значення ймовірності їх настання та грошове вираження величини впливу в разі його настання. Таким чином, підсумкова значимість ризику для управління визначається як добуток ймовірності на величину негативних наслідків [1, с. 332]:

$$R = P \times I, \quad (1)$$

де R – підсумкова значимість ризику для управління;

P – значення ймовірності настання ризиків;

I – грошове вираження величини впливу в разі їх настання.

Є. Дубінін у своїй статті "Анализ рисков инвестиционного проекта" пропонує серед інших методів сценарний, який передбачає використання трьох сценаріїв: оптимістичного, песимістичного і найбільш вірогідного, в кожному з яких фіксуються відповідні значення відібраних раніше факторів впливу на результат проекту, після чого розраховуються показники його ефективності. Далі розраховується агрегований середній показник за трьома сценаріями [3]. Цікавою та нескладною у розумінні є експертна методика аналогів, представлена у статті Вертунова В. Д., що базується на розрахунку рівня ризику нового проекту, виходячи із середнього арифметичного ймовірностей появи ризиків за попередніми аналогічними проектами [4]. Майже всі роботи у цьому напрямі мають свої недоліки. Так, метод Фунтова В. Н. є важко здійсненним на практиці через складність розрахунку величини негативних наслідків [1, с. 332–333]. Використання сценарного методу передбачає залучення образу кількох впливових факторів; відносно нескладно (шляхом експертних оцінок) визначити ймовірності реалізації сценаріїв. Але не можна використовувати велику кількість факторів, адже це ускладнює розрахунки. Методика аналогів у статті Вертунова В. Д. має спрощений вигляд та значно легша у застосуванні, але також має недолік: розрахунок ймовірності ризику поточного проекту пов'язаний з такими ймовірностями попередніх проектів; тобто для найпершого проекту, який поки не має аналогів, розрахунок стає неможливим (або ж він здійснюється якимось іншим методом). Такий аналіз переваг і недоліків можна проводити за будь-яким методом, та очевидним стає таке: механізм кількісної оцінки ризику проектів з точки зору, по-перше, доступності для розуміння, по-друге, високої точності результатів, досі залишається неповністю опрацьованим через складність роботи з невизначеними, ймовірнісними показниками.

Усе викладене визначило мету цього дослідження, а саме розробка та обґрунтування власної методики оцінки ризиків упровадження проекту.

Ризик – це ймовірність виникнення події або збігу обставин, які можуть вплинути на проект негативно. Після початку проекту події, які важко передбачити, можуть створити нові ризики. Наприклад, дощова погода може спричинити зрив кінцевої дати будівельного проекту [5].

Для уникнення негативних результатів унаслідок настання ризиків можна провести кількісну оцінку ризиків. Кількісна оцінка ризиків дозволяє визначити не лише ймовірності появи того чи іншого фактора ризику, а й оцінити його негативні наслідки у вартісному виразі. Саме це й прагне зробити автор цього дослідження на абстрактному прикладі.

Для оцінки кількісного аналізу ризику можна запропонувати так званий метод "втраченого ефекту". Суть його зводиться до прорахунку ймовірностей за кожним ризиком (це здійснюється, як вже зазначалося, шляхом залучення думки групи експертів – на підприємстві це можуть бути директор, головний бухгалтер, фінансовий директор та директор відділу збуту), після чого отримані відсотки помножуються на прорахований раніше загальний ефект від упровадження всіх заходів. Далі отримані "втрачені ефекти" підсумовуються, утворюючи таким чином загальну суму можливих втрат у зв'язку з настанням передбачуваних ризиків. Розрахунок ефекту від заходів можна визначити як різницю між доходом та витратами на проект.

Припустимо, що організація вирішила провести тренінг стосовно налагодження соціально-психологічного клімату в колективі. За попередніми експертними розрахунками ефект від заходу має принести 2 000 грн (за рахунок відвертання уваги колективу від конфліктів у бік виконання трудових зобов'язань, підвищення продуктивності праці у гарному настрої та ін.).



Далі необхідно навести такі розрахунки: можливі ризики стосовно тренінгу; виведені експертами ймовірності цих ризиків; підсумковий ризик (агрегований показник значень попереднього стовпчика); "втрачений ефект" як за окремими ризиками, так і за агрегованим показником (табл. 1).

Таблиця 1

Кількісний аналіз ризиків проведення тренінгу

Види пов'язаних із заходом ризиків	Ймовірність, частки	Загальна ймовірність, частки	"Втрачений ефект" за окремими ризиками, грн	Загальний "втрачений ефект", грн
Відсутність тренера у відведений для тренінгу час	0,2	0,0002	$2\,200 \times 0,2 = 440$	$0,0002 \times 2200 = 0,44$
Некомпетентність тренера	0,5		$2\,200 \times 0,5 = 1\,100$	
Опір персоналу	0,1		220	
Несприйнятливність співробітників відділу збуту до матеріалу тренінгу	0,2		440	
Ймовірна значна зміна цін заходу через зростання рівня інфляції	0,1		220	

Як видно з даних табл. 1, втрати можна розрахувати як за окремим видом ризику, так і загалом. Причому втрачений ефект через окремий ризик значно перевищує такий ефект через усі ризики у сукупності. Це пояснюється просто: ймовірність настання усіх ризиків одразу значно менша за ймовірність такої появи за окремим видом, тобто практично можна вважати, що всі ризики одночасно не здійсняться (має місце принцип практичної неможливості подій [6, с. 35]). Це підтверджується розрахунком загальної ймовірності. Загальна ймовірність ризикованості кожного заходу розраховується виходячи зі слідства з теореми множення для незалежних подій: вірогідність спільної появи кількох подій, незалежних у сукупності, дорівнює добутку ймовірності цих подій [6, с. 43]:

$$P(A_1A_2\dots A_n) = P(A_1)P(A_2)\dots P(A_n), \quad (2)$$

де A_1, A_2, \dots, A_n – незалежні у сукупності події;

P – ймовірність таких подій.

Дійсно, наприклад, опір персоналу як одинична подія може спровокувати втрату ефекту у розмірі 220 грн, та якщо матимуть місце усі без винятку події, наведені в табл. 1, то втрачений ефект складе лише 0,44 грн, адже ризик настання цих подій у сукупності мізерно малий (0,0002).

Але підприємця може зацікавити визначення ймовірності не лише за окремим ризиком або цілою їх сукупністю, а й за умови настання хоча б одного з відомих ризиків. Тоді може допомогти така теорема [7, с. 261].

Якщо події A_1, A_2, \dots, A_n незалежні у сукупності, то ймовірність здійснення хоча б однієї з них може бути виражена через ймовірність цих подій за формулою:

$$P(A) = 1 - (1 - P(A_1))(1 - P(A_2))\dots(1 - P(A_n)) \quad (3)$$

Підставивши у формулу (3) значення з табл. 1, отримаємо, що ймовірність настання хоча б одного з наведених ризиків дорівнює 0,86. "Втрачений ефект" складе: $0,86 \times 2\,200 = 1\,892$ грн.

Таким чином, отримуємо: "втрачений ефект" від настання усіх ризиків одразу – 0,44 грн; від настання певного ризику – сума від 220 до 1 100 грн; від настання хоча б одного з ризиків – 1 892 грн. Очевидно, що залежно від обраних ймовірнісних параметрів оцінки підприємця може розрахувати найрізноманітніші результати.

Взагалі, цей метод може бути доповнений іншими ймовірнісними параметрами, наприклад, розрахунком спільної появи ризиків за умови того, що їхнє настання реалізується поступово, одне за одним.

Також можливо розглянути питання залежності подій. У наведеному прикладі усі події приймалися як незалежні. Але, наприклад, некомпетентність тренера може викликати нерозуміння інформації слухачів (залежні події). У таких випадках вступають у дію інші елементи математичного апарату (наслідок теореми про ймовірність спільної появи декількох подій [7, с. 253]).

Метод "втраченого ефекту" є швидким, простим, не потребує від підприємця знань важких формул. Також його значною перевагою є можливість використання не тільки для оцінки ризику введення виробничих фондів, а й для "нематеріальних" проектів – навчання, адаптації, врегулювання соціально-психологічного клімату колективу та ін.

Узагальнення переваг і недоліків методу наведене в табл. 2.

Узагальнення переваг і недоліків методу

Переваги методу	Недоліки методу
Багатоваріантність розрахунків залежно від бажаних параметрів (на відміну від попередніх створених методів, цей метод передбачає "нелінійність" результатів та можливість урахування значної кількості параметрів без втрати достовірності підсумків)	Найчастіше складно оцінити, який саме підхід потрібно використати у конкретній ситуації
Швидкість та простота методу, що не потребує знання складного математичного апарату; економія часу. Орієнтація методу не на ризик-менеджера, а на підприємця, який, не володіючи основами оцінки ризиків, може заздалегідь оцінити ризикованість запланованого проекту (до речі, експертами можуть виступати працівники підприємства)	Важко врахувати взаємозалежність подій та її важливість у конкретному переліку ризик-факторів
Можливість його оформлення у програмному вигляді за принципом "введення параметрів – результат"	Ймовірність включення у перелік: не всіх важливих факторів; факторів, що не мають практичного значення
Можливість оцінки ризиків упровадження як "матеріальних", так і "нематеріальних" проектів	Суб'єктивізм експертної оцінки у визначенні переліку факторів та ймовірність їх настання

Таким чином, головна перевага методу "втраченого ефекту" в тому, що його може використати підприємець на етапі зародження ідеї проекту, залучаючи у процес працівників свого ж підприємства. Розрахувавши можливі ризики, він зможе усвідомити, чи рентабельний проект взагалі. Уже після цього доцільно буде скласти план проекту та звернутися до ризик-менеджера з метою отримання більш точних результатів. Також метод має і недоліки, що спричинені простотою використання та мінімальним використанням математичного апарату, який завжди виступає запорукою точності. Але, на думку автора, метод можна визнати перспективним і корисним для практики підприємництва.

Наук. керівн. Іванова О. Ю.

Література: 1. Фунтов В. Н. Основы управления проектами в компании / В. Н. Фунтов. – [2-е изд., доп.]. – СПб. : Питер, 2008. – 336 с. 2. Ким Ю. Современные методы и стратегии реагирования на риски проекта [Электронный ресурс] / Ю. Ким. – Режим доступа : <http://www.e-executive.ru/knowledge/announcement/1035016/>. 3. Дубинин Е. Анализ рисков инвестиционного проекта [Электронный ресурс] / Е. Дубинин. – Режим доступа : http://www.cfin.ru/finanalysis/invrisk/inv_risk.shtml. 4. Вертунов В. Д. Методы оценки риска при анализе инвестиционного проекта [Электронный ресурс] / В. Д. Вертунов. – Режим доступа : <http://www.fsk-group.ru/?article=3080>. 5. Как определяются и планируются риски [Электронный ресурс]. – Режим доступа : <http://office.microsoft.com/ru-ru/project-help/HA010225438.aspx>. 6. Гмурман В. Е. Теория вероятностей и математическая статистика : [учебн. пособ.] / В. Е. Гмурман. – 12-е изд., перераб. – М. : Высшее образование, 2007. – 497 с. 7. Шкіль М. І. Алгебра і початки аналізу : [підруч. для 11 кл. загальноосвіт. навч. закладів] / М. І. Шкіль, З. І. Слєпкань, О. С. Дубинчук. – К. : Зодіак-ЕКО, 2003. – 400 с.

УДК 657.3:657.6

Горжій І. А.

Магістр 2 курсу
факультету обліку і аудиту ХНЕУ

СУТНІСТЬ РЕВІЗІЇ В БЮДЖЕТНІЙ УСТАНОВІ

Анотація. Теоретично визначено й обґрунтовано поняття "ревiзiя" шляхом систематизації поглядів вчених-економiстів на сутнiсть цього поняття, яке представлено у виглядi таблиці. Запропоновано рекомендації щодо подальшого розвитку.

© Горжій І. А., 2012



Аннотация. Теоретически определено и обосновано понятие "ревизия" путем систематизации взглядов ученых-экономистов на сущность этого понятия, которое представлено в виде таблицы. Предложены рекомендации по дальнейшему развитию.

Annotation. The term "audit" is theoretically defined and justified by means of systematization of views of economists on the essence of this concept presented in a form of a table. Some recommendations for further development are offered.

Ключові слова: ревiзiя, метод, фiнансовий контроль.

В умовах розвитку економіки поняття "ревiзiя" є складовою частиною контролю та одним із методів його дослідження. Необхідність контролю в сучасних умовах зумовлюється тим, що, виявляючи диспропорції і негативні явища, контроль дає можливість усунути їх і запобігає повторенню. За результатами контролю в бюджетних установах та організаціях розробляють заходи, що сприяють більш ефективному використанню бюджетних ресурсів та витрачання бюджетних коштів.

Метою цього дослідження є визначення поняття "ревiзiя". Відповідно до поставленої мети було сформовано таке завдання: систематизувати погляди вчених-економістів на сутність поняття "ревiзiя".

У процесі дослідження були використані такі методи: аналіз, синтез, узагальнення та систематизація.

Аналіз літературних джерел показав, що вирішального варіанта визначення поняття "ревiзiя" немає.

У вітчизняній науковій літературі питання ревiзiї висвітлені в публікаціях таких вчених і практиків, як: Дікань Л. В. [1], Бутинець Ф. Ф. [2], Усач Б. Ф. [3], Білуха М. Т. [4], Кобичева О. С. [5], Пупко Г. М. [6], Голошанов Н. А. [7].

Залежно від сфери прояву в суспільному житті можна розрізнати види контролю, одним із яких є економічний контроль, що, у свою чергу, поділяється на фінансовий, господарський та загальноекономічний. Залежно від суб'єктів здійснення контролю фінансовий контроль можна розділити на державний та недержавний фінансовий контроль.

Державний фінансовий контроль реалізується державною фінансовою інспекцією через проведення державного фінансового аудиту та інспектування [8]. Сутність ревiзiї визначається через її поняття і не має єдиної точки зору щодо визначення, що свідчить про актуальність і проблемність досліджуваного питання та водночас про багатогранність самого поняття [9].

Розглянемо, як різні автори трактують поняття "ревiзiя".

Бутинець Ф. Ф., Бардаш С. В. і Малюга Н. М. стверджують, що ревiзiя – це метод документального контролю фінансово-господарської діяльності підприємства за дотриманням законодавства з фінансових питань, достовірності обліку та звітності; спосіб документального виявлення недостач, розтрат, привласнення коштів і матеріальних цінностей, попередження фінансових зловживань [2].

Усач Б. Ф. зазначає, що ревiзiя – це форма документального контролю фінансово-господарської діяльності підприємства, дотримання законодавства з фінансових питань, достовірності обліку і звітності; спосіб документального викриття нестач, розтрат, привласнень чи крадіжок коштів і матеріальних цінностей, попередження фінансових зловживань [3].

Дікань Л. В. визначає ревiзiю як документальний спосіб перевірки діяльності суб'єкта господарювання з точки зору дотримання законності та доцільності здійснення господарських операцій, ефективності та якості роботи на основі використання даних обліку, звітності, інших джерел [1].

Кобичева О. С., Ярошенко С. П., Пінкас Г. І. стверджують, що ревiзiя – це метод контролю, побудований на застосуванні спеціальних способів і прийомів для виявлення негативних й узагальнення позитивних сторін діяльності [5].

Пупко Г. М. вважає, що ревiзiя – це система заходів щодо здійснення документальної і фактичної перевірки виробничої та фінансово-господарської діяльності підприємства за певний період з метою встановлення законності, достовірності та економічної доцільності вироблених господарських операцій [6].

Голошанов Н. А. стверджує, що ревiзiя – це форма контролю, яка є системою обов'язкових контрольних дій, спрямованих на документальне та фактичне обстеження здійснених підприємством, установою або організацією господарських операцій та їх наслідків, бухгалтерського обліку та звітності з метою виявлення незаконних мобілізацій, розподілу та використання фінансових ресурсів, недостачі коштів і матеріальних цінностей, нецільового і неефективного їх використання, встановлення винних у порушенні законодавства посадових та матеріально відповідальних осіб і спричинених порушеннями фінансових втрат [7].

Білуха М. Т., Микитенко Т. В. зазначають, що ревiзiя – це метод заключного (ретроспективного) контролю, який дає можливість зробити всебічну оцінку виробничої і фінансово-господарської діяльності компанії, підприємства та інших об'єктів підприємницької діяльності щодо виконання виробничих і фінансових планів, витрачання матеріальних і трудових ресурсів, результатів комерційної діяльності за ревiзований період, забезпечення збереження власності, виявлення резервів підвищення ефективності виробництва й удосконалення якості продукції, її конкурентоспроможності на внутрішньому і світовому ринках [4].

Питання ревізії в Україні досліджено досить широко. У цей час велика кількість вчених працюють над цим питанням, тому аналіз спеціальної літератури дав змогу автору систематизувати їхні погляди і на основі цього зробити відповідні висновки.

У процесі дослідження розглянуто підходи вчених-економістів на сутність поняття "ревізія", які наведені в таблиці.

Таблиця

Підходи вчених щодо визначення поняття "ревізія"

Джерело	Метод	Форма	Спосіб	Операції	Контроль	Перевірка	Законність	Доцільність
Білуха М. Т. [4]	+				+			
Бутинець Ф. Ф. [2]	+		+		+		+	
Дікань Л. В. [1]			+	+		+	+	+
Голошанов Н. А. [7]		+		+	+		+	
Кобичева О. С. [5]	+				+			
Пупко Г. М. [6]							+	+
Усач Б. Ф. [3]		+	+		+		+	

Вивчення різних поглядів на поняття "ревізія" дає підставу зробити висновок про те, що сьогодні існує певна плутанина, тому єдиного визначення цього терміна не існує. Автори по-різному підходять до цього питання. Переважна більшість вчених, як видно з таблиці, це питання розглядає як "законність" та "контроль", а меншість – як "перевірка", "операції" та "доцільність".

Після узагальнення поглядів різних авторів щодо розкриття сутності аналізованого поняття та проведеного критичного їх аналізу, автором було визначено, що ревізію доцільно розглядати як форму здійснення інспектування. Щодо змісту ревізії, то він розкривається через змістовні складові поняття і включає такі невід'ємні елементи: мету, форму, спосіб, операції, контроль, перевірку, законність та доцільність.

Визначення поняття "ревізія" набуло подальшого розвитку шляхом урахування останніх змін як на законодавчому рівні, так і в економічній теорії, а також всебічно розкрито сутність ревізії різними вченими, шляхом врахування мети користувачів результатів досліджуваного напрямку ревізії.

На думку автора, ревізія – це метод документального контролю за фінансово-господарською діяльністю підприємства, установи, організації та спосіб документальної перевірки законності, доцільності та ефективності використання бюджетних коштів.

Отже, можна зробити висновок, що на сьогоднішній день не існує однозначної думки щодо поняття "ревізія". Тому виникає потреба у подальших теоретичних розробках та удосконаленні цього терміна.

Наук. керівн. Голуб Ю. О.

Література: 1. Дікань Л. В. Фінансово-господарський контроль : навч. посібн. / Л. В. Дікань. – К. : Знання, 2010. – 395 с. 2. Контроль і ревізія / Ф. Ф. Бутинець, С. В. Бардаш, Н. М. Малюга та ін. – Житомир : ЖІТІ, 2007. – 328 с. 3. Усач Б. Ф. Контроль і ревізія : підручник / Б. Ф. Усач. – К. : Знання-Пресс, 2010. – С. 35. 4. Білуха М. Т. Фінансовий контроль: теорія, ревізія, аудит : підручник / Білуха М. Т., Микитенко Т. В. – К. : Українська академія оригінальних ідей, 2005. – 888 с. 5. Ярошенко С. П. Теоретичні і методологічні основи контролю : монографія / Ярошенко С. П., Пінькас Г. І., Кобичева О. С. – Суми : ВТД "Університетська книга", 2007. – 251 с. 6. Пупко Г. М. Аудит и ревизия : учебн. пособ. / Пупко Г. М. – М. : Изд. "Книжный дом", 2005. – С. 22. 7. Головошанов Н. А. Контроль і ревізія / Головошанов Н. А., Соколов А. А. – М. : Альфа-Пресс, 2007. 8. Дікань Л. В. Фінансовий контроль: теорія та методологія : монографія / Дікань Л. В., Голуб Ю. О., Синюгіна Н. В. – Х. : Вид. ХНЕУ, 2009. – 96 с. 9. Савченко Л. Ревізія як метод фінансового контролю: поняття та види / Савченко Л. // Правовий часопис Донецького університету. – 2002. – № 1(7). – С. 25–29.



Магістр 2 курсу
факультету обліку і аудиту ХНЕУ

ТЕОРЕТИЧНІ АСПЕКТИ СУТНОСТІ ТЕХНОЛОГІЇ РЕВІЗІЇ

Анотація. Уточнено та вдосконалено поняття "технологія ревізії", ґрунтуючись на критично проведеному аналізі таких базових категорій, як "ревізія" та "технологія". Надано узагальнюючу інтерпретацію поняття "ревізія".

Анотация. Уточнено и усовершенствовано понятие "технология ревизии", основываясь на критически проведенном анализе таких базовых категорий, как "ревизия" и "технология". Представлена обобщающая интерпретация понятия "ревизия".

Annotation. The concept of "audit technology" is refined and improved basing on a critical analysis of such basic categories as "audit" and "technology". The generalized interpretation of the term "audit" is given.

Ключові слова: ревізія, технологія, технологія ревізії.

Визначення поняття "технологія ревізії" досить часто стає одним з важливіших питань контрольно-ревізійної діяльності. Але як свідчить вивчення наукових праць, вирішенню цього питання фахівці не приділяють достатньої уваги. Практика показує, що передумовою ефективного здійснення ревізії є обґрунтування категоріально-понятійного апарату, а саме уточнення таких понять, як "технологія" і "ревізія". Отже, виходячи зі сказаного, тема цього дослідження є актуальною і потребує подальшого вивчення.

У вітчизняній науковій літературі питання ревізії та її технології знайшли відображення в публікаціях таких вчених і практиків, як: Дікань Л. В. [1], Бутинець Ф. Ф. [2], Бардаш С. В. [2], Белов Н. Г. [3], Жила В. Г. [4], Ілленкова М. А. [5], Малюга Н. М. [2], Петренко Н. І. [2], Пупко Г. М. [6], Самохин Л. В. [7], Усач Б. Ф. [8], Шпиг А. А. [9].

Метою цього дослідження є теоретичне обґрунтування сутності технології ревізії.

Виходячи з поставленої мети, у статті вирішено такі завдання: критично проаналізовано поняття "ревізія" та "технологія", вдосконалено та уточнено поняття ревізії та запропоновано визначення технології ревізії.

У процесі дослідження були використані такі методи: аналіз, синтез, індукція, дедукція, порівняння та узагальнення.

Проведений аналіз вітчизняної наукової літератури надав змогу встановити, що питання визначення сутності технології ревізії є недостатньо дослідженим. Лише фінансово-кредитний словник надає визначення поняття технології контролю і ревізії виходячи з двох позицій: як контрольної дії та способи їх оформлення, а саме використання у фінансово-господарському контролі для обґрунтування доказів виявлених порушень, або як методи і процедури, виконувани в певній послідовності й поєднанні, за допомогою яких відбувається відбір певних даних, необхідних для виявлення відхилень від мети управління, порушень у діяльності економічних суб'єктів [10]. Тому для того, щоб обґрунтувати сутність технології ревізії, критично проаналізуємо окремо такі категорії, як "ревізія" та "технологія".

Згідно із Законом України "Про державну контрольно-ревізійну службу в Україні" від 26.01.1993 року № 2939-XII (зі змінами) та Порядком проведення інспектування державною контрольно-ревізійною службою, затвердженого Постановою Кабінету Міністрів України від 20.04.2006 року № 550, ревізія є формою здійснення інспектування. Інспектування полягає у документальній і фактичній перевірці певного комплексу або окремих питань фінансово-господарської діяльності об'єкта контролю і проводиться у формі ревізії, яка повинна забезпечувати виявлення фактів порушення законодавства, встановлення винних у їх допущенні посадових і матеріально відповідальних осіб [11; 12].

Зважаючи на внески вчених у розвиток теоретичних та практичних аспектів ревізії, потрібно зазначити, що на сьогодні не досягнуто єдності поглядів щодо трактування поняття "ревізія". Отже, існує необхідність у більш детальному дослідженні цього поняття, виходячи з підходів щодо його визначення в економічній літературі. Узагальнення поглядів вітчизняних авторів дасть змогу визначити сутність ревізії, яка розкривається через її поняття (таблиця).

**Підходи щодо визначення поняття "ревізія"
в роботах вітчизняних авторів**

Джерело	Визначення
Дікань Л. В. [1, с. 137–138]	Засіб виявлення фактів зловживань, безгосподарності, ставлення до виконання службових обов'язків, порушень фінансової дисципліни, чинного законодавства. Під час її проведення аналізують причини, умови виникнення та наслідки порушень; виявляються невикористані резерви виробництва; перевіряється система забезпечення збереження засобів та предметів праці, а також дотримання чинних стандартів з обліку та звітності
Бутинець Ф. Ф., Бардаш С. В., Малюга Н. М., Петренко Н. І. [2]	Метод документального контролю фінансово-господарської діяльності підприємства за дотриманням законодавства з фінансових питань, достовірності обліку та звітності; спосіб документального виявлення нестач, розтрат, привласнення коштів і матеріальних цінностей, попередження фінансових зловживань
Шпиг А. А. [9]	Систематичний спосіб перевірки виробничої і господарсько-фінансової діяльності юридичної особи з погляду дотримання законності, ефективності виробництва та якості роботи, що здійснюється за даними обліку та звітності
Усач Б. Ф. [8]	Форма документального контролю за фінансово-господарською діяльністю підприємства, дотриманням законодавства з фінансових питань, достовірністю обліку і звітності; спосіб документального викриття нестач, розтрат, привласнень чи крадіжок коштів і матеріальних цінностей, попередження фінансових зловживань
Белов Н. Г. [3]	Найважливіший спосіб господарського контролю, який передбачає перегляд раніше здійснених господарських операцій з метою встановлення їх законності і доцільності
Самохин Л. В. [7]	Контрольне вивчення раніше зроблених господарських операцій з погляду їхньої законності, вірогідності й економічної доцільності
Пупко Г. М. [6]	Система заходів щодо здійснення документальної та фактичної перевірки виробничої і фінансово-господарської діяльності підприємств за певний період з метою встановлення законності, достовірності та економічної доцільності вироблених господарських операцій
Жила В. Г. [4]	Сукупність контрольних дій за діяльністю підвідомчих підприємств, що здійснюються за дорученням керівника вищого органу управління ревізійною групою або ревізором, при яких встановлюється законність, достовірність та доцільність здійснених господарських операцій, а також правильність дій посадових осіб, що брали участь у їх проведенні

Аналізуючи підходи, висвітлені в межах досліджуваної проблеми, можна дійти висновку, що визначення сутності поняття ревізія неоднозначно вирішене у науковій літературі та нормативних актах. Тому, спираючись на погляди вітчизняних авторів щодо трактування поняття ревізії, а також на нормативні акти, можна подати узагальнюючу інтерпретацію цього поняття. Отже, ревізія є формою інспектування, яка полягає у перевірці виробничої і фінансово-господарської діяльності підприємства за дотриманням законодавства з фінансових питань, достовірності обліку та звітності; а також у виявленні фактів зловживань, безгосподарності, ставлення до виконання службових обов'язків, порушень фінансової дисципліни, чинного законодавства.

Стосовно поняття технології, то воно теж трактується у різних джерелах неоднозначно. У найбільш широкому розумінні технологія – це сукупність прийомів, методів і способів обробки та переробки різних середовищ [5]. У економічному тлумачному словнику це поняття трактується як наука про способи (набір і послідовність операцій, їх режим) розв'язання завдань людства за допомогою (шляхом застосування) технічних засобів (знарядь праці) [13]. Вітчизняні науковці теж мають власну точку зору на визначення поняття технології. Наприклад, Дікань Л. В. вважає, що технологія – це зважена послідовність контрольних дій, за допомогою яких досягається кінцева мета здійснення контрольного заходу [13]. А на погляд Ілленкової М. А., технологія – спосіб реалізації складного процесу шляхом розчленування його на елементи, що об'єднуються в систему взаємопов'язаних процедур і операцій, які виконуються однозначно [5]. Більш доцільним, на думку автора, є підхід, що визначає технологію як певну послідовність контрольних дій.

Ґрунтуючись на аналізі категорій "ревізія" та "технологія", можна сформулювати визначення "технологія ревізії". Отже, технологія ревізії – це певна послідовність контрольних дій ревізора, яка направлена на перевірку комплексних або окремих питань виробничої та фінансово-господарської діяльності економічного суб'єкта, а також на відбір даних, необхідних для виявлення відхилень від цілей управління, або порушень у діяльності об'єкта ревізії. Наведене визначення, на відміну від інших, ураховує основні сутнісні ознаки понять "технологія" і "ревізія", а також вказує, на що саме направлені контрольні дії ревізора.



Таким чином, виходячи з наведених завдань, автором було уточнено поняття ревізії та проаналізовано визначення технології, а також запропоновано власне трактування поняття "технологія ревізії". Але слід зазначити, що наукові дослідження стосовно технології ревізії у спеціалізованій літературі майже відсутні. Визначення сутності технології ревізії є на сьогодні недостатньо вирішеним, що призводить до невизначеності у понятійному апараті. Саме тому напрямом подальших досліджень можна вважати більш детальне вивчення та теоретичну розробку рекомендацій щодо вдосконалення та уточнення такого поняття, як "технологія ревізії".

Наук. керівн. Синюгіна Н. В.

Література: 1. Дікань Л. В. Контроль і ревізія : навч. посібн. / Л. В. Дікань. – 2-ге вид., перероб. і доп. – К. : Знання, 2007. – 327 с. 2. Контроль і ревізія / Ф. Ф. Бутинець, С. В. Бардаш, Н. М. Малюга та ін. – Житомир : ЖІТІ, 2000. – 189 с. 3. Белов Н. Г. Контроль и ревизия в сельскохозяйственных предприятиях / Н. Г. Белов. – М. : Статистика, 1998. – 367 с. 4. Жила В. Г. Ревізія та аудит / В. Г. Жила. – К. : МАУП, 1998. – 165 с. 5. Ілленкова М. А. Інноваційний менеджмент [Електронний ресурс] / М. А. Ілленкова. – Режим доступу : <http://library.if.ua/book/138/9423.html>. 6. Пупко Г. М. Аудит и ревизия : учебн. пособ. / Пупко Г. М. – М. : Изд. "Книжный дом", 2005. – С. 22. 7. Самохин Л. В. Сутність ревізії й аудиту, історичні аспекти їхнього розвитку та становлення в Україні [Електронний ресурс] / Л. В. Самохин. – Режим доступу : <http://masters.donntu.edu.ua/2003/fem/romanenko/library/4.htm>. 8. Усач Б. Ф. Контроль і ревізія : підручник / Б. Ф. Усач. – К. : Знання-Прес, 2001. – 393 с. 9. Шпиг А. А. Ревізія и контроль в торговле / А. А. Шпиг. – М. : Экономика, 2000. – 210 с. 10. Финансово-кредитный энциклопедический словарь / под общ. ред. А. Г. Грязновой. – М. : Финансы и статистика, 2004. – 1168 с. 11. Про державну контрольно-ревізійну службу в Україні : Закон України від 26.01.1993 р. № 2939-ХІІ // Закони України : в 11 т. ; Верховна Рада України: Ін-т законодавства. – К., 1996. – Т. 5. – С. 13–20. 12. Порядок проведення інспектування Державною контрольно-ревізійною службою : затв. Постановою Кабінету Міністрів України від 20.04.2006 р. № 550 // Офіційний вісник України. – 2006. – № 16. – Ст. 1206. 13. Дікань Л. В. Контроль у бюджетних установах : підручник / Л. В. Дікань. – Х. : ВД "ІНЖЕК", 2010. – 408 с. 14. Економічний тлумачний словник. – К. : КНЕУ, 2003.

Тимофєєва М. І.

УДК 657.633

Магістр 2 курсу
факультету обліку і аудиту ХНЕУ

ПРІОРИТЕТНІ НАПРЯМИ МОДИФІКАЦІЇ ВНУТРІШНЬОГО ФІНАНСОВОГО КОНТРОЛЮ

Анотація. Виокремлено та обґрунтовано пріоритетні напрями модифікації внутрішнього фінансового контролю з урахуванням їх спрямованості на підвищення ефективності внутрішнього фінансового контролю на окремому підприємстві.

Анотация. Выделены и обоснованы приоритетные направления модификации внутреннего финансового контроля с учетом их направленности на повышение эффективности внутреннего финансового контроля на отдельном предприятии.

Annotation. The priorities for modification of internal financial control with regard to their focus on improving the efficiency of internal financial control at a separate enterprise are specified and justified.

Ключові слова: модифікація, пріоритетні напрями модифікації, фінансовий контроль, контроль, фінанси.

Метою цього дослідження є визначення й обґрунтування пріоритетних напрямів модифікації внутрішнього фінансового контролю та розкриття їх сутності.

Сучасний етап історії уніфікації вимог до системи внутрішнього контролю підприємств почався в 1985 році в США, коли за участю п'яти професійних саморегульованих організацій була створена національна комісія з боротьби з недостовірною фінансовою звітністю, відома за іменем першого її голови Джеймса С. Тредеує як Комісія Тредеує. Робоча група під керівництвом Комітету спонсорських організацій Комісії Тредеує провела аналіз літератури, що існувала на той момент

© Тимофєєва М. І., 2012

щодо внутрішнього контролю. Результат цієї роботи був представлений громадськості в 1992 році під назвою "Інтегрована концепція внутрішнього контролю". Коротко цей документ прийнято називати за найменуванням комітету-організатора Концепцією COSO [1].

Внутрішній контроль, за оцінкою COSO, повинен складатися з п'яти взаємопов'язаних компонентів: середовища контролю, оцінки ризику, заходів контролю, моніторингу, збору та аналізу інформації, її передачі за призначенням. Цей підхід реалізовано у Міжнародних стандартах аудиту (далі – МСА), що прийняті як Національні стандарти аудиту в Україні, щоправда дещо зі зміненими назвами компонентів. Тому автор вважає за доцільне напрями модифікації внутрішнього фінансового контролю (далі – ВФК) розглядати окремо для кожного компонента внутрішнього контролю.

Компоненти ВФК та відповідні їм напрями модифікації, розмежовані для підприємств державного та недержавного сектору економіки, наведено в таблиці.

Таблиця

Компоненти ВФК та відповідні їм напрями модифікації
(узагальнено на основі вивчення джерел [2 – 6])

Компоненти ВФК		Напрями модифікації ВФК	
відповідно до МСА	відповідно до Концепції	для підприємств державного сектору економіки	для підприємств недержавного сектору економіки
Інформаційні системи	Інформація та інформаційний обмін	Створення єдиної бази даних внутрішнього аудиту	Оптимізація інформаційних потоків
Середовище контролю	Середовище контролю	Створення єдиного правового поля для розвитку ВФК	Оптимізація функціональних обов'язків суб'єктів ВФК та витрат на їх функціонування
Заходи контролю	Контролююча діяльність	Деталізація та уніфікація контрольних процедур	Ініціювання змін у внутрішні нормативні документи, що регламентують ВФК
Моніторинг заходів контролю	Моніторинг	Запровадження щорічного звітування про функціонування внутрішнього контролю	Проведення на щоденній основі моніторингу заходів контролю найбільш ризикованих операцій
Процес оцінки ризиків суб'єкта господарювання	Оцінка ризиків	Розробка методології управління ризиками, що визначає тип реагування на певні ризики та заходи з управління ними	Запровадження ризик-орієнтованого підходу до виконання робіт із ВФК

Виходячи з даних, наведених у таблиці, можна зробити висновок, що існує багато напрямів модифікації ВФК відповідно до поточних потреб. Отже, існує потреба визначення пріоритетів.

Дослідження показало, що пріоритетні напрями модифікації ВФК для підприємств державного сектору економіки визначаються та регламентуються централізовано. Що стосується інших підприємств, то визначення напрямів модифікації ВФК здійснюється їх власниками і/або керівництвом самостійно з урахуванням скоригованої мети діяльності. Тому існує необхідність визначити, які саме напрями змін можна вважати пріоритетними для підприємств недержавного сектору економіки.

Водночас, як показує аналіз літературних джерел [4 – 6], переважна більшість підприємств в умовах фінансової кризи починає оптимізацію своїх витрат із зменшення витрат на персонал. Таким чином, одним із пріоритетних напрямів модифікації внутрішнього фінансового контролю в сучасних кризових умовах господарювання є оптимізація функціональних обов'язків суб'єктів ВФК та витрат на їх функціонування. Адаже витрати на персонал, що здійснює внутрішній фінансовий контроль, не будуть винятком. Це пояснюється тим, що ця стаття витрат складає суттєву частину у бюджеті будь-якого підприємства. Комплекс заходів зі зниження витрат на персонал є індивідуальним для кожного підприємства і залежить від сфери його діяльності, розмірів і стратегії розвитку. Програми з оптимізації можуть реалізуватися як у напрямі зменшення загальних витрат на оплату праці, так і у напрямі скорочення чисельності працівників.

До того ж при скороченні працівників, зайнятих внутрішнім фінансовим контролем, важливо провести оптимізацію їх функціональних обов'язків, щоб не допустити дублювання або втрати виконуваних функцій.

Другим пріоритетним напрямом модифікації ВФК слід зазначити запровадження ризик-орієнтованого підходу. У концепції ризик-орієнтованого внутрішнього контролю в ролі стандарту виступає рівень ризику, прийнятний для підприємства, перевірка рівня залишкових ризиків проходить постійно і невід'ємно від основної діяльності підприємства, а у разі виявлення відхилень від стандартного рівня корекції підлягає саме той бізнес-процес, контроль якого не забезпечують пом'якшення дії ризику [7; 8].



При цьому вибір найбільш ефективних методів і технологій внутрішнього фінансового контролю визначається цілями і видами діяльності підприємства, довкіллям і відповідним набором властивих ризиків. Проте без виділеного підрозділу в цьому випадку не обійтись. Незалежно від його формальної назви, має бути створений незалежний підрозділ (наприклад, служба внутрішнього аудиту), що здійснює моніторинг стану внутрішнього контролю і його адекватності ризикам у динаміці. При цьому головними інструментами цього підрозділу мають бути концепція ризик-орієнтованого контролю і побудована на її базі методологія контрольної діяльності. Саме ці інструменти дозволяють сформулювати адекватний план перевірки і розподілити наявні ресурси, відокремити в ході перевірки випадкову помилку виконавця, скоєну через відсутність контролю або порушення певних процесів. Гнучкість і швидкість реакції на зміни середовища і велика ефективність є основними перевагами ризик-орієнтованого контролю порівняно з ідеєю традиційного тотального контролю.

Отже, вибір в якості пріоритетних напрямів модифікації ВФК через оптимізацію функціональних обов'язків суб'єктів ВФК та витрат на їх функціонування, а також запровадження ризик-орієнтованого підходу до виконання робіт із ВФК безумовно сприятиме підвищенню ефективності внутрішнього фінансового контролю, яка визначається його здатністю бути і дієвим, і результативним одночасно.

При цьому як напрями подальших досліджень слід визначити необхідність впровадження та аналізу результатів ризико-орієнтованого підходу до виконання робіт із внутрішнього фінансового контролю.

Наук. керівн. Дікань Л. В.

Література: 1. Бурцев В. В. Организация системы внутреннего контроля коммерческой организации / В. В. Бурцев. – М. : Экзамен, 2000. – 320 с. 2. Губанова Ю. Необходимость и пути оптимизации расходов на персонал в условиях финансового кризиса [Электронный ресурс] / Губанова Ю. – Режим доступа : <http://planetahr.ru/publication/2721>. 3. Максимова В. Ф. Внутрішній контроль економічної діяльності промислового підприємства – системний підхід до розвитку : монографія / В. Ф. Максимова. – К. : АВРІО, 2005. – 262 с. 4. Марченко Д. М. Удосконалення організації внутрішнього фінансового контролю підприємств / Марченко Д. М., Яровенко Г. М. // Актуальні проблеми економіки. – 2005. – № 12(54). – С. 163–171. 5. Масленников О. Ю. Шляхи вдосконалення внутрішнього фінансового контролю на підприємстві / Масленников О. Ю. // Науковий вісник НЛТУ України. – 2009. – Вип. 19.4. – С. 187–191. 6. Персонал – по боку: внутренние коммуникации российских компаний в условиях кризиса [Электронный ресурс]. – Режим доступа : <http://www.marketolog.ru/facts/detail.php?ID=3172>. 7. Соколов Б. Н. Внутренний контроль в коммерческой организации (организация, методики, практика) / Б. Н. Соколов. – М. : КУМЦ АИП, 2006. – 250 с. 8. Сопко В. В. Організація бухгалтерського обліку, економічного контролю та аналізу : підручник / В. В. Сопко, В. П. Завгородній. – К. : КНЕУ, 2004. – 412 с. 9. Дікань Л. В. Фінансовий контроль: теорія та методологія : монографія / Л. В. Дікань, Ю. О. Голуб, Н. В. Синюгіна. – Х. : Вид. ХНЕУ, 2009. – 91 с. 10. Калюга Є. В. Фінансово-господарський контроль у системі управління / Є. В. Калюга. – К. : Ельга Ніка-Центр, 2002. – 234 с. 11. Нападовська Л. В. Внутрішньогосподарський контроль в ринковій економіці : монографія / Л. В. Нападовська. – Дніпропетровськ : Наука і освіта, 2000. – 224 с. 12. Сухарева Л. А. Внутренний финансовый контроль в системе международных стандартов и норм аудита / Л. А. Сухарева, В. Г. Левковская // Сб. науч. трудов ДИП "Предпринимательство: проблемы и решения" ; под общ. ред. Л. И. Донец. – Донецк : ООО "КИТИС", 1999. – Вып. 3. – 216 с.

Салащенко І. М.

УДК 657.92

Магістр 2 курсу
факультету обліку і аудиту ХНЕУ

ТЕОРЕТИЧНІ ОСНОВИ СУДОВО-ЕКОНОМІЧНОЇ ЕКСПЕРТИЗИ ФІНАНСОВИХ РЕЗУЛЬТАТІВ ДІЯЛЬНОСТІ ПІДПРИЄМСТВА

Анотація. Обґрунтовано теоретичні аспекти судово-економічної експертизи фінансових результатів діяльності підприємства та вдосконалено її визначення і зміст. Визначено термін СЕЕ фінансових результатів діяльності підприємства шляхом розкриття сутності понять "СЕЕ" та "фінансові результати".

© Салащенко І. М., 2012

Аннотация. Обоснованы теоретические аспекты судебно-экономической экспертизы финансовых результатов деятельности предприятия и усовершенствованы ее определение и содержание. Определен термин СЭЭ финансовых результатов деятельности предприятия путем раскрытия сущности понятий "СЭЭ" и "финансовые результаты".

Annotation. Theoretical aspects of forensic economical examination (FEE) of the financial results of a company are grounded and its definition and content are improved. The definition of FEE of financial performance of a company by means of disclosing the nature of concepts "FEE" and "financial results" is determined.

Ключові слова: судово-економічна експертиза, фінансові результати, підприємство.

У сучасних умовах господарювання спостерігається зростання кількості економічних злочинів, розкриття яких стає неможливим без знань судово-економічної експертизи (далі – СЕЕ). Значна кількість порушень економічного законодавства знаходить своє відображення при формуванні підприємством фінансових результатів.

Проблематика вивчення теоретичних основ СЕЕ фінансових результатів діяльності підприємства розглядається у наукових працях вітчизняних учених, а саме: Сторожук Н. І. [1], Остап'юк Н. А. [2], Мумінова-Савіна Г. Г. [3], Понікарова В. Д. [4] та ін. Вони звертають увагу на загальнотеоретичні і методологічні основи застосування СЕЕ, методику й організацію проведення економічної експертизи. Однак незважаючи на значні напрацювання вчених, у вітчизняній та зарубіжній економічній літературі сьогодні не достатньою мірою досліджено теоретичні аспекти проведення СЕЕ фінансових результатів діяльності підприємства, тому ця тема є актуальною та потребує подальших досліджень.

Метою статті є теоретичне обґрунтування СЕЕ фінансових результатів діяльності підприємства та вдосконалення її визначення і змісту.

Для досягнення поставленої мети необхідно вирішити такі завдання: обґрунтувати визначення СЕЕ фінансових результатів діяльності підприємства шляхом розкриття сутності понять "СЕЕ" та "фінансові результати", удосконалити його та узагальнити зміст СЕЕ фінансових результатів діяльності підприємства.

Для досягнення мети були використані такі методи, як аналіз, синтез, узагальнення та систематизація.

Для того щоб дати визначення поняттю СЕЕ фінансових результатів, необхідно окремо розглянути терміни "судово-економічна експертиза" та "фінансові результати".

У навчальній літературі немає єдиного підходу до визначення поняття "СЕЕ", а це призводить до помилкових тверджень щодо його розуміння. На думку Ф. Бутинця, плутанина понять пов'язана з тим, що проблемами СЕЕ займалися здебільшого юристи. Тому не зверталася увага на методику дослідження безпосередніх об'єктів СЕЕ та допускалися помилки у визначенні її предмету, об'єктів, функцій і завдань [1].

Так, Остап'юк Н. А. визначає СЕЕ як здійснювану в певній процесуальній формі діяльність обізнаних осіб з вирішення питань, поставлених перед ними слідчим або судом [2]. Мумінова-Савіна Г. Г. [3], дає таке визначення цього поняття: це дослідження фінансово-господарської діяльності суб'єкта господарювання, яке в межах чинного законодавства здійснюється особою, яка володіє спеціальними знаннями в галузі бухгалтерського обліку, з метою подання висновку стосовно кола питань, поставлених органами дізнання, попереднього слідства чи суду.

Найбільш поглиблене визначення дає Понікаров В. Д. [4], який під терміном "СЕЕ" розуміє процесуальну форму дослідження на основі спеціальних знань у різних сферах економіки, господарського аналізу, ревізії та контролю первинних облікових документів, бухгалтерських та податкових реєстрів і фінансової звітності суб'єктів господарювання різних форм власності з метою вирішення широкого кола питань, що виникають при розслідуванні економічних злочинів та судовому розгляді господарських суперечок [4].

Таким чином, існує декілька підходів до визначення СЕЕ. Спираючись на результати дослідження, автором запропоноване таке визначення: СЕЕ – це процесуальна дія на основі спеціальних знань у різних сферах економіки, господарського аналізу, ревізії та контролю, бухгалтерських та податкових реєстрів та фінансової звітності, за допомогою якої визначається економічна суть помилки або шахрайства, виявленого в процесі різних форм економічного контролю, та яка направлена на встановлення істини.

Оскільки предметом дослідження судово-економічної експертизи є фінансовий результат, тому необхідно розглянути сутність цього поняття.

Фінансовий результат – це виражений у грошовій формі економічний підсумок господарської діяльності організації в цілому і її окремих підрозділів [5]. На думку Калайтана Т. В., фінансові результати проявляються у вигляді прибутків (у випадку ефективної діяльності) чи збитків (у протилежному випадку) [6].

Найбільш точно надають визначення поняття Дорогань Л. О. та Дорошенко А. П., які зазначають, що фінансовий результат – це економічний підсумок виробничої діяльності суб'єкта господарювання, виражений у вартісній (грошовій) формі. Окрім вартісного виміру результатів фінансово-господарської діяльності, для користувачів інформації важливе значення мають відносні показники фінансових результатів – значення рентабельності, які характеризують відносний (у відсотках) ступінь прибутковості вкладеного капіталу в цілому і за його структурою, здійснених витрат чи отриманого доходу [7].



Узагальнюючи розглянуті формулювання, можна констатувати, що визначення фінансового результату не до кінця опрацьовано, що впливає на практику проведення судово-економічної експертизи.

Спираючись на наведені тлумачення, на думку автора, під судово-економічною експертизою фінансових результатів діяльності підприємства необхідно розуміти процесуальну дію дослідження інформації про фінансовий стан, отримання фінансових ресурсів, пов'язаних з виробництвом і реалізацією товарів, операціями на ринку капіталів, за допомогою спеціальних знань у сфері бухгалтерського обліку, економічного аналізу та фінансово-господарського контролю з метою вирішення широкого кола питань, поставлених органами дізнання, попереднього слідства чи суду.

Для більш детального розгляду теоретичних основ СЕЕ фінансових результатів діяльності підприємства необхідно визначитися з її змістом, який розкривається через предмет, мету та завдання експертизи.

Предметом СЕЕ фінансових результатів діяльності підприємства є господарські процеси та операції, пов'язані з визначенням витрат, доходів і фінансових результатів діяльності, а також відносини, що виникають при цьому всередині підприємства і за його межами.

Мета СЕЕ фінансових результатів діяльності – сформувати думку щодо достовірності, об'єктивності, правдивості й законності відображення в бухгалтерському обліку й фінансовій звітності доходів, витрат і фінансових результатів.

За допомогою вирішення окремих конкретних завдань досягається мета СЕЕ фінансових результатів. До таких завдань належать: перевірити, чи відповідають показники за доходами, витратами і фінансовими результатами "Звіту про фінансові результати" в усіх суттєвих аспектах нормативним документам, які регламентують порядок його підготовки; перевірити достовірність показника прибутковості акцій; зіставлення показників за доходами, витратами і фінансовими результатами з відповідними показниками минулого року, з плановими завданнями; підтвердити або спростувати інформацію про доходи, витрати і фінансові результати діяльності, відображені у "Звіті про фінансові результати".

Таким чином, за результатами проведеного теоретичного дослідження автором запропоновано визначення СЕЕ фінансових результатів діяльності підприємства, враховуючи предметну область перевірки. Стосовно змісту СЕЕ фінансових результатів діяльності підприємства, то він розкривається через мету, предмет та завдання. Напрямом подальшого дослідження може бути вивчення інших складових, що описують теоретичні СЕЕ фінансових результатів діяльності підприємства.

Наук. керівн. Мултанівська Т. В.

Література: 1. Сторожук Н. Судово-бухгалтерська експертиза: критичний огляд нормативно-правового регулювання методології і організації [текст] / Сторожук Н. // Бухгалтерський облік і аудит. – 2009. – № 6. – С. 43–49. 2. Остап'юк Н. А. Обліково-аналітичне забезпечення бухгалтерської експертизи: теорія і методика : автореф. дис. канд. екон. наук / Н. А. Остап'юк. – К., 2006. – 18 с. 3. Мумінова-Савіна Г. Г. Судово-бухгалтерська експертиза : навч.-метод. посібн. / Г. Г. Мумінова-Савіна. – К. : КНЕУ, 2004. – 268 с. 4. Понікаров В. Д. Судово-економічна експертиза : навч. посібн. / В. Д. Понікаров, С. М. Попова, Попова Л. М. – К. : Центр учбової літератури, 2008. – 271 с. 5. Новый экономический словарь / под ред. А. Н. Азрилияна. – М. : Институт новой экономики, 2006. 6. Калайтан Т. В. Облік і аналіз фінансових результатів в управлінні діяльністю підприємств : автореф. дис. на здобуття наук. ступеня канд. екон. наук : 08.06.04 / Укоопспілка. Львів. комерц. акад. – Львів, 2004. – 20 с. 7. Дорогань Л. О. Основні напрями оцінки фінансових результатів аграрних підприємств / Л. О. Дорогань, А. П. Дорошенко // Фінанси України. – 2011. – № 2. – С. 105–108.

Бочкова Д. М.

УДК 657.92

Магістр 2 курсу
факультету обліку і аудиту ХНЕУ

КОНТРОЛЬ РІВНЯ ЗАПАСІВ НА ПІДПРИЄМСТВІ

Анотація. Розглянуто теоретичні основи поняття "запаси" і основні мотиви їх створення на підприємстві, розкрито сутність теорії управління запасами, подано класифікацію систем контролю стану запасів і визначено необхідність у ньому.

Аннотация. Рассмотрены теоретические основы понятия "запасы" и основные мотивы их создания на предприятии, раскрыта сущность теории управления запасами, представлена классификация систем контроля состояния запасов и определена необходимость в нем.

© Бочкова Д. М., 2012

Annotation. Theoretical basis of the concept "stocks" and the main motives for their creation at a company are considered, the essence of the theory of inventory management is revealed, the classification of the inventory condition control systems is presented and its necessity is determined.

Ключові слова: запаси, управління запасами, системи контролю рівня запасів, логістика в управлінні запасами.

Становлення ринкових відносин в Україні характеризується динамічною зміною економічної ситуації та зростаючою невизначеністю розвитку складових господарської системи. Сьогодні велика кількість підприємств відчуває нестачу оборотного капіталу для ефективної господарської діяльності, зокрема для поповнення необхідного рівня запасів.

Запаси посідають особливе місце у складі майна та домінуючі позиції у структурі витрат підприємств різних сфер при визначенні результатів господарської діяльності та при висвітленні інформації про фінансовий стан підприємства. У цій ситуації вдосконалення побудови своєчасного та достовірного контролю рівня запасів відіграє надзвичайно важливу роль.

Слід відзначити, що проблеми контролю за використанням виробничих запасів, їх поняття та класифікація, проблеми управління запасами на підприємстві дедалі більше привертають увагу вчених і практиків, зокрема Бутинця Ф. Ф. [1], Беляєва Ю. А., Дікань Л. В., Рубальського Г. Б., Басенка О. В., Рижикова Ю. І. [2] та ін. Також необхідно підкреслити суттєвий вклад зарубіжних авторів, зокрема К. Друрі, Ф. Хенсмана, Р. Ентоні, В. Нідлза, Хонгрена Ч. Т. та Дж. Фостера.

Особливої актуальності набуває проблема подальшого вдосконалення методики контролю за формуванням та використанням запасів з максимальним наближенням її до міжнародних стандартів.

Метою статті є визначення і теоретичне обґрунтування питань організації контролю запасів матеріальних цінностей, дослідження принципів і умов формування та руху виробничих запасів на підприємстві, а також основні аспекти управління ними.

Для досягнення мети дослідження було поставлено такі завдання:

- 1) висвітлення теоретичних основ і деяких аспектів теорії управління запасами, а також підходів щодо визначення поняття, класифікації та причин створення запасів;
- 2) обґрунтування необхідності контролю запасів.

Одним із пріоритетних напрямів дослідження, пов'язаного із управлінням запасами на підприємствах, є організація контролю за їх рівнем, станом та рухом, спрямованого на більш ефективне їх застосування в практичних умовах.

Теоретичним підґрунтям дослідження стали концептуальні засади логістичної та математичної теорій, наукові праці вітчизняних і зарубіжних вчених, законодавчі та нормативні акти України. Під час дослідження теоретичних аспектів управління запасами застосовано методи індукції та дедукції, теоретичного узагальнення і порівняння, причинно-наслідкового та абстрактно-логічного характеру.

У сучасних умовах господарювання підприємства завжди мають певні виробничі запаси. Це продукція виробничо-технічного призначення, яка знаходиться на різних стадіях виробництва й обігу, виробни народного споживання та інші товари, що очікують на вступ у процес виробничого та особистого споживання [3, с. 130].

Незважаючи на те, що утримання запасів пов'язане з певними витратами, підприємці змушені створювати їх. Основні мотиви створення матеріальних запасів такі: імовірність порушення встановленого графіка постачань; можливість коливання попиту; сезонні коливання виробництва деяких видів товарів; знижки за покупку великої партії товарів також можуть стати причиною створення запасів; спекуляція; витрати, пов'язані з оформленням замовлення; можливість рівномірного здійснення операцій виробництва і розподілу; можливість негайного обслуговування покупців.

Отже, запаси створюються з різних причин, через які на складах завжди повинна бути потрібна кількість запасів певного виду. Однак якщо запаси збільшити, то зростає вартість їх зберігання. Тож управління запасами є складним комплексом заходів, який стає ефективним за умов реалізації спеціальної фінансової політики управління запасами. Вона включає аналіз динаміки розміру, складу й оборотності запасів у передплановому періоді, визначення цілей формування запасів, визначення потреби в запасах товарно-матеріальних цінностей, що включаються до складу оборотних активів, визначення необхідного обсягу фінансових коштів, авансованих у формування ТМЦ, мінімізацію поточних витрат з обслуговування запасів, реальне відображення у фінансовому обліку вартості товарно-матеріальних цінностей [4, с. 167].

У теорії управління запасами виділяють такі класифікаційні ознаки запасів: за місцем продукції в логістичному ланцюзі; щодо базисних логістичних активностей; щодо комплексних логістичних активностей; за функціональним призначенням (стосується виробничих і товарних запасів); стосовно ланки логістичного ланцюга або логістичних посередників.

Тож поняття запасу пронизує всі сфери матеріального виробництва, бо матеріальний потік на шляху переміщення від первинного джерела сировини до кінцевого споживача може накопичуватися у вигляді запасу на будь-якій ділянці. Причому управління запасами на кожній з ділянок має свою специфіку.

Важливо зазначити, що управління запасами передбачає організацію контролю їх фактичного стану. Контроль стану запасів – це вивчення і регулювання рівня запасів виробничо-технічного призначення, виробів народного споживання та інших з метою виявлення відхилень від норм запасів та прийняття оперативних заходів з ліквідації відхилень [5, с. 297].



Необхідність контролю за станом запасів обумовлена підвищенням витрат у разі виходу фактичного розміру запасу за рамки, передбачені нормами запасу. Контроль за станом запасів може проводитись на основі даних обліку запасів, переписів матеріальних ресурсів, інвентаризації або у міру необхідності. На практиці застосовуються різні методи контролю. Класифікація систем контролю стану запасів надана на рисунку.



Рис. Узагальнена автором класифікація систем контролю стану запасів

Правильний вибір системи контролю стану запасів є дієвим механізмом підвищення ефективності функціонування підприємства.

Крім перерахованих систем управління, окремим напрямом регулювання рівня запасів в економічній науці є логістика, предмет якої полягає в організації раціонального процесу просування товарів і послуг від постачальників сировини до споживачів, функціонування сфери обігу продукції, товарів, послуг, управління товарними запасами, створення інфраструктури товароруху [6].

Практична реалізація концепції логістики пов'язана з оптимізацією запасів на підприємствах. Критерієм оптимізації запасів є витрати: на закупки, на утримання запасів, у результаті відсутності продукції і т. д.

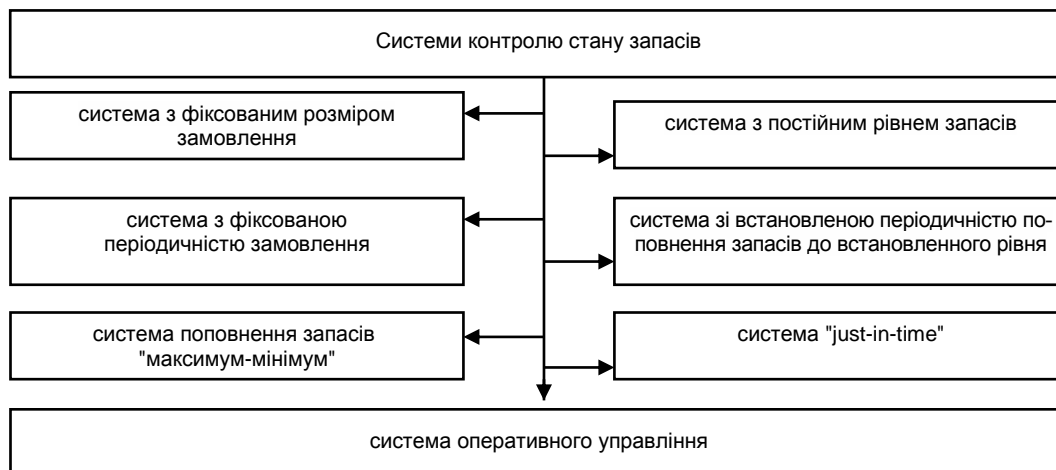
Отже, головним завданням проведення контролю є перевірка господарських операцій з метою недопущення перевитрат матеріальних і фінансових ресурсів, а також правильності постановки бухгалтерського обліку, виконання виробничих і фінансових планів.

Для управління виробничими запасами на підприємствах важливого значення набувають попередній та поточний види контролю. Попередній контроль найефективніше проявляється у формі маркетингу. За його допомогою вивчаються основні тенденції, перспективи попиту та пропозиції на ринку з метою визначення структури та обсягів купівлі-продажу. За допомогою попереднього контролю визначаються оптимальні розміри придбаних виробничих запасів, нормується їх витрачання за відповідними підрозділами.

Таким чином, ефективність формування і використання запасів на підприємстві залежить від належної організації контролю їх рівня на всіх стадіях руху.

У результаті проведеного дослідження можна зробити висновок про необхідність контролю рівня запасів на підприємстві на всіх етапах його функціонування. Також треба зазначити важливість логістичних підходів до контролю рівня запасів, які, перш за все, мають забезпечувати оптимізацію їх внутрішнього руху на підприємстві.

Подальше дослідження питань ефективного контролю рівня запасів має велике значення для покращення основних показників фінансово-господарської діяльності підприємств, збільшення доходів держави та прискорення соціально-економічного розвитку країни.

Наук. керівн. Мултанівська Т. В.

Література: 1. Бухгалтерський фінансовий облік : підручник для студентів спеціальності "Облік і аудит" вищих навчальних закладів / за редакцією проф. Ф. Ф. Бутинця. – 5-те вид., доп. і перероб. – Житомир : ПП "Рута", 2007. – 726 с. 2. Рыжиков Ю. И. Теория очередей и управления запасами / Ю. И. Рыжиков. – СПб. : Питер, 2001. – 384 с. 3. Пономарьова Ю. В. Логістика : навч. посібн. / Ю. В. Пономарьова. – К. : Центр навчальної літератури, 2003. – 192 с. 4. Фінансовий менеджмент : навч. посібн. – К. : ЦНЛ, 2006. – 274 с. 5. Гаджинский А. М. Логистика : пособие для студентов высших учебных заведений / А. М. Гаджинский. – 10-е изд., перераб. и доп. – М. : Изд.-торг. корпорация "Дашков и Ко", 2004. – 408 с. 6. www.wikipedia.org. 7. Крамаренко Г. О. Фінансовий менеджмент : підручник / Г. О. Крамаренко, О. Є. Чорна. – К. : Центр навчальної літератури, 2006. – 520 с. 8. Лапушта М. Г. Финансы фирмы : учебн. пособ. / М. Г. Лапушта, Л. Г. Скамей. – М. : ИНФРА-М, 2002. – 264 с.

ПОНЯТТЯ СУТНОСТІ ТА ЗМІСТУ СУДОВО-ЕКОНОМІЧНОЇ ЕКСПЕРТИЗИ ОПЕРАЦІЙ З НЕОБОРОТНИМИ АКТИВАМИ

Анотація. Систематизовано істотні ознаки поняття судово-економічної експертизи та необоротних активів, складено перелік основних нормативно-правових актів, необхідних для здійснення судово-економічної експертизи операцій з необоротними активами, та проаналізовано взаємозв'язок елементів судово-економічної експертизи операцій з необоротними активами.

Аннотация. Систематизированы существенные признаки понятия судебно-экономической экспертизы и необоротных активов, составлен перечень основных нормативно-правовых актов, необходимых для осуществления судебно-экономической экспертизы операций с необоротными активами, и проанализирована взаимосвязь элементов судебно-экономической экспертизы операций с необоротными активами.

Annotation. The essential features of forensic examination of economic and non-current assets are systematized, a list of the main laws and regulations necessary to carry out forensic examination of the economic transactions with non-current assets is compiled, and the relationships between the elements of forensic economical examination of operations with non-current assets are analysed.

Ключові слова: судово-економічна експертиза, необоротні активи, взаємозв'язок елементів судово-економічної експертизи.

В останні роки в Україні спостерігається зростання економічних правопорушень, які пов'язані з рухом та використанням необоротних активів. Саме необоротні активи формують виробничий потенціал як виробництва на підприємстві, так і економічного становища країни в цілому. Тому важливість необоротних активів обумовлює значення розслідувань правопорушень, що були здійснені у ході операцій з необоротними активами. Для вирішення спірних питань, які стосуються операцій з необоротними активами, є необхідним визначення елементів судово-економічної експертизи та простеження їх взаємозв'язку, що й обумовлює актуальність обраної теми.

Проблеми сутності та змісту елементів судово-економічної експертизи у сучасній економічній літературі відображені у наукових роботах таких вітчизняних і зарубіжних економістів, як Бутинець Ф. Ф. [1], Понікаров В. Д. [2], Бандурка О. М. [3], Толкаченко А. А. [4], Білуха М. Т. [5], Швець В. Є. [6] та ін. Проте недостатня увага з боку науковців до розгляду теоретичних і практичних елементів судово-бухгалтерської експертизи призвела до виникнення ряду проблемних питань, вирішення яких вимагає поглибленого вивчення цієї теми.

Метою цього дослідження є виділення та простеження взаємозв'язку елементів судово-економічної експертизи операцій з необоротними активами. Для досягнення поставленої мети було сформувано такі завдання:

розкриття сутності понять "судово-економічна експертиза" та "необоротні активи";
вираження думки автора щодо визначення судово-економічної експертизи та необоротних активів;

аналіз взаємодії елементів судово-економічної експертизи.

Для розкриття сутності елементів дослідження було розглянуто трактування різними авторами понять "судово-економічна експертиза" та "необоротні активи". Аналіз літературних джерел [1 – 9] дозволив згрупувати авторський погляд стосовно цього питання для більш глибокого розуміння поняття змісту за такими категоріями, як наука, процесуальна дія, процесуальна форма – судово-економічна експертиза – та майно, довгострокові активи, активи з невизначеним строком експлуатації – необоротні активи (таблиця).

Як видно з таблиці, автори при визначенні поняття судово-економічної експертизи та необоротних активів ураховували різні змістовні ознаки.

Оцінивши визначення науковців стосовно судово-економічної експертизи найбільш точним є тлумачення Понікарова В. Д., який дав повне та обґрунтоване роз'яснення терміна "судово-економічна діяльність". Недостатньо обґрунтованим є тлумачення Білухи М. Т., оскільки не визначена мета та підстави проведення судово-економічної експертизи.

Сутнісні ознаки поняття судово-економічної експертизи та необоротних активів

Судово-економічна експертиза			
Автор	Наука	Процесуальна форма	Процесуальна дія
Бутинець Ф. Ф.	–	–	+
Понікаров В. Д.	–	+	–
Бандурка О. М.	–	+	–
Толкаченко А. А., Харабет К. В., Амаглобелі Н. Д.	–	–	+
Білуха М. Т.	+	–	–
Швець В. Є.	–	–	+
Необоротні активи			
Автор	Майно	Довгострокові активи	Активи з невизначеним строком експлуатації
Барсукова М. О.	+	–	–
Ванкевич В. Є.	–	+	–
Поташкова Н. М.	–	–	+

Що стосується необоротних активів, то жоден із указаних авторів не розкрив сутності необоротних активів. Автором запропоновано таке визначення необоротних активів: це матеріальні та нематеріальні ресурси, що належать підприємству та забезпечують його функціонування, строк корисної експлуатації яких становить більше одного року, та використання яких спричинить отримання у майбутньому економічних вигод.

Порядок взаємодії основних елементів організаційних засад судово-економічної експертизи наведено на рис. 1.

Судово-економічна експертиза полягає у дослідженні матеріалів справи спеціалістом-економістом із застосуванням спеціальних знань та наданні ним висновку за поставленими питаннями, які пов'язані із господарською діяльністю певного суб'єкта господарювання, операції якої відображені у бухгалтерському та податковому обліку. Відповідно до цього об'єктом судово-економічної експертизи є відображені в бухгалтерських документах та облікових регістрах господарської операції, які стали предметом розслідування чи розгляду в суді.



Рис. 1. Взаємозв'язок елементів судово-економічної експертизи

Суб'єкти судово-економічної експертизи – це особи, які безпосередньо здійснюють судово-економічну експертизу на основі спеціальних знань та вмінь. Цей елемент умовно можна розділити на методи СЕЕ та нормативно-правову базу.

Методами судово-економічної експертизи є сукупність певних прийомів та способів, які використовує експерт-економіст під час дослідження документів, наданих слідчими органами, які можуть бути як загальнонауковими, так і спеціальними.

Розпочинаючи експертне дослідження операцій з необоротними активами, спеціаліст повинен, насамперед, підібрати необхідні нормативно-правові та довідкові інформаційні джерела стосовно цього питання. Перелік базових джерел нормативно-правових документів відображено на рис. 2.

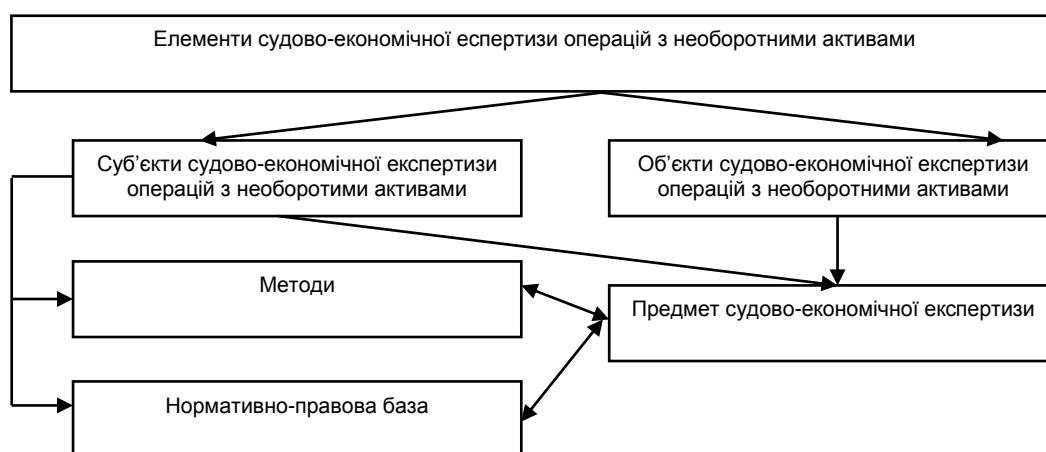
Як правило, основні питання, на які повинен дати відповідь експерт у своєму висновку, пов'язані з обґрунтуванням доказів, які були отримані під час проведення ревізії та перевірок фінансово-господарської діяльності підприємства чи організації. Різноманітні ревізії та перевірки фіксують лише операції, що не відповідають нормам чинних нормативних актів та стандартам бухгалтерського обліку і принципам ведення податкового обліку.

Предметом судово-економічної експертизи є питання, що виникають у органів дізнання, досудового слідства та суду щодо фінансово-господарських операцій, зафіксованих ревізіями та перевітками, вирішення яких потребує спеціальних економічних знань, якими володіють судові експерти.



Рис. 2. Нормативно-правове забезпечення здійснення судово-економічної експертизи

Використовуючи комплекс джерел нормативно-довідкової та фактографічної інформації (документи або безпосередньо з підприємства), експерт за допомогою певних методичних прийомів експертного дослідження здійснює судово-бухгалтерську експертизу конкретних операцій з необоротними активами, тобто простежується взаємодія суб'єкта судово-економічної експертизи з об'єктом та предметом (див. рис. 1).

Виділення та визначення сутності елементів судово-економічної експертизи дозволяє підвищити рівень ефективності її проведення та результативності.

Наук. керівн. Мултанієвська Т. В.

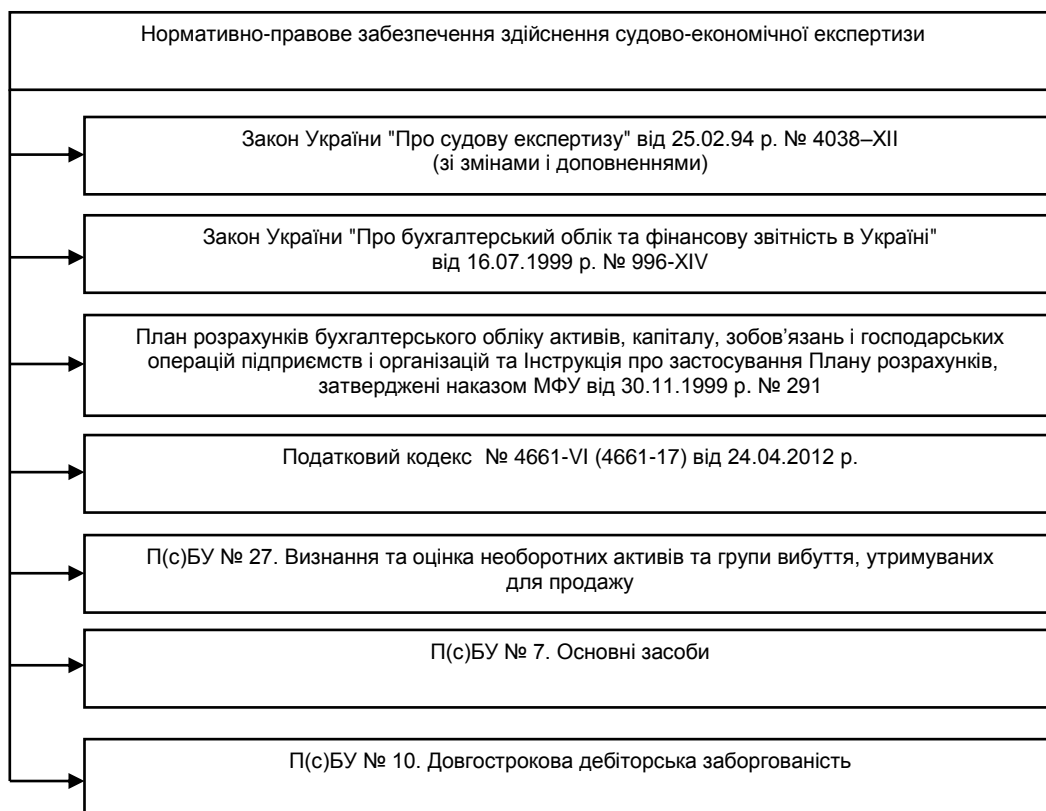
Література: 1. Бутинець Ф. Ф. Судово-бухгалтерська експертиза : навч. посібн. / за ред. Ф. Ф. Бутинця. – Житомир, 2004. – 460 с. 2. Понікаров В. Д. Судово-економічна експертиза : навч. посібн. / В. Д. Понікаров, С. М. Попова, Л. М. Попова. – 2-ге вид., доп. та перероб. – К. : Центр учбової літератури, 2008. – 269 с. 3. Судебная бухгалтерия : учебн. пособ. / О. М. Бандурка, О. О. Бандурка, В. Д. Поникаров и др. – 3-е изд., доп. и перераб. – Х. : Изд. "ТИТУЛ", 2007. – 468 с. 4. Судебная бухгалтерия : учебн. пособ. для студентов



вузов, обучающихся по специальностям "Юриспруденция", "Бухгалтерский учет, анализ и аудит" / А. А. Толкаченко, К. В. Харабег, Н. Д. Амаглобели и др. – М. : ЮНИТИ-ДАНА, 2005. – 224 с. 5. Білуха М. Т. Судово-бухгалтерська експертиза : підручник / за ред. М. Т. Білухи. – К. : Видавнича компанія "Воля", 2004. – 656 с. 6. Швець В. Є. Основи бухгалтерського обліку та судово-бухгалтерської експертизи : підручник / В. Є. Швець. – К. : Знання, 2008. – 240 с. 7. Барсукова М. А. Внеоборотные активы организаций потребительской кооперации и анализ их использования : автореф. дис. на соискание научной степени канд. экон. наук : спец. 08.00.12 / М. А. Барсукова. – Новосибирск, 2004. 8. Ванкевич В. Е. Учет внеоборотных активов и источников их формирования: состояние и развитие : автореф. дис. на соискание научной степени канд. экон. наук / В. Е. Ванкевич. – Минск, 2007. 9. Поташкова Н. Н. Конвергенция российского бухгалтерского учета внеоборотных активов с международными стандартами финансовой отчетности : автореф. дис. на соискание научной степени канд. экон. наук / Н. Н. Поташкова. – Саратов, 2007. – 17 с.

Гнатишина Н. І.

УДК 657.6:331.2

Магістр 2 курсу
факультету обліку і аудиту ХНЕУ

ЕКОНОМІЧНИЙ ЗМІСТ ЗАРОБІТНОЇ ПЛАТИ ЯК ВАЖЛИВОГО ОБ'ЄКТА ІНСПЕКТУВАННЯ

Анотація. Визначено економічний зміст заробітної плати як об'єкта інспектування та її значення в розрізі суб'єктів трудових відносин. Виділено загальні та специфічні документи, що перевіряються під час інспектування оплати праці.

Аннотация. Определено экономическое содержание заработной платы как объекта инспектирования и ее значение в разрезе субъектов трудовых отношений. Выделены общие и специфические документы, которые проверяются в ходе инспектирования оплаты труда.

Annotation. The economic content of wage as an object of inspection and its value in terms of the subjects of labour relations are determined. General and specific documents that are checked during the inspection of payment are marked out.

Ключові слова: заробітна плата, інспектування, суб'єкти трудових відносин, Державна фінансова інспекція, економічний зміст заробітної плати.

У сучасних економічних умовах особливої актуальності набуває процес інспектування оплати праці, який є однією з найважливіших і складних ділянок ревізійної роботи, бо безпосередньо зачіпає економічні інтереси усіх без винятку працівників підприємства, що перевіряється. Видатки на оплату праці в кошторисах бюджетних установ мають найбільшу питому вагу, тому перевірці витрачання коштів на оплату праці слід приділяти багато уваги.

Питання заробітної плати активно досліджуються в роботах вітчизняних науковців, серед яких Грішнова О. А. [1], Колот А. М. [2], Гальчинський А. С. [3], Єщенко П. С. [3], Кравченко М. А. [4] та ін. Але, зважаючи на велику кількість опрацьовувань, у наукових роботах не має єдиного визначення економічного змісту заробітної плати, що спонукає до подальших досліджень у цьому напрямі.

Для дослідження поставлені такі цілі: розкрити економічний зміст заробітної плати як важливого об'єкта інспектування та довести її значення для різних суб'єктів трудових відносин, а саме роботодавця, найманого працівника, держави та суспільства. У ході виконання роботи були використані методи аналізу, синтезу, узагальнення і графічний метод.

Для того щоб жити і задовольняти свої матеріальні і духовні потреби, людина повинна мати необхідні матеріальні кошти. Ці кошти можуть набуватись різними шляхами: людина може займатися індивідуальною трудовою або підприємницькою діяльністю, одержувати прибуток від цінних паперів у вигляді дивідендів чи в інший спосіб. Переважна більшість людей одержують винагороду, наймаючись на роботу як робітники і службовці. Цю винагороду прийнято називати заробітною платою [5].

Заробітна плата є однією з найважливіших категорій ринкової економіки, яка відбиває, насамперед, відносини між роботодавцем (власником) і найманим працівником щодо розподілу новоствореної (доданої) вартості. Середовище цих відносин створюють через свої інститути держава та суспільство, тому вони так само є їх важливими суб'єктами трудових відносин [6]. На думку автора,

щоб зрозуміти економічний зміст заробітної плати, необхідно розглянути його для кожного суб'єкта трудових відносин окремо. На рисунку зображено економічний зміст заробітної плати для роботодавця, найманого працівника, держави та суспільства.



Рис. Економічний зміст заробітної плати для різних суб'єктів трудових відносин

Таким чином, для кожного суб'єкта трудових відносин економічний зміст заробітної плати відрізняється, що породжує подальші дискусії та суперечки. Варто зауважити, що єдиного визначення заробітної плати немає.

Що стосується законодавчого визначення, то відповідно до статті 1 Закону України "Про оплату праці" [7] заробітна плата – це винагорода, обчислена, як правило, у грошовому виразі, яку за трудовим договором власник або уповноважений ним орган виплачує працівникові за виконану ним роботу.

У сучасній економічній літературі існує декілька розповсюджених визначень заробітної плати:

заробітна плата – це економічна категорія, що відображає відносини між власником підприємства (або його представником) і найманим працівником з приводу розподілу новоствореної вартості (доходу);

заробітна плата – це винагорода, яку за трудовим договором власник або уповноважений ним орган сплачує працівникові за виконану роботу;

заробітна плата – це елемент ринку праці, що є ціною, за якою найманий працівник продає послуги робочої сили. З огляду на це, заробітна плата виражає ринкову вартість використання найманої робочої сили;

для найманого працівника заробітна плата – це його трудовий дохід, який він отримує в результаті реалізації здатності до праці і який має забезпечити об'єктивно необхідне відтворення робочої сили;

для підприємства заробітна плата – це собівартість продукції, робіт (послуг) і водночас головний чинник забезпечення матеріальної зацікавленості працівників у досягненні високих кінцевих результатів праці [5];

заробітна плата – це виражена в грошовій формі частина національного доходу, що розподіляється за кількістю і якістю праці, витраченої кожним працівником, що надходить у його особисте споживання;

заробітна плата – це грошове вираження вартості і ціни робочої сили, що виступає у формі заробітку, виплаченого власником підприємства працівникові за виконану роботу [4].



Економічний зміст заробітної плати також може бути з'ясований через її функції. Слово "функція" походить від латині і означає призначення, сферу діяльності, роль. Отже, функція заробітної плати – це її призначення, роль, складова сфери практичної діяльності в узгодженні і реалізації інтересів головних суб'єктів соціально-трудоких відносин [8]. До основних функцій оплати праці науковці [1 – 3; 5; 8] відносять відтворювальну, стимулюючу, розподільчу (регулюючу), соціальну.

Отже, щоб вказані функції заробітної плати належним чином виконувалися, необхідно максимально враховувати інтереси всіх суб'єктів трудових відносин: роботодавця, найманого працівника та держави.

Варто зауважити, що особливістю інспектування оплати праці є документи, як загальні, так і специфічні. У ході перевірки органи Державної фінансової інспекції (далі – ДФІ) особливу увагу приділяють вивченню розпорядчих та інших документів з оплати праці. До них можна віднести:

- кошториси бюджетних установ та щомісячні розписи асигнувань;
- документи, що затверджують штатний розпис та зміни до нього;
- колективні договори, положення про оплату праці та преміювання;

накази (розпорядження) керівника установи відносно прийому, звільнення, переведення, переводу робітників, встановлення їм умов праці, призначення надбавок, доплат, виплат премій та матеріальної допомоги;

- трудоі книжки, табелі обліку робочого часу, особові картки;

- меморіальний ордер № 5 "Звід розрахункових відомостей по заробітній платі та стипендіях"

форма № 405 (бюджет) і документи, що є основою для проведення виплат (накази, лікарняні листи, табелі).

Перевіряють також правомірність нарахувань на заробітну плату і правомірність виплат за рахунок соціальних фондів [9].

Отже, при перевірці оплати праці, перш за все, необхідно розуміти економічний зміст заробітної плати. Адаже при інспектуванні цього питання ревізори стикаються зі специфічними документами.

Таким чином, наукова новизна результатів дослідження полягає в уточненні визначення економічного змісту заробітної плати як важливого об'єкта інспектування, а також доведенні її значення для різних суб'єктів трудових відносин. Практичне значення результатів дослідження полягає у застосуванні запропонованих результатів у теоретичних дослідженнях змісту заробітної плати та у практичній діяльності органів ДФІ.

Напрямом подальших досліджень є необхідність розкриття економічного змісту заробітної плати в розрізі найманих працівників бюджетної сфери та приватних підприємств, що дозволить ширше зрозуміти її суть та дозволить економно витратити час на інспектування вказаного питання.

Наук. керівн. Дікань Л. В.

Література: 1. Грішнова О. А. Економіка праці та соціально-трудокі відносини : підручник / Грішнова О. А. – К. : Знання, 2004. – 535 с. 2. Колот А. М. Методологічні аспекти розвитку теорії розподільчих відносин / А. М. Колот // Економічна теорія. – 2008. – № 4. – С. 3–8. 3. Гальчинський А. С. Економічна теорія : підручник / А. С. Гальчинський, П. С. Єщенко. – К. : Вища школа, 2007. – 503 с. 4. Кравченко М. А. Сутність оплати праці як економічної категорії / Кравченко М. А. // Бізнес-навігатор. – 2010. – № 1. 5. Заробітна плата: зміст, форми, системи [Електронний ресурс]. – Режим доступу : http://cybportal.univ.kiev.ua/wiki/Заробітна_плата:_зміст,_форми,_системи. 6. Заробітна плата в Україні на шляху економічного зростання і добробуту: Центр Разумкова // Національна безпека і оборона. – 2010. – № 7. – С. 1–77. 7. Про оплату праці : Закон України від 24.03.1995 р. № 108/95-ВР (зі змінами) [Електронний ресурс]. – Режим доступу : <http://www.zakon.rada.gov.ua>. 8. Колот А. М. Оплата праці на підприємстві: організація та удосконалення : монографія / Колот А. М. – К. : Фірма "Праця" 1997. – 192 с. 9. Чернуцкий С. Оплата труда в бюджетных учреждениях: типичные нарушения / Чернуцкий С. // Все о бухгалтерском учете. – 2009. – № 83. – С. 41–42.

Тарарощенко О. Є.

УДК 657.6

Магістр 2 курсу
факультету обліку і аудиту ХНЕУ

СУТНІСТЬ ПОНЯТТЯ КОНТРОЛЮ: ДИСКУСІЙНІ ПИТАННЯ

Анотація. Визначено значення контролю в умовах сьогодення, шляхом критичного аналізу визначень контролю, наведених у роботах вітчизняних науковців, досліджено та узагальнено сучасні погляди на визначення поняття "контроль", розкрито сутність контролю.

© Тарарощенко О. Є., 2012

Аннотация. Определено значение контроля в настоящее время, путем критического анализа определенных контроля, представленных в работах отечественных научных деятелей, исследованы и обобщены современные взгляды на определение понятия "контроль", раскрыта сущность контроля.

Annotation. The value of control at present time is determined, through critical analysis of control definitions contained in the works of national scientists, modern views on the definition of "control" are summarized, the essence of control is revealed.

Ключові слова: сутність, контроль, підхід.

У сучасних умовах господарювання, коли послаблюється виконавча дисципліна, систематично не дотримуються положення та вимоги законодавства та поступово знижується ефективність управлінських рішень, контроль набуває особливого значення. Це пов'язано з тим, що саме контроль суттєво впливає на усі негативні явища в соціально-економічній та політичній сфері України, контролюючи та коригуючи їх, застосовуючи певні міри та санкції при наявності порушень.

Але, незважаючи на доволі велике значення контролю в сучасних умовах господарювання, досі нема єдиного визначення його сутності.

Значний внесок у вирішення питань, пов'язаних з визначенням сутності контролю, зробили такі науковці, як: Бондаренко Н. О. [1], Бутинець Ф. Ф. [2], Вітвицька Н. С. [3], Лапицька С. Ю. [4], Литвинчук Т. В. [5], Мадаванов М. І. [6], Мамалуй О. О. [7], Мурашко В. М. [8], Павлюк В. В. [9], Усач Б. Ф. [10] та ін. Наведені наукові діячі розглядали сутність контролю з різних боків, але єдиної думки стосовно цього питання немає.

Метою цього дослідження є визначення сутності контролю. Для досягнення мети поставлено такі завдання: розглянуто сучасні погляди на визначення поняття контролю, узагальнено розглянуті погляди на певні підходи до визначення терміна "контроль", досліджено кожен підхід до визначення сутності контролю.

В умовах складної фінансово-економічної ситуації, яка склалася в нашій країні в останні роки, контроль набуває особливого значення. Це обумовлює необхідність постійного вдосконалення існуючої системи контролю, яке неможливе без чіткого розуміння сутності цього терміна.

Сутність контролю розкривається через визначення поняття терміна "контроль". Сучасний термін "контроль" походить від французького *control*, що в перекладі означає перевірку відповідності контрольованого об'єкта встановленим вимогам, облік, спостереження за чимось.

Багато сучасних наукових діячів приділяє увагу визначенню поняття контролю, основні судження з цього приводу наведені в таблиці.

Таблица

Визначення поняття "контроль"

Автор	Визначення
1	2
Бондаренко Н. О. [1, с. 9]	Контроль — це система спостереження та перевірки процесу функціонування та фактичного стану об'єкта управління з метою виявлення обґрунтованості й ефективності прийнятих управлінських рішень, інформування про ці явища керівників органів та усунення несприятливих ситуацій
Бутинець Ф. Ф. [2, с. 10]	Контроль — це систематичне спостереження і перевірка процесу функціонування відповідного об'єкта з метою встановлення його відхилень від заданих параметрів
Вітвицька Н. С. [3, с. 17]	Контроль — це процес, який має забезпечити відповідність функціонування об'єкта управління прийнятим управлінським рішенням і спрямований на успішне досягнення поставленої мети
Лапицька С. Ю. [4, с. 21]	Контроль — це процес, що забезпечує відповідність функціонування керованого об'єкта прийнятим рішенням, спрямований на успішні досягнення поставлених цілей
Литвинчук Т. В. [5, с. 32]	Контроль — це форма зворотного зв'язку, за допомогою якої керуюча система одержує необхідну інформацію про дійсний стан керованого об'єкта та використання управлінських рішень
Мадаванов М. І. [6, с. 319]	Контроль — це замір та аналіз результатів виконання стратегічних планів, планів маркетингу і прийняття заходів, що корегують їх
Мамалуй О. О. [7, с. 398]	Контроль — це своєчасний облік відхилень від загальноновизначених норм дії, коригування процесу виконання накреслених програм, виконання рекомендацій з ліквідації виявлених у роботі недоліків, виправлення помилок

1	2
Мурашко В. М. [8, с. 8]	Контроль – це система спостереження і перевірки процесу функціонування та фактичного стану об'єкта контролю з метою визначення обґрунтованості і ефективності управлінських рішень та результатів їх наслідків, виявлення відхилень від установлених критеріїв, усунення негативних ситуацій і попередження недоліків у фінансово-господарській діяльності
Павлюк В. В. [9, с. 5]	Контроль – це елемент управління, є складним процесом, направленим на перевірку відповідності контрольованих об'єктів вимогам, виданим параметрам
Усач Б. Ф. [10, с. 10]	Контроль – це перевірка виконання тих або інших господарських рішень з метою встановлення їх законності та економічної доцільності

Згідно з даними таблиці, на сьогодні не існує єдиного визначення поняття контролю. Це обумовлює існування різних підходів до трактування поняття контролю, а саме: як спостереження, як процес, як форма зворотного зв'язку, як замір та аналіз результатів виконання стратегічних планів, як облік відхилень, як елемент управління, як перевірка виконання господарських рішень.

Більш детально варто зазначити таке.

Так, Бондаренко Н. О., Бутинець Ф. Ф., Мурашко В. М. визначали контроль як спостереження, тобто як постійний нагляд за діями контрольованого об'єкта. Цей підхід майже повністю розкриває сутність контролю. Це пов'язано з тим, що контроль здійснюється не тільки за допомогою спостереження, а й ще з використанням інших методів.

Вітвицька Н. С., Лапицька С. Ю. розглядають контроль як процес, який забезпечує досягнення цілей організації. У цьому випадку контроль є необхідністю для виявлення виникаючих проблем раніше, ніж вони стануть дуже серйозними, і може також використовуватися для стимулювання успішної діяльності.

Литвинчук Т. В. пропонує розглядати контроль як форму зворотного зв'язку. Зворотний зв'язок – це дані про отримані результати. Такий зв'язок може бути тільки на поточному та заключному етапі контролю. У поточному контролі система зворотного зв'язку дозволяє керівництву виявити непередбачені проблеми й скоригувати свою лінію поведінки для запобігання відхиленню підприємства від найефективнішого шляху до визначених цілей. У межах заключного контролю зворотний зв'язок здійснюється після того, як робота виконана, або після завершення контрольованої діяльності.

Мадаванов М. І. визначає контроль як замір та аналіз результатів виконання планів і прийняття корегуючих заходів. Таке визначення поняття контролю не є повним та не висвітлює цей термін всебічно, оскільки контроль не обмежується тільки методами заміру та аналізу.

У визначенні терміна "контроль" Мамалуй О. О. вмістив максимальний об'єм інформації, яка характеризує сутність цього поняття як на попередньому етапі, так і на поточному і наступному.

Павлюк В. В. у першу чергу розглядає контроль як елемент управління. Це обумовлено тим, що контроль є однією з найважливіших функцій управління. Будь-який вид управління неможливий без чітко організованої системи контролю, тому що не можна ефективно управляти, не перевіряючи виконання поставлених вимог та не виявляючи фактичного стану на управлінських об'єктах.

Усач Б. Ф. визначає поняття контролю як певну перевірку виконання господарських рішень. Визначення терміна "контроль" згідно з цим підходом не є повним, оскільки не включає інші аспекти, які характеризують сутність контролю, окрім того, що контроль є перевіркою.

Ці підходи висвітлюють окремі риси сутності контролю, але лише у сукупності вони відображають усю багатогранність цього поняття. Тому залежно від мети дослідження контроль необхідно розглядати з тієї або іншої точки зору, використовуючи одночасно декілька його визначень.

Отже, можна зробити висновки, що поняття контролю є дуже багатограним та містким. Контроль – це і функція управління, і система спостереження, і процес забезпечення відповідності функціонування об'єкта управління прийнятим управлінським рішенням та інші елементи, які характеризують його сутність. На сьогодні існує ситуація невизначеності єдиного та повного трактування поняття контролю. Тому кожен залежно від мети дослідження повинен приділяти максимум уваги визначенню поняття контролю та його сутності.

Наук. керівн. Синюгіна Н. В.

Література: 1. Бондаренко Н. О. Аудит суб'єктів підприємницької діяльності : навч. посібн. / Н. О. Бондаренко, В. Д. Понікаров, С. М. Попова. – К. : Центр навчальної літератури, 2004. – 300 с. 2. Контроль і ревізія : підручник для студентів вузів спеціальності 7.050106 "Облік і аудит" / Ф. Ф. Бутинець, С. В. Бардаш, Н. М. Малюга та ін. – [2-ге вид., доп. і перероб.] – Житомир : ЖІТІ, 2000. – 512 с. 3. Державний фінансовий контроль : навч.-мет. посібн. для сам. вивчення дисципліни / Н. С. Вітвицька, І. Ю. Чумакова, М. Н. Коцупатрій та ін. – К. : КНЕУ, 2003. – 408 с. 4. Лапицька С. Ю. Фінансовий контроль як частина управлінського

процесу : монографія / С. Ю. Лапіцька. – Дніпропетровськ : Наука і освіта, 2003. – 104 с. 5. Литвинчук Т. В. Методологічні засади сутності контролю як функції управління / Литвинчук Т. В. // Вісник Технологічного університету Поділля. – 2000. – № 2 (20). – С. 30–33. 6. Енциклопедичний словник бізнесмена: менеджмент, маркетинг, інформатика / [під заг. ред. М. І. Мадаванова]. – К. : Техніка, 1993. – 856 с. 7. Основи економічної теорії : підручник / О. О. Мамалуй, О. А. Гриценко, Л. В. Гриценко та ін. – К. : Юрінком Інтер, 2003. – 480 с. 8. Мурашко В. М. Контроль і ревізія діяльності підприємств промисловості України : навч. посібн. / В. М. Мурашко, Т. М. Сторожук, О. В. Мурашко. – [2-ге вид., перероб. і доп.]. – К. : ЦУЛ, 2003. – 311 с. 9. Павлюк В. В. Контроль і ревізія : навч. посібн. / В. В. Павлюк. – Донецьк : Кассіопея, 2000. – 135 с. 10. Усач Б. Ф. Контроль і ревізія : підручник / Б. Ф. Усач. – К. : Знання, 2007. – 263 с.

УДК 657.6: 657.3

Гречишнікова В. О.

Магістр 2 курсу
факультету обліку і аудиту ХНЕУ

ОСОБЛИВОСТІ ТЕХНОЛОГІЇ РЕВІЗІЇ РОЗРАХУНКОВИХ ОПЕРАЦІЙ БЮДЖЕТНОЇ УСТАНОВИ

Анотація. Розглянуто поняття розрахунків та форми їх здійснення в господарському обігу, проаналізовано підходи щодо визначення поняття ревізії, розглянуто сутність технології ревізії та обґрунтовано особливості технології ревізії розрахункових операцій бюджетної установи.

Аннотация. Рассмотрены понятие расчетов и формы их осуществления в хозяйственном обращении, проанализированы подходы к определению понятия ревизии, рассмотрена сущность технологии ревизии и обоснованы особенности технологии ревизии расчетных операций бюджетного учреждения.

Annotation. The concept of calculations and the forms of their realization in economic circulation are considered, the approaches to determination of concept of revision are analysed, the essence of technology of revision is considered and the features of technology of revision of calculation operations of budgetary establishment are grounded.

Ключові слова: розрахункові операції, технологія ревізії, бюджетна установа.

Ситуація, яка склалася на сьогодні у сфері державного фінансового контролю, залишає бажати кращого. Це пов'язано зі значними збитками, яких зазнає держава внаслідок недотримання фінансово-бюджетної дисципліни бюджетними установами та організаціями.

Саме в ході обліку розрахункових операцій, які є основою в діяльності бюджетних установ та організацій, існує найбільш висока ймовірність викривлень. Тому з метою виявлення таких порушень при перевірці ревізуючого об'єкта виникає необхідність удосконалення технології ревізії розрахункових операцій бюджетної установи.

Аналіз літературних джерел щодо досліджуваної проблематики показав, що питаннями ревізії розрахункових операцій займається велика кількість вчених, серед яких можна виділити таких: Білуха М. Т., Дікань Л. В., Бутинець Ф. Ф., Усач Б. Ф., Вітвіцька Н. В. [1 – 5] та ін. Разом з тим саме технологія ревізії розрахункових операцій бюджетних установ у роботах зазначених авторів не знайшла свого відображення. Тому відкритим залишається питання більш глибокого вивчення та визначення категоріального апарату, який є необхідним для однозначного трактування понять і категорій з метою запобігання виникненню непорозумінь між контролюючими органами, розпорядниками бюджетних коштів та іншими учасниками бюджетного процесу.

Актуальність обраної теми обумовлена важливістю зазначених проблем і необхідністю їх теоретичного дослідження та узгодження.

Метою цієї роботи є теоретичне обґрунтування та розробка методичних і практичних рекомендацій щодо визначення особливостей технології ревізії розрахункових операцій бюджетної установи.

Для досягнення поставленої мети в межах цього дослідження було поставлено такі завдання:

- 1) проаналізувати існуючі погляди на поняття ревізії та технології;
- 2) визначити особливості технології ревізії розрахункових операцій.



Існування в умовах ринкових відносин підприємств, установ, організацій передбачає наявність між ними та іншими контрагентами розрахункових відносин.

Розрахунки – це найважливіший фактор забезпечення кругообігу грошових засобів, а їх своєчасне проведення є необхідною умовою для здійснення фінансово-господарської діяльності установ та організацій.

Економічний зміст розрахункових операцій визначається фінансово-кредитними відносинами, що виникають у різних галузях національної економіки між організацією та різноманітними контрагентами.

Основна причина необхідності здійснення ревізії розрахунків полягає в тому, що будь-яка організація зобов'язана мати здатність вчасно фіксувати свої помилки і виправляти їх до того, як вони стануть необоротними і призведуть до негативних наслідків.

Розрахунки в господарському обігу України можуть здійснюватися у двох формах – як у готівковій, так і у безготівковій, через установи банків та відділення Державного казначейства України згідно із законодавчими та нормативними документами з питань здійснення розрахункових операцій (рис. 1).



Рис. 1. **Форми здійснення розрахунків**

Проведений аналіз природи розрахункових операцій дасть змогу більш глибоко дослідити технологію ревізії таких операцій. Для цього, перш за все, необхідно визначитись із сутністю самого поняття "технологія ревізії".

Під технологією (у перекладі із грецької *techné* – мистецтво, майстерність, умінь і сукупність методів обробки) в загальному вигляді розуміють сукупність прийомів, застосовуваних у будь-якій справі; сукупність способів обробки чи переробки матеріалів, інформації, виготовлення виробів, проведення різних виробничих операцій, надання послуг [6]. На думку деяких дослідників, технологія – це діяльність, у результаті якої досягається поставлена мета і змінюється об'єкт діяльності. На думку інших дослідників, це спосіб реалізації складного процесу шляхом розчленування його на елементи, що об'єднуються в систему взаємопов'язаних процедур і операцій, які виконуються однозначно; сукупність знань про способи і засоби організації соціальних процесів або самі дії, що дозволяють досягти поставленої мети [7].

Що стосується ревізії, то на сьогоднішній день вона набула нової змістовності у зв'язку з появою інспектування та переимнування ДКРС у Державну фінансову інспекцію. Так, згідно з Положенням про Державну фінансову інспекцію, інспектування здійснюється у формі планових та позапланових ревізій певного комплексу чи окремих питань фінансово-господарської діяльності підприємств, установ та організацій [8]. Тобто ревізія розглядається як форма інспектування. У дещо ширшому розумінні поняття інспектування трактується у розпорядженні Кабінету Міністрів України "Про схвалення Концепції розвитку державного внутрішнього фінансового контролю на період до 2017 року": інспектування – це подальший контроль за використанням і збереженням фінансових ресурсів, необоротних та інших активів, правильністю визначення потреби в бюджетних коштах та взяття зобов'язань, станом і достовірністю бухгалтерського обліку та фінансової звітності органів державного і комунального сектору з метою виявлення недоліків і порушень [9]. Що ж стосується самого поняття ревізії, то однозначного її трактування немає, що свідчить про проблемність та

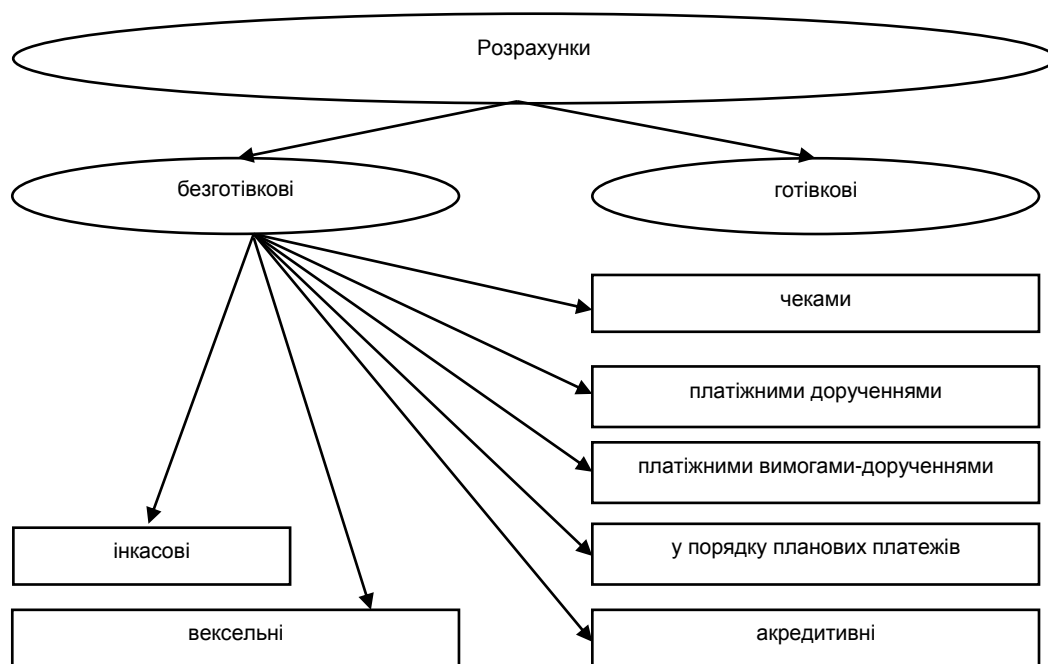
багатогранність самого поняття. Проведений аналіз таких поглядів на поняття ревізії дозволив виділити певні підходи до його визначення (рис. 2).



Рис. 2. Підходи до визначення поняття ревізії (узагальнено автором)

На основі зазначених підходів автором надане узагальнююче визначення ревізії: це повне обстеження фінансово-господарської діяльності економічного суб'єкта з метою перевірки її законності, правильності, доцільності та ефективності.

Проведений аналіз літературних джерел показав, що на сьогоднішній день конкретного та змістовного визначення поняття "технологія ревізії" не існує. Тому, виходячи з понять "ревізія" та "технологія", можемо надати авторське бачення технології ревізії: це послідовність дій ревізора при проведенні ревізії, яка полягає у документальній і фактичній перевірці певного комплексу або окремих питань діяльності об'єкта контролю.

Після детального аналізу поняття ревізії та її технології доцільно розглянути особливості ревізії розрахункових операцій (таблиця).

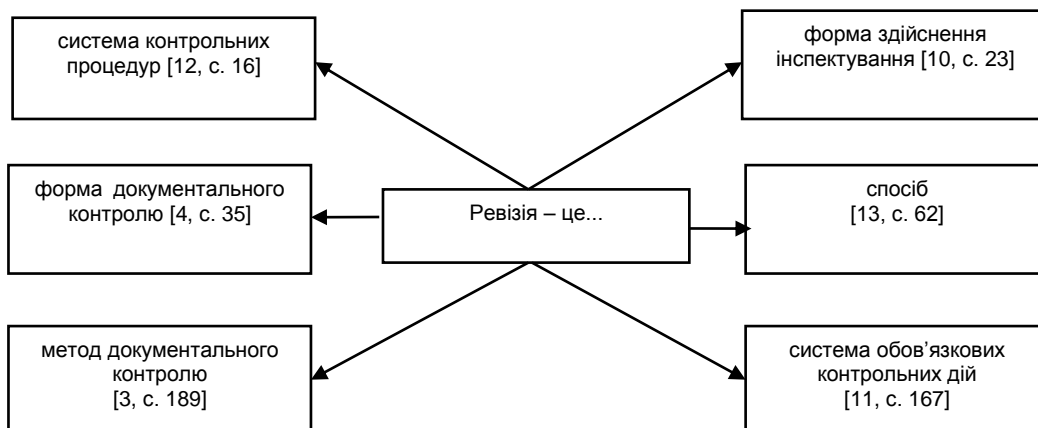
Таблиця

Особливості технології ревізії розрахункових операцій

Назва особливості	Зміст
Мета, що проявляється через завдання	установлення: законності здійснення та списання операцій з розрахунків з дебіторами та кредиторами; дотримання норм законодавства у витрачання готівки на операційні та господарські витрати; своєчасності та повноти розрахунків з бюджетом, кредиторами та дебіторами; дотримання умов договорів поставок і підряду, повноти та своєчасності пред'явлення претензій за порушення договірних зобов'язань; достовірності облікових і звітних даних про наявність і зміни сум дебіторської та кредиторської заборгованостей; дотримання встановлених правил інвентаризації розрахунків
Джерела інформації	законодавчі документи, нормативна документація за розрахунками з бюджетом, договірна документація з розрахункових операцій, нормативна документація з обліку і контролю розрахункових операцій, первинні документи з обліку розрахунків, реєстри аналітичного і синтетичного обліку, звітність, у яких відображаються операції за розрахунковими відносинами ревізуючої установи
Стадія узагальнення і реалізації результатів ревізії	в основу покладений такий методичний прийом, як інвентаризація розрахунків з дебіторами і кредиторами. Це зумовлено тим, що реальність бухгалтерського балансу може бути забезпечена тільки після ретельної перевірки (інвентаризації) всіх його статей. Тому ревізору перевірку стану розрахунків доцільно починати з аналізу матеріалів інвентаризації розрахунків
Особливості обліку	спочатку перевіряються операції за підзвітними сумами, далі – розрахунки з поставачальниками та підрядниками, потім – розрахунки із заробітної плати та з державним реєстром загальнообов'язкового державного соціального страхування, з бюджетом та іншими дебіторами і кредиторами

Таким чином, у результаті ґрунтовного вивчення існуючих поглядів вітчизняних вчених на теоретичні аспекти технології ревізії розрахункових операцій автором надано власне бачення такого поняття: це послідовність дій ревізора при проведенні ревізії, яка полягає у документальній і фактичній перевірці певного комплексу або окремих питань діяльності об'єкта контролю. Новизною такого уточнення є врахування сутнісних ознак, притаманних процесу перевірки у державному



секторі економіки, зазначених понять та особливостей технології здійснення такого виду ревізії. Як напрям подальших досліджень слід розглядати необхідність уточнення категорій і понять, досліджуваних у роботі.

Наук. керівн. Дікань Л. В.

Література: 1. Білуха М. Т. Фінансовий контроль: теорія, ревізія, аудит : підручник. / М. Т. Білуха, Т. В. Микитенко. – К. : Українська академія оригінальних ідей, 2005. – 888 с. 2. Дікань Л. В. Контроль у бюджетних установах : підручник / Л. В. Дікань. – Х. : ВД "ІНЖЕК", 2010. – 408 с. 3. Контроль і ревізія : підручник для студ. вищ. навч. закл. спец. "Облік і аудит" / Ф. Ф. Бутинця, В. П. Бондар, Н. Г. Виговська та ін. ; за ред. проф. Ф. Ф. Бутинця. – 4-те вид., доп. і перероб. – Житомир : ПП "Рута", 2006. – 560 с. 4. Усач Б. Ф. Контроль і ревізія : підручник / Б. Ф. Усач. – К. : Знання, 2007. – 263 с. 5. Державний фінансовий контроль : навч.-метод. посібн. для самост. вивч. дисципліни / Н. С. Вітвицька, І. Ю. Чумакова, М. М. Коцупатрий та ін. – К. : КНЕУ, 2003. – 408 с. 6. Тлумачний словник з інформаційно-педагогічних технологій [Електронний ресурс]. – Режим доступу : <http://posibnyku.vstu.vinnica.ua>. 7. Ілленкова М. А. Інноваційний менеджмент [Електронний ресурс] / М. А. Ілленкова. – Режим доступу : <http://library.if.ua/book/138/9423.html>. 8. <http://zakon.rada.gov.ua>. 9. http://search.ligazakon.ua/l_doc2.nsf/link1/KR050158.html. 10. Дікань Л. В. Фінансовий контроль: теорія та методологія : монографія / Л. В. Дікань, Ю. О. Голуб, Н. В. Синюгіна. – Х. : Вид. ХНЕУ, 2009. – 96 с. 11. Толковый словарь аудиторских, налоговых и бюджетных терминов / под ред. Н. Г. Сычева, В. В. Ильина. – М. : Финансы и статистика, 2003. – 268 с. 12. Мурашко В. М. Контроль і ревізія фінансово-господарської діяльності : навч. посібн. / В. М. Мурашко, Т. М. Сторожук, О. В. Мурашко ; за заг. ред. П. В. Мельника. – К. : ЦУЛ, 2003. – 312 с. 13. Користін О. Ревізія як форма фінансового контролю / Користін О., Клименко А. // Право України. – 2007. – № 12. – С. 62–65.

Мокляк Д. М.

УДК 657.6:657.37

Магістр 2 курсу
факультету обліку і аудиту ХНЕУ

СТАН БУХГАЛТЕРСЬКОГО ОБЛІКУ ТА БУХГАЛТЕРСЬКА ЗВІТНІСТЬ ЯК ОБ'ЄКТИ РЕВІЗІЇ

Анотація. Розглянуто та обґрунтовано такі об'єкти ревізії, як стан бухгалтерського обліку та бухгалтерська звітність. Запропоновано систему показників, які необхідно перевіряти під час ревізії стану бухгалтерського обліку.

Аннотация. Рассмотрены и обоснованы такие объекты ревизии, как состояние бухгалтерского учета и бухгалтерская отчетность. Предложено систему показателей, которые необходимо проверить во время ревизии состояния бухгалтерского учета.

Annotation. Such objects of audit as accounting state and accounting reporting are considered and proved. The system of indicators which are to be checked while auditing the state of accounting is offered.

Ключові слова: ревізія, бухгалтерська звітність.

Існує значна кількість видів державного фінансового контролю, але ревізія залишається однією з основних форм перевірки діяльності підприємства. Контрольно-ревізійна робота відіграє важливу роль у господарському механізмі управління економікою, оскільки координує і погоджує ряд однорідних процесів, виконання яких здійснюється колективом працівників. Правильне визначення об'єктів ревізії дозволить максимально ефективно досягати цілей, а саме: економічного використання коштів та збереження державного майна. На основі фінансової звітності приймається велика кількість управлінських рішень і допущені помилки при її зіставленні можуть мати значні економічні наслідки. Тому дослідження основних моментів проведення ревізії є актуальним і потребує постійного вдосконалення.

Серед фахівців, що досліджували питання проведення ревізій на підприємствах, слід зазначити: Дікань Л. В. [1], Білуху М. Т., Бутинця Ф. Ф. [2], Виговську Н. Г. [2], Кужельного М. М., Мурашко В. М. [3], Усач Б. Ф. [4].

© Мокляк Д. М., 2012



Мета даного дослідження полягає у теоретичному обґрунтуванні таких об'єктів ревізії, як система бухгалтерського обліку та бухгалтерська звітність підприємства.

Основними завданнями для її реалізації є: визначення таких понять, як ревізія та бухгалтерська звітність, формування системи показників, які характеризують такий об'єкт ревізії, як стан бухгалтерського обліку та бухгалтерська звітність.

Ревізію слід розуміти як систему контрольних процедур, що здійснюються спеціальним ревізійним апаратом, який за певний період часу перевіряє виробничу і фінансово-господарську діяльність підприємств з точки зору доцільності та економічної ефективності, достовірності і законності здійснених господарських операцій, забезпечення збереження засобів виробництва і предметів праці [5].

Згідно з П(с)БУ № 1 бухгалтерська звітність – це звітність, що складається на підставі даних бухгалтерського обліку для задоволення потреб певних користувачів [5].

До складу бухгалтерської звітності включають:

- баланс;
- звіт про фінансові результати;
- звіт про рух грошових коштів;
- звіт про власний капітал;
- примітки до фінансової звітності.

На думку автора, в сучасних умовах цей перелік є неповним, оскільки на основі бухгалтерського обліку, крім фінансової звітності складається додатково статистична звітність, документи управлінського та внутрішньогосподарського обліку, які відіграють не менш важливе значення в успішній діяльності підприємства (організації).

Аналіз фахової літератури показав, що більшість авторів не виділяють такий об'єкт ревізії, як стан бухгалтерського обліку. Вони розбивають його на певні складові, які можуть різнитися. На думку автора, такий підхід не є доцільним і варто сформулювати єдину систему показників, які б характеризували стан бухгалтерського обліку на підприємстві чи в установі.

Автором запропонована така система показників, які необхідно перевірити під час ревізії стану бухгалтерського обліку:

1. Облікова політика підприємства.

Під час розгляду цього елемента необхідно перевірити, чи дотримані правила прийому, зберігання та знищення документів, чи не допускаються помилки при реєстрації й обробці документів, а також чи дотримані встановлені законодавством терміни і правила проведення інвентаризацій, бухгалтерські звірки, передача справ тощо. Необхідно проаналізувати взаємозв'язок обліку з управлінням виробництвом, зокрема з його інформаційним забезпеченням. З'ясовуються можливості інтеграції різних видів бухгалтерського, статистичного та оперативного (управлінського) обліку в єдиній системі господарського обліку на базі швидкодіючої електронно-обчислювальної техніки, що дуже важливо в умовах створення АСОІ (автоматизованої системи обробки інформації) різних рівнів та АРМ бухгалтера. У зв'язку з цим контроль досліджує як стан централізації обліку у межах підприємства, так і створення централізованої бухгалтерії для ряду однорідних малих підприємств, кооперативів, бюджетних організацій та інших, визначаючи при цьому доцільність різних форм централізації бухгалтерського обліку.

2. Застосування типових форм документів.

Насамперед, перевіряється застосування в обліку господарських операцій типової первинної документації, затвердженої в установленому порядку Держкомстатом України, а також міністерствами і відомствами, правильність оформлення цієї документації і своєчасність її подання до бухгалтерії підприємства, додержання методичних вказівок Міністерства фінансів України, Держкомстату України та інших органів з відображення господарських операцій і процесів на рахунках бухгалтерського обліку і звітності.

3. Графік документообігу підприємства.

Практика показує, що нерідко на підприємствах порушуються графіки документообігу. Це призводить до того, що не завжди своєчасно перевіряються дані складського обліку товарів і матеріалів з бухгалтерським обліком, а виявлені розбіжності усуваються із запізненням, тобто облік не сприяє збереженню цінностей та раціональному їх використанню.

4. Оцінка кваліфікації персоналу.

Важливим завданням ревізії є встановлення того, як працівники обліку виконують покладені на них обов'язки щодо забезпечення контролю за достовірністю поданих документів і своєчасністю їх обробки, а також встановлення обґрунтованості і повноти розподілу функціональних обов'язків між працівниками бухгалтерії, контроль за дотриманням ними положень посадових інструкцій.

5. Форма та методи ведення бухгалтерського обліку.

Велике значення мають вибір і застосування форм бухгалтерського обліку. Тому ревізор повинен зробити свої висновки щодо форми бухгалтерського обліку, яка застосовується на підприємстві. Перевіряється, як на підприємстві дотримується єдиний план рахунків бухгалтерського обліку. Неправильна кореспонденція рахунків призводить до заплутування обліку, викривлення результатів господарської діяльності. Ревізор також перевіряє, як на підприємстві впроваджуються прогресивні методи і форми обліку, наукова організація обліку, використання ЕОМ.

6. Стан синтетичного обліку та його зв'язок з аналітичним.

Особливу увагу слід приділяти перевірці взаємозв'язку показників господарської діяльності в різних видах обліку. Важливо, щоб показники різних видів обліку доповнювали один одного і вза-



емно контролювались. Перевіряється також стан синтетичного обліку і його зв'язок з даними аналітичного обліку. Показники розрахункових статей балансу повинні обов'язково мати розгорнуте сальдо за активом і пасивом та повністю відповідати даним оборотних відомостей, журналів-ордерів. Необхідно провести аналіз забезпечення повноти і точності первинних документів та якості первинної інформації.

7. Забезпечення обліком збереження та цільового використання коштів.

Найважливішим завданням контролю стану бухгалтерського обліку є перевірка, наскільки облік забезпечує збереження цінностей і контроль за їх витрачанням та як головний бухгалтер здійснює покладені на нього функції контролю за збереженням і законністю витрачання грошових коштів та матеріальних цінностей. Стан бухгалтерського обліку потрібно перевіряти на всіх етапах ревізії, тобто при перевірці кожного без винятку питання ревізії накопичувати та узагальнювати виявлені недоліки для ґрунтовного висвітлення їх у акті ревізії.

Таким чином, у результаті дослідження обґрунтовано такі об'єкти ревізії, як стан бухгалтерського обліку та фінансової звітності, що позитивно відобразиться в практичній діяльності суб'єктів ревізії та створить підґрунтя для подальшого вдосконалення системи фінансового контролю в цілому.

Наук. керівн. Синюгіна Н. В.

Література: 1. Дікань Л. В. Контроль і ревізія / Л. В. Дікань, Н. Ф. Чечетова, Н. В. Синюгіна. – Х. : ВД "ІНЖЕК", 2009. – 304 с. 2. Контроль і ревізія / Ф. Ф. Бутинець, Н. Г. Виговська, Н. М. Малюга, та ін. ; за ред. проф. Ф. Ф. Бутинця. – 3-тє вид., доп. і перероб. – Житомир : ПП "Рута", 2002. – 544 с. 3. Мурашко В. М. Контроль і ревізія фінансово-господарської діяльності / В. М. Мурашко, Т. М. Сторожук, О. В. Мурашко. – К. : ЦУЛ, 2003. – 318 с. 4. Усач Б. Ф. Контроль і ревізія : підручник / Усач Б. Ф. – 7-ме вид., стер. – К. : Знання-Прес, 2008. – 263 с. 5. Загальні вимоги до фінансової звітності : Положення (стандарт) бухгалтерського обліку № 1 [Електронний ресурс]. – Режим доступу : <http://www.nibu.factor.ua/info/instrbuh/psbu1/>.

Барабаш Д. В.

УДК 657.6:657.471.12

Магістр 2 курсу
факультету обліку і аудиту ХНЕУ

СУТНІСТЬ ТА ЗНАЧЕННЯ РЕВІЗІЇ РОЗРАХУНКІВ З ОПЛАТИ ПРАЦІ

Анотація. Проаналізовано підходи науковців щодо визначення поняття "ревізія", уточнено поняття ревізії та запропоновано визначення ревізії розрахунків з оплати праці. Визначено напрямки розрахунків з оплати праці та обґрунтовано значення ревізії розрахунків з оплати праці в умовах сьогодення.

Анотация. Проанализированы подходы ученых к определению понятия "ревизия", уточнено понятие ревизии и предложено определение ревизии расчетов по оплате труда. Определены направления расчетов по оплате труда и обосновано значение ревизии расчетов по оплате труда в современных условиях.

Annotation. The approaches of scientists to the definition of "revision" are analyzed, the concept of audit is clarified and the definition of calculation audit on payment for labour is proposed. The directions of calculation of wages and reasonable value of the calculation audit on wages in the modern world are determined.

Ключові слова: ревізія, заробітна плата, розрахунки з оплати праці, ревізія розрахунків з оплати праці.

Оплата праці є досить важливою ланкою системи соціально-трудоових відносин, оскільки саме вона є основним джерелом доходів працівників та найсильнішим мотиватором трудового потенціалу населення. Правильна організація обліку розрахунків з оплати праці має державне значення, оскільки видатки на оплату праці в бюджетних установах мають найбільшу вагу у складі загальних видатків.

© Барабаш Д. В., 2012

Проте у зв'язку з частою зміною нормативної бази з питань оплати праці існують деяка неознаність з боку працівників і зловживання з боку роботодавців. Крім того, оплата праці зачіпає економічні інтереси усіх сторін суб'єкта господарювання. Так, роботодавець завжди прагне скоротити свої витрати, тоді як працівник прагне до більш високого рівня доходу. Викладене й обумовлює необхідність проведення ревізії розрахунків з оплати праці.

Окремі аспекти ревізії розрахунків з оплати праці знайшли відображення в роботах таких вітчизняних вчених, як: Дікань Л. В. [1], Синяєва Л. В., [2], Малюга Н. М. [3], Вітвицька Н. С. [4]. Проте більшість науковців не акцентують уваги саме на теоретичному визначенні сутності ревізії розрахунків з оплати праці, не визначають напрями розрахунків та їх складові, що підлягають ревізії.

Метою цієї роботи є дослідження сутності та обґрунтування значення ревізії розрахунків з оплати праці. Для досягнення поставленої мети були вирішені такі завдання: проаналізовано підходи науковців щодо визначення поняття "ревізія"; уточнено автором поняття ревізії; визначено напрями розрахунків з оплати праці; запропоновано визначення ревізії розрахунків з оплати праці; обґрунтовано значення ревізії розрахунків з оплати праці.

У процесі дослідження було використано такі методи: аналіз, синтез, порівняння та узагальнення.

Аналіз літературних джерел дозволив дійти висновку, що багато науковців визначають ревізію складовою частиною економічного контролю, але на цей час мають місце певні розбіжності щодо визначення цього поняття. Так, згідно із Законом України "Про Державну контрольно-ревізійну службу в Україні" ревізія є формою здійснення інспектування. Інспектування полягає у документальній і фактичній перевірці певного комплексу або окремих питань фінансово-господарської діяльності підконтрольної установи, яка повинна забезпечувати виявлення наявних фактів порушення законодавства, встановлення винних у їх допущенні посадових і матеріально відповідальних осіб [5].

Точки зору науковців на визначення поняття "ревізія" можна розмежувати залежно від вибору ключового слова у визначенні на групи: 1) ревізія як форма контролю (Усач Б. Ф. [6]); 2) ревізія, як спосіб контролю (Дікань Л. В. [1], Белов Н. Г. [7], Шпиг А. А. [8]); 3) ревізія як метод контролю (Бу-тинець Ф. Ф. [3], Бардаш С. В. [3], Малюга Н. М. [3]).

Отже, більшість науковців визначають ревізію як спосіб або метод контролю. На думку автора, більш доцільно визначати ревізію саме як спосіб документального контролю, оскільки спосіб як певна дія, прийом або система прийомів є конкретним поняттям відносно методу і форми, тоді як метод – це спосіб пізнання явищ, а форма є способом існування змісту, його внутрішньою структурою, організацією і зовнішнім виразом [9].

Отже, проаналізувавши основні підходи до визначення поняття "ревізія", автором було уточнено це поняття, а саме: ревізія – це документальний спосіб контролю, що є системою контрольних дій, спрямованих на перевірку фінансово-господарської діяльності об'єкта контролю з метою виявлення фактів порушення законодавства, фінансової дисципліни та неефективного використання фінансових ресурсів.

Відповідно до мети цього дослідження, автор зосереджує увагу на необхідності вивчення сутності заробітної плати та її складових.

Заробітна плата – це винагорода, обчислена, як правило, у грошовому вираженні, що за трудовим договором власник або уповноважений ним орган виплачує працівнику за виконану ним роботу [10].

До заробітної плати відносять основну заробітну плату, додаткову та інші заохочувальні та компенсаційні виплати.

Аналіз законодавчих актів [10; 11] дав змогу визначити, що до розрахунків з оплати праці належать:

- 1) розрахунки за основною, додатковою заробітною платою, іншими заохочуваними та компенсаційними виплатами;
- 2) розрахунки відпускних, лікарняних та відрядних сум;
- 3) виплати із загальнообов'язкового державного соціального страхування, а саме: у зв'язку з тимчасовою втратою працездатності та витратами, зумовленими похованням, від нещасного випадку на виробництві та професійного захворювання, які спричинили втрату працездатності [11];
- 4) розрахунки з бюджетом та державними позабюджетними цільовими фондами, тобто нарахування та утримання із заробітної плати ПДФО та єдиного соціального внеску;
- 5) індексація заробітної плати.

Таким чином, вивчення та уточнення поняття ревізії, а також визначення основних розрахунків з оплати праці, дало змогу автору запропонувати власну інтерпретацію ревізії розрахунків з оплати праці.

Отже, ревізія розрахунків з оплати праці – це документальна перевірка щодо визначення правильності та законності нарахування та виплати заробітної плати, відпусток, лікарняних і виплат на відрядження, виплат за соціальним страхуванням, а також розрахунків з бюджетом та державними позабюджетними цільовими фондами з метою виявлення фактів порушення законодавства з оплати праці та встановлення винних осіб.

У свою чергу, облік таких розрахунків є однією з найгроміздкіших та надзвичайно трудомісткою ділянкою обліку в бюджетній установі, а, отже, велика кількість порушень та зловживань допускається саме під час здійснення операцій, пов'язаних з розрахунками щодо оплати праці. Підтвердженням



цього є аналітичні дані Державної фінансової інспекції України [12], які вказують на те, що серед порушень фінансово-бюджетної дисципліни найбільш поширеними є порушення законодавства з оплати праці та штатної дисципліни. Перелік таких порушень та збитки, завдані державі протягом IV кварталу 2011 року та I кварталу 2012 наведено, в таблиці.

Таблиця

**Результати ревізій розрахунків з оплати праці органами ДФІ в Україні
за IV квартал 2011 і I квартал 2012 року**

Дата	Установа, якою було скоєно порушення	Зміст порушення	Розмір збитків, завданих державі, тис. грн	Заходи, вжиті органами ДФІ
Лютий 2012 р.	Івано-Франківський обласний клінічний онкологічний диспансер	Проведено індексацію заробітної плати у завищених розмірах	119,4	Трьох посадових осіб притягнуто до адміністративної відповідальності
	Головне управління Міністерства внутрішніх справ України в м. Києві	Нараховано надбавки за особливості проходження служби в ізоляторах тимчасового утримання затриманих і взятих під варту осіб	575,9	Про результати ревізії поінформовано прокуратуру м. Києва
	Комунальний вищий навчальний заклад "Херсонська академія неперервної освіти" Херсонської обласної ради	Внаслідок завищення тарифного розряду для керівних працівників, зайво витрачено коштів обласного бюджету на заробітну плату ректора, проректорів та головного бухгалтера	102,7	
	Комунальне підприємство "Павлограджитло-сервіс" (Дніпропетровська область)	Без відповідних наказів по підприємству нараховано та виплачено премії працівникам	368,6	Трьох посадових осіб притягнуто до адміністративної відповідальності. Матеріали ревізії передано до прокуратури м. Павлограда
Жовтень 2011 р.	Харківський ліцей № 149 Управління освіти адміністрації Держинського району Харківської міської ради	Внаслідок утримання понадштатних посад на виплату заробітної плати зайво витрачено кошти	241,7	Трьох посадових осіб притягнуто до адміністративної відповідальності. Матеріали ревізії передано до прокуратури Держинського району м. Харкова

Таким чином, в умовах сьогодення ревізії розрахунків з оплати праці набуває надзвичайно важливого значення, про що свідчить значна кількість порушень бюджетними установами законодавства з оплати праці та ваговий розмір збитків, завданих державі.

Визначаючи перспективи подальших наукових розробок за напрямом ревізії розрахунків з оплати праці, слід зазначити необхідність вдосконалення технології ревізії окремих розрахунків з оплати праці.

Наукова новизна дослідження полягає в уточненні поняття "ревізія", наведені автором власного визначення ревізії розрахунків з оплати праці.

Наук. керівн. Дікань Л. В.

Література: 1. Дікань Л. В. Фінансовий контроль: теорія та методологія : монографія / Л. В. Дікань, Ю. О. Голуб, Н. В. Синогіна. – Х. : Вид. ХНЕУ, 2009. – 92 с. 2. Сияєва Л. В. Теорія та практика формування регулювання витрат на оплату праці в Україні : монографія / Л. В. Сияєва. – Запоріжжя, 2009. – 250 с.

3. Контроль і ревізія : підручник / Ф. Ф. Бутинець, С. В. Бардаш, Н. М. Малога та ін. – Житомир : ЖІПІ, 2000. – 512 с. 4. Вітвицька Н. В. Контроль і ревізія розрахунків з оплати праці / Вітвицька Н. В. – К., 2009 – 244 с. 5. Про державну контрольно-ревізійну службу в Україні : Закон України від 26.01.1993 р. № 2940-ХІІ [Електронний ресурс]. – Режим доступу : http://search.ligazakon.ua/l_doc2.nsf/link1/T293900.html. 6. Усач Б. Ф. Контроль і ревізія : підручник / Б. Ф. Усач. – К. : Знання, 2007. – 263 с. 7. Белов Н. Г. Контроль и ревизия в сельскохозяйственных предприятиях / Н. Г. Белов. – М. : Статистика, 1976. – 245 с. 8. Шпиг А. А. Ревизия и контроль в торговле / А. А. Шпиг. – М. : Экономика, 1982. – 371 с. 9. Яременко В. В. Новый тлумачний словник української мови / В. В. Яременко, О. М. Сліпущков. – К. : Вид. "АКОНІТ", 2000. – 911 с. 10. Про оплату праці : Закон України від 20.04.1995 р. № 144/95-ВР [Електронний ресурс]. – Режим доступу : <http://search.ligazakon.ua>. 11. Про збір та облік єдиного внеску на загальнообов'язкове державне соціальне страхування : Закон України від 08.07.2010 р. № 2464-VI [Електронний ресурс]. – Режим доступу : <http://search.ligazakon.ua>. 12. Аналітичні звіти за результатами діяльності органів ДФІ України за 2011 – 2012 рр. [Електронний ресурс]. – Режим доступу : <http://www.dkrs.gov.ua/kru/uk/index>. 13. Дікань Л. В. Контроль і ревізія : навч. посібн. / Л. В. Дікань. – К. : Знання, 2007. – 327 с.

УДК 657.6:657.3

Кудрицька Ю. О.

Магістр 2 курсу
факультету обліку і аудиту ХНЕУ

ОСОБЛИВОСТІ ОРГАНІЗАЦІЇ РЕВІЗІЇ ФОРМУВАННЯ ТА ВИКОНАННЯ КОШТОРИСУ ДОХОДІВ І ВИТРАТ БЮДЖЕТНОЇ УСТАНОВИ

Анотація. Обґрунтовано особливості організації ревізії формування та виконання кошторису доходів і витрат у бюджетних установах.

Аннотация. Обоснованы особенности организации ревизии формирования и исполнения сметы доходов и расходов в бюджетных учреждениях.

Annotation. The peculiarities of revision of formation and administration of income and expenditure estimates in the budgetary institutions are proved.

Ключові слова: кошторис бюджетної установи, ревізія, організація ревізії.

Становлення ринкових відносин в Україні зумовлює удосконалення механізмів управління бюджетними установами. Бюджетна установа, згідно з Бюджетним кодексом України [1], – це орган державної влади, орган місцевого самоврядування, а також організації, створені ними у встановленому порядку, які повністю утримуються за рахунок державного бюджету чи місцевих бюджетів відповідно.

Бюджетні установи та організації забезпечують виконання покладених на державу функцій. Місією суб'єктів господарювання бюджетної сфери є задоволення соціальних, культурних та інших потреб суспільства. Діяльність цих установ фінансується за рахунок коштів державного та місцевих бюджетів, які надаються їм безповоротно, на основі затвердженого кошторису. Виникає об'єктивна необхідність ефективного контролю за рухом бюджетних коштів та майна, придбаного за їхній рахунок, бо ці кошти не завжди використовують за призначенням. Ця проблема спонукає до визначення особливостей організації ревізії формування та виконання кошторису доходів і витрат у бюджетних установах.

Серед наукових досліджень вітчизняних вчених особливу увагу контролю і ревізії діяльності бюджетних установ приділяють такі науковці, як: Дікань Л. В. [2], Усач Б. Ф. [3], Бутинець Ф. Ф. [4], Білуха М. Т. [5], Бардаш С. В. [4], Малога Н. М. [4].



Метою дослідження є обґрунтування особливостей організації ревізії формування та виконання кошторису доходів і витрат у бюджетних установах. Для досягнення мети були поставлені такі завдання: визначити поняття "кошторис бюджетної установи"; визначити поняття "ревізія" та обґрунтувати особливості організації ревізії формування й виконання кошторису доходів і витрат в бюджетних установах.

Аналіз літературних джерел [2; 5 – 7] дозволяє визначити поняття "кошторис бюджетної установи". Отже, кошторис бюджетної установи – це основний плановий документ, який надає повноваження бюджетній установі на отримання й здійснення витрат, визначає об'єм і напрями коштів для виконання бюджетною установою своїх функцій, які визначаються на рік. Кошторис складається з двох частин: із загального фонду, який містить у собі обсяг надходжень із загального фонду бюджету та розподілу видатків за економічною класифікацією на виконання основних цілей бюджетної установи, наприклад, кошти від сплати податків на ввезені товари та спеціального фондів; спеціального фонду, який містить у собі обсяг надходжень із спеціального фонду бюджету та розподілу видатків за економічною класифікацією для спеціальних цілей бюджетної установи, наприклад, для створення державних запасів та резервів і для реалізації пріоритетних заходів з метою виконання своїх основних функцій [6]. Крім того, загальний і спеціальний фонди кошторису складаються з дохідної та видаткової частин. Дохідна частина – це усі податкові та неподаткові або інші надходження, передбачені законодавством України, які не потрібно повертати, а видаткова частина – це кошти, які спрямовуються на здійснення програм і заходів, передбачених законом про Державний бюджет України. Слід зауважити, що кошти на погашення основної суми боргу та надміру сплачені до бюджету кошти не входять до складу витрат.

Автор вважає, що формування та виконання кошторису доходів і витрат бюджетної установи необхідно тримати під контролем, тому що, як свідчать результати, протягом 2011 року органами Державної фінансової інспекції на 96 % перевірених об'єктів встановлено порушення, що призвели до втрат на загальну суму 5,4 млрд грн [8].

Контроль здійснюється у таких формах: державний; незалежний; контроль власника. Державний контроль здійснюється всіма суб'єктами державного управління в межах їх повноважень. Згідно з діючим законодавством [9] основними різновидами державного контролю є: державний аудит; перевірка державних закупівель; інспектування. Найбільшу увагу автор звертає на інспектування, яке полягає у документальній і фактичній перевірці певного комплексу або окремих питань фінансово-господарської діяльності об'єкта контролю і проводиться у формі ревізії, яка повинна забезпечувати виявлення фактів порушення законодавства, встановлення винних у їх допущенні посадових і матеріально відповідальних осіб. Серед науковців існує багато підходів щодо трактування поняття "ревізія", які наведені в таблиці.

Таблиця

Підходи до визначення поняття "ревізія"

Автор	Спосіб	Форма	Метод	Перевірка
Дікань Л. В. [2]	+			+
Усач Б. Ф. [3]	+	+		
Бутинець Ф. Ф. [4]	+		+	

Така невизначеність щодо визначення поняття "ревізія" призводить до певної плутанини. Тому, на думку автора, доцільно визначити ревізію як форму інспектування, яка полягає у документальній і фактичній перевірці певного комплексу або окремих питань фінансово-господарської діяльності суб'єкта контролю. Мета ревізії формування та виконання кошторису доходів і витрат у бюджетних установах – це виявлення фактів незаконного отримання й використання бюджетних коштів [10].

Організація ревізії формування та виконання кошторису доходів і витрат у бюджетних установах розпочинається з вивчення об'єкта, постановки завдання: виявлення порушень щодо нецільових витрат фінансових ресурсів, щодо незаконних витрат ресурсів та щодо недочетів коштів і матеріальних цінностей. Крім цього, складається програма ревізії, яка може мати такі складові: перевірка наявності затвердженого кошторису, правильності його формування; перевірка дотримання вимог чинного законодавства при його виконанні; перевірка виконання вимог чинного законодавства при виконанні бюджету за видатками; перевірка виконання чинного законодавства при виконанні бюджету за доходами; встановлення стану усунення недоліків і порушень, виявлених попередніми контрольними заходами; встановлення загального стану виконання кошторисів; перевірка видатків на капітальне будівництво, реконструкцію та ремонт; перевірка надходження та використання власних надходжень.

Організація ревізії формування та виконання кошторису доходів і витрат у бюджетних установах має певні особливості, які наведено на рисунку.

	Особливості організації ревізії формування та виконання кошторису доходів і видатків у бюджетних установах
	мета – виявлення фактів незаконного отримання та використання бюджетних коштів
	завдання: перевірка наявності і правильності формування кошторису; перевірка дотримання вимог чинного законодавства при формуванні та виконанні кошторису
	джерела інформації: кошторис доходів і видатків, план асигнувань, звіт про виконання кошторису та ін.

Рис. Особливості організації ревізії формування та виконання кошторису доходів і видатків у бюджетних установах

Таким чином, у ході дослідження автором визначено поняття "кошторис бюджетної установи" та наведено власне визначення поняття "ревізія", а саме: ревізія – це форма інспектування, яка полягає у документальній і фактичній перевірці певного комплексу або окремих питань фінансово-господарської діяльності суб'єкта контролю. Також автором встановлено особливості організації ревізії формування та виконання кошторису доходів і витрат у бюджетних установах, які наведено на рисунку: 1) мета – виявлення фактів незаконного отримання та використання бюджетних коштів; 2) завдання: перевірка наявності і правильності формування кошторису; перевірка дотримання вимог чинного законодавства при формуванні та виконанні кошторису; 3) джерела інформації: кошторис доходів і видатків, план асигнувань, звіт про виконання кошторису та ін.

Наук. керівн. Синюгіна Н. В.

Література: 1. Бюджетний кодекс України від 08.07.2010 р. № 2456-VI (зі змінами) [Електронний ресурс]. – Режим доступу : <http://www.zakon.rada.gov.ua> 2. Дікань Л. В. Контроль у бюджетних установах : підручник. – Х. : ВД "ІНЖЕК", 2010. – 408 с. 3. Усач Б. Ф. Контроль і ревізія : підручник / Дікань Л. В. – К. : Знання, 2007. – 263 с. 4. Контроль і ревізія / Ф. Ф. Бугинець, С. В. Бардаш, Н. М. Малюга та ін. – Житомир : ЖІТІ, 2007. – 328. 5. Дікань Л. В. Контроль і ревізія : навчальний посібник для самостійного вивчення дисципліни / Дікань Л. В., Четєгова Н. Ф., Синюгіна Н. В. – Х. : ВД "ІНЖЕК", 2009. – 256 с. 6. Тютюнник П. С. Звітність бюджетних установ : конспект лекцій / П. С. Тютюнник, В. О. Андрієнко. – Х. : Вид. ХНЕУ, 2011. – 80 с. 7. Тютюнник П. С. Облік фінансування бюджетних установ: конспект лекцій / П. С. Тютюнник, П. О. Сахаров. – Х. : Вид. ХНЕУ, 2010. – 140 с. 8. Андрєєв П. Звіт Голови Держфінінспекції України про результати діяльності у 2011 році / П. Андрєєв // Фінансовий контроль. – 2012. – № 3. – С. 4–7. 9. Про Положення про Державну фінансову інспекцію України : Указ Президента України [Електронний ресурс]. – Режим доступу : <http://zakon1.rada.gov.ua/laws/show/499/2011>. 10. Дікань Л. В. Контроль у бюджетних установах : конспект лекцій / Л. В. Дікань, О. Д. Свириденко. – Х. : Вид. ХНЕУ, 2008. – 92 с. 11. Білуха М. Т. Фінансовий контроль: теорія, ревізія, аудит : підручник / М. Т. Білуха, М. Г. Дмитренко, Т. В. Микитенко ; [за ред. засл. діяча науки і техн. України, д. е. н., проф. М. Т. Білухи]. – 2-ге вид., переробл. і доп. – К. : Українська академія оригінальних ідей, 2006. – 888 с.

УДК 378.1:366.2

Супрун О. С.

Магістр 2 курсу
факультету економіки і права ХНЕУ

ОЦІНКА СОЦІАЛЬНО-ПСИХОЛОГІЧНОГО КЛІМАТУ КОЛЕКТИВУ НА ПРИКЛАДІ АТ "РЕГІОН-БАНК"

Анотація. Визначено сутність та зміст поняття "соціально-психологічний клімат" на прикладі колективу відділу банку. Визначено оцінку соціально-психологічного клімату колективу.

© Супрун О. С., 2012



Аннотация. Определены сущность и содержание понятия "социально-психологический климат" на примере коллектива отдела банка. Определенно оценку социально-психологического климата коллектива.

Annotation. The essence and content of the concept "sociopsychological climate" on the example of the collective body of bank department are determined. The estimation of sociopsychological climate of the collective body is identified.

Ключові слова: соціально-психологічний клімат, емоційний, поведінковий, когнітивний компоненти, колектив.

Характер взаємин у колективі, настроїв, що в ньому домінує, впливають на успішність спільної діяльності, на задоволеність процесом і результатами праці.

Одним із понять, що характеризує психічний стан колективу, є соціально-психологічний клімат, який визначається як переважаючий і стійкий психологічний настроїв колективу [1]. Формування сприятливого соціально-психологічного клімату в колективі вимагає від керівника знання його природи і засобів регулювання, розуміння психології людей, їх емоційного стану, взаємовідносин один з одним, особливостей індивідуальної і колективної діяльності.

Соціально-психологічний клімат колективу виступає чинником ефективності соціальних явищ і процесів, служить показником їх стану. Сприятлива атмосфера в колективі не лише позитивно впливає на результати спільної діяльності, але і впливає на працівника, дає змогу визначити його потенційні можливості і допомагає формувати нові в процесі спільної праці.

На жаль, більшість керівників підприємств ще не усвідомили значущість соціально-психологічного клімату, але деякі приділяють цьому увагу. Однак без сприятливої атмосфери в колективі, позитивних взаємин та взаємодопомоги при будь-якому режимі праці, будь-якій технічній базі та об'ємах роботи не можна розраховувати на ефективну діяльність та її високі результати. Для більш глибокого аналізу проблем, пов'язаних з визначенням та формуванням соціально-психологічного клімату колективу, слід визначити це поняття.

Метою статті є вивчення основних теоретичних аспектів та оцінка стану соціально-психологічного клімату колективу.

Питанням дослідження соціально-психологічного клімату колективу присвячено ряд робіт таких зарубіжних і вітчизняних вчених, як: Ф. Олександр, Р. Бенедикт, Дж. Даллард, М. Мід, Н. Міллер, Ю. Платонов, Б. Паригін, С. Паповян, А. Свенціцький.

Учені наголошують на важливості дослідження цієї проблеми, підкреслюючи при цьому, що прогрес оптимізації соціально-психологічного клімату в колективі неможливо виключити ні з процесів соціалізації і виховання, ні з життя взагалі, оскільки це "багатофакторний та багатовимірний процес входження особистості у нове соціальне оточення з метою спільної діяльності у напрямі прогресивної зміни як особистості, так і середовища" [2]. Для визначення питань, пов'язаних з дослідженням соціально-психологічного клімату, необхідно уточнити його сутність та зміст.

Деякі визначення наведені в таблиці.

Таблиця

Визначення поняття соціально-психологічного клімату в колективі

Джерело	Визначення	Коментар
1	2	3
Платонов К. К. [3]	Соціально-психологічний клімат – це якісна сторона міжособистісних відносин, що проявляється у вигляді сукупності психологічних умов, сприяючих або перешкоджаючих продуктивній спільній діяльності і всебічному розвитку особистості в групі	Ураховуються лише психологічні умови, але не враховується організаційний фактор
Козаков В. Г. [4]	Соціально-психологічний клімат – це така властивість групи, яка визначається міжособистісними відносинами, які створюють стійкий настроїв групи і думки яких залежать від ступеня активності щодо досягнення цілей, які стоять перед групою	Визначення обмежене лише емоційним компонентом, не враховує когнітивної поведінки

1	2	3
Паригін Б. Д. [5]	Соціально-психологічний клімат – це така властивість групи, яка визначається міжособистісними відносинами, які створюють стійкий настрій групи і думки яких залежать від ступеня активності щодо досягнення цілей, які стоять перед групою	Визначення обмежене лише емоційним компонентом
Шакуров Р. Х. [6]	Соціально-психологічний клімат розглядає поняття психологічного клімату із двох його сторін: психологічної, яка розкривається в емоційних, вольових, інтелектуальних станах і властивостях групи, та соціально-психологічної, яка проявляється у інтегративних особливостях психології групи, значущих задля збереження її цілісності і її функціонування як самостійного об'єднання	Не висвітлено соціальний аспект соціально-психологічного клімату

Аналіз таблиці дозволив визначити поняття "соціально-психологічний клімат" – це властивість групи, яка визначається атмосферою, що склалася в ній, характеризується позитивними відносинами між її учасниками та взаємодопомогою один одному, завдяки чому поставлені цілі досягаються швидко і з високим результатом.

Дослідження проводилось у відділі управління активно-пасивними операціями АТ "Регионбанк". Брало участь працівники віком від 22 до 42 років. Для діагностики соціально-психологічного клімату була використана Методика діагностики соціально-психологічного клімату колективу [7], яка спрямована на визначення соціально-психологічного клімату в колективі. За відповідями респондентів можна визначити комфортність клімату для працівників. Методика дозволяє виявити емоційний, поведінковий і когнітивний компоненти взаємовідносин у підрозділі. Як істотна ознака емоційного компонента розглядається критерій привабливості на рівні понять "подобається – не подобається", "приємний – неприємний". При конструюванні питань, спрямованих на вимір поведінкового компонента, витримувалась критерій "бажання – небажання працювати в цьому підрозділі", "бажання – небажання спілкуватися з членами підрозділу поза робочим часом". Основним критерієм когнітивного компонента обрана змінна "знання – незнання особливостей членів підрозділу".

Аналіз результатів дозволив зробити висновки, що в цілому в цьому колективі склався сприятливий соціально-психологічний клімат.

Середня оцінка емоційного компоненту складає 1, що свідчить про те, що всім працівникам комфортно спілкуватися один з одним, панує здорова атмосфера, доброзичливість, симпатія і взаємодопоміжка. Щодо когнітивного і поведінкового компонентів, то їх середня оцінка дорівнює 0. Це свідчить про існування протиріч, не всі працівники бажають співпрацювати з іншими і не всі достатньо близькі між собою як за діловими, так і за особистими справами. На цю особливість колективу слід звернути особливу увагу.

Подальше дослідження слід направляти на вивчення факторів соціально-психологічного клімату, які впливають на його формування.

Наук. керівн. Михайленко Д. Г.

Література: 1. Елітаріум. Сайт дистанційного навчання // Соціально-психологічний клімат в колективі [Електронний ресурс]. – Режим доступу : http://www.elitarium.ru/2007/11/14/klimat_v_kollektive.html. 2. Блейхер В. М. Патопсихологічна діагностика / В. М. Блейхер, І. В. Крук. – К. : Здоров'я, 1989. – 279 с. 3. Платонов К. К. Проблеми управління психологічним кліматом колективу / К. К. Платонов // Соціально-психологічні проблеми підвищення ефективності діяльності виробничих колективів / Платонов К. К. – Курган, 1977. – 139 с. 4. Платонов К. К. Развитие системы понятий теории психологического климата в советской психологии / К. К. Платонов, В. Г. Казаков // Социально-психологический климат коллектива [ред. Е. В. Шорохова, О. И. Зотова]. – М., 1979. – 113 с. 5. Паригін Б. Д. Соціально-психологічний клімат колективу: шляхи і методи їх вивчення / Б. Д. Паригін. – Л., 1981. – 55 с. 6. Шакуров Р. Х. Соціально-психологічні проблеми керівництва педагогічним колективом / Р. Х. Шакуров. – М. : КНОРУС, 1982. – 93 с. 7. Реан А. А. Психология и педагогика / А. А. Реан, Н. В. Бордовская, С. И. Розум. – СПб. : Питер, 2000. – 432 с.



Магістр 2 курсу
факультету обліку і аудиту ХНЕУ

ПРОБЛЕМИ ОРГАНІЗАЦІЇ ОБЛІКУ ФІНАНСОВИХ ІНВЕСТИЦІЙ НА ПІДПРИЄМСТВІ

Анотація. Розглянуто основні проблеми організації обліку фінансових інвестицій підприємства.

Анотация. Рассмотрены основные проблемы организации учета финансовых инвестиций предприятия.

Annotation. The basic problems of organization of a company financial investment accounting are considered.

Ключові слова: акції, облігації, боргові фінансові інвестиції, корпоративні фінансові інвестиції.

У сучасних економічних умовах зростає потреба в достовірній організації облікової інформації про діяльність суб'єктів господарської діяльності. Без такої інформації неможливо зробити висновок про ефективність господарської діяльності підприємства, правильність застосування законодавства, вартість пакета акцій підприємства на ринку. Об'єктивна інформація про діяльність окремих господарських суб'єктів дає можливість контролювати відповідність діяльності підприємства тим чи іншим правилам, законам, інструкціям і порядкам, що регламентують його роботу. Фінансові інвестиції хоча і набувають все більшого поширення, однак і на сьогоднішній день залишаються відносно новим та недостатньо дослідженим явищем у діяльності підприємств, тому існують великі проблеми в організації їхнього обліку.

Питання проблематики організації обліку фінансових інвестицій досліджували такі автори, як: І. Солодченко [1], Я. Голубка [2], Л. Кирильєва [3], Г. Підшиваленко [4], проте на сьогодні організація потребує подальшого вивчення і удосконалення.

Метою дослідження є виявлення й оцінка можливих проблем щодо організації обліку фінансових інвестицій на підприємстві.

Завдання дослідження полягають у розгляді проблем організації обліку фінансових інвестицій, а також запропонуванні нововведень щодо удосконалення організації їх обліку.

Об'єкт дослідження – це фінансові інвестиції підприємства.

Предметом дослідження є організація обліку фінансових інвестицій підприємства.

У бухгалтерському обліку головний аспект – це відображення правильного обліку діяльності будь-якого підприємства для отримання інформації про його фінансові результати.

Фінансові інвестиції – це вкладання капіталу в різні фінансові інструменти, передусім, у цінні папери, а також в активи інших підприємств. При їх здійсненні інвестор збільшує свій фінансовий капітал, отримуючи дивіденди та інші доходи. Фінансові інвестиції мають або спекулятивний характер, або орієнтовані на довгострокові вкладення. Спекулятивні фінансові інвестиції мають на меті отримання інвестором доходу в конкретний період. Довгострокові фінансові інвестиції в основному переслідують стратегічні цілі інвестора і пов'язані з участю в управлінні будь-яким підприємством, у яке вкладається капітал [4, с. 9].

На сьогодні відсутність глибоких теоретичних напрацювань, практичного досвіду, складність системи оцінки і методології обліку фінансових інвестицій призвели до того, що немає чітко визначених методик стосовно організації обліку різних видів таких інвестицій, теоретичні напрацювання та прийняті нормативні акти не завжди знаходять практичне застосування.

Тому подальше вдосконалення організації обліку та подання у звітності фінансових інвестицій є дуже важливою проблемою, яка вимагає вирішення у зв'язку із залученням нових інвестиційних вкладень, розвитком вторинного ринку цінних паперів, реорганізацією підприємств.

Отже, фінансові інвестиції теж потребують наявності досконалої та суттєвої організації обліку цього напрямку отримання прибутку.

Фінансові інвестиції класифікуються за різними критеріями, а у бухгалтерському обліку існують тільки загальні відомості про наявність фінансових інвестицій. Це може призводити до неточного розуміння конкретними користувачами інформації про стан фінансових інвестицій на конкретну дату. Ця інформація може наводитися на самому підприємстві для внутрішнього користування, а метою бухгалтерського обліку є доведення інформації про підприємство конкретним користувачам для прийняття рішень [2].



Необхідне більш детальне відображення інформації про фінансові інвестиції, що потребує розробки нових рахунків, відомостей, можливо форм звітності.

Наприклад, інвестиції можуть бути у вигляді акцій або облігацій, можуть бути придбані за коштів або в обмін на інші активи [5]. Усе це мусить відобразитися за окремими рахунками та статтями бухгалтерського обліку.

Тобто необхідно більш досконально розробити систему організації обліку фінансових інвестицій для конкретизації даних про той або інший вид фінансових інвестицій, що надасть можливість більш об'єктивно приймати рішення конкретним користувачам інформації та більш наглядно й детально відображати дані у бухгалтерському обліку підприємства.

Окрім змін, які можуть відбуватись на кожному підприємстві стосовно фінансових інвестицій, окремо можна додати більш детальні зміни у Баланс.

При складанні фінансової звітності потрібен чіткий поділ інвестицій, що мають боргову та корпоративну природу. Зазначений поділ є необхідним для оцінки і розмежування економічно неоднорідних фінансових активів із подальшим їх відображенням у бухгалтерському обліку та фінансовій звітності [2].

Боргові цінні папери дають право інвестору на певні вимоги (претензії) до активів фірми, що інвестується, незалежно від доходів, стану активів інших показників підприємства, що інвестується. Корпоративні цінні папери – це цінні папери, які дають інвестору право на частку в капіталі. Вони дають інвестору право на активи фірми, що інвестується, але за залишковим принципом, тобто право на частку в чистих активах підприємства, що інвестується [1].

Необхідно внести незначні корективи в існуючий баланс щодо обліку фінансових інвестицій. У табл. 1 наведено оригінал балансу, який відображає облік фінансових інвестицій [6].

Таблиця 1

Балансовий облік фінансових інвестицій в оригіналі

Довгострокові фінансові інвестиції			
Які обліковуються за методом участі у капіталі інших підприємств	040		
Інші фінансові інвестиції	045		

У затвердженому законодавством балансі не можна побачити, які цінні папери обліковуються, тому довгострокові фінансові інвестиції доцільно відобразити у балансі такими рядками (табл. 2).

Таблиця 2

Часткове вдосконалення обліку фінансових інвестицій у балансі

Довгострокові фінансові інвестиції			
Боргові фінансові інвестиції	040		
Корпоративні фінансові інвестиції (042+045):	041		
• які обліковуються за методом участі у капіталі інших підприємств (043-044)	042		
• актив (довідково)	043		
• зобов'язання (довідково)	044		
• інші фінансові інвестиції в корпоративні права	045		

Корпоративні фінансові інвестиції відображаються в балансі розгорнуто, і у валюту балансу включається лише чиста вартість фінансових інвестицій як різниця між активами і зобов'язаннями об'єкта інвестування. Таким чином, користувачі фінансової звітності матимуть як абсолютний показник розміру власне здійснених вкладень, так і додаткові показники про вартість активів та зобов'язань стосовно довгострокового фінансового інвестування.

На підприємствах користувачі фінансової звітності надають більшу перевагу саме поділу фінансових інвестицій на корпоративні та боргові, ніж рекомендованій стандартами обліку класифікації за ступенем контролю діяльності: інвестиції в пов'язані сторони за методом обліку участі в капіталі, в інші інвестиції пов'язаних сторін та інвестиції в непов'язані сторони.

Поділ фінансових інвестицій на корпоративні та боргові дасть змогу спростити класифікаційні ознаки фінансових інвестицій, оскільки зникне потреба в класифікації боргових фінансових інвестицій за ступенем впливу інвестора на об'єкт інвестування, а для корпоративних фінансових інвестицій не потрібно буде визначати мету їх утримання [3].



Отже, діюча система організації обліку фінансових інвестицій, що впливає з стандартів бухгалтерського обліку, не повністю задовольняє потреби користувачів інформації. Це стосується необхідності більш глибокої деталізації в організації обліку інвестицій, які утримуються для одержання прибутку, здійснення контролю чи продажу.

Запропоновані нововведення до організації обліку та відображення звітності фінансових інвестицій дозволять користувачам проводити значно глибший аналіз доцільності вкладення коштів в об'єкт інвестування. На основі поданої інформації можуть прийматись необхідні економічні рішення, спрямовані на підвищення ефективності інвестиційних проектів.

Дані дослідження не є вирішеними: потребує більш детального дослідження організація фінансових інвестицій та знаходження нових методів більш чіткої деталізації інвестицій на підприємстві для підвищення його ефективності.

Наук. керівн. Писарчук О. В.

Література: 1. Солодченко Ірина. Як Галапагос поживився за рахунок Криту / Ірина Солодченко // Дебет-Кредит. – 2002. – № 27. 2. Голубка Я. Актуальні питання обліку фінансових інвестицій / Голубка Я. // Вісник ТАНГ. – 2005. – № 1. 3. Кирильєва Л. О. Інформаційно-методичні аспекти обліку фінансових інвестицій відповідно до міжнародних стандартів фінансової звітності [Електронний ресурс] / Кирильєва Л. О., Кашпур М. В. – Режим доступу : <http://www.nbu.gov.ua/portal>. 4. Инвестиции : учебн. пособ. / Подшиваленко Г. П., Лахметкина Н. И., Макарова М. В. [и др.]. – 3-е изд., перераб. и доп. – М. : КНОРУС, 2006. – 200 с. 5. П(С)БО 12 "Фінансові інвестиції" [Електронний ресурс]. – Режим доступу : <http://www.rada.kiev.ua>. 6. П(С)БУ 2 – Положення (стандарт) бухгалтерського учета "Баланс", утверждено приказом Министерства финансов Украины от 31.03.99 № 87 [Электронный ресурс]. – Режим доступа : www.rada.gov.ua.

Шульга К. В.

УДК 336.747.5

Магістр 1 курсу
факультету обліку і аудиту ХНЕУ

АНАЛІЗ ОПЕРАЦІЙ ІЗ ЗАЛУЧЕННЯ КОШТІВ НА МІЖБАНКІВСЬКОМУ РИНКУ

Анотація. Проаналізовано види позичок на міжбанківському ринку, подано рекомендації щодо збільшення їх ефективності та вдосконалення.

Аннотация. Проанализированы виды ссуд на межбанковском рынке, даны рекомендации по увеличению их эффективности и совершенствованию.

Annotation. The types of loans in the interbank market are analyzed, the recommendations concerning the increase of their effectiveness and improvement are given.

Ключові слова: міжбанківський ринок, міжбанківське кредитування, РЕПО.

У сучасних умовах трансформації економіки України особливого значення набуває дослідження стану банківської системи та міжбанківських відносин. Це зумовлюється істотним підвищенням вимог до банківської системи, її потенціалу, стійкості та ліквідності

Дослідженню теорії і практики міжбанківського кредитування сприяють праці вітчизняних вчених-економістів: А. Єпіфанова, А. Мороза, М. Савлука [1], С. Мочерного [2], І. Сала, І. Гуцала, О. Дзюблюка [3], І. Івасіва, В. Лагутіна, В. Стельмаха, Р. Тиркала [4].

Метою даної статті є визначення найбільш популярних способів залучення ресурсів банками України.

Завданням роботи є аналіз найбільш поширених шляхів залучення ресурсів банками на міжбанківському ринку та надання рекомендацій.

Об'єктом дослідження є міжбанківський ринок. Предметом – операції РЕПО та міжбанківське кредитування.

© Шульга К. В., 2012

На міжбанківському ринку банки задовольняють свої потреби в ресурсах за допомогою позичок:

- 1) в інших комерційних банках;
- 2) у центральному банку.

Спосіб залучення ресурсів у комерційних банках реалізується через міжбанківське кредитування. На сьогоднішній день цей процес найбільш оперативно реагує на зміну кон'юнктури фінансового ринку, оскільки банки часто розглядають ринок міжбанківських кредитів як оперативне джерело ресурсів для активних операцій на інших сегментах фінансового ринку.

Ринок міжбанківських кредитів слід розуміти як частину ринку позичкових капіталів, на якому відбувається перерозподіл вільних грошових ресурсів між комерційними банками та Національним банком України, а також між собою з використанням різноманітних інструментів міжбанківського кредитування. На сучасному етапі міжбанківське кредитування займає особливе місце в економіці, оскільки є не лише додатковим джерелом коштів для підтримання ліквідності комерційних банків, а й визначає фінансову стабільність як банківської системи, так і економіки в цілому [5]. Воно має ряд переваг над іншими джерелами поповнення ресурсної бази банків, а саме:

- 1) надійність повернення позичених коштів – банки є більш надійними позичальниками ніж населення;
- 2) швидкість отримання, мобільність;
- 3) можливість залучення на короткий період [6].

Такі ж переваги мають і операції РЕПО. Суть таких операцій полягає у купівлі/продажу державних цінних паперів (ОВДП) Центральним банком у комерційних банків з одночасним зобов'язанням їх зворотного продажу/купівлі у визначений період у майбутньому за обумовленою в договорі ціною. Операції РЕПО в нашій державі здійснюються на термін не більше 30 календарних днів.

Операції РЕПО мають ряд недоліків порівняно з міжбанківськими кредитами:

- 1) відсоткова ставка у 2011 р. на 1 – 2 % вище;
- 2) більш трудомістка процедура: вимагає підписання декількох договорів, а саме: висновку договорів купівлі-продажу паперів, переказування їх з рахунку на рахунок, установлення ліміту на облігацію [7].

Хоча процедура отримання міжбанківського кредиту для банку є значно простішою, ніж операція РЕПО, остання має ряд суттєвих переваг, завдяки яким даний інструмент рефінансування широко використовувався в Україні у поточному році. До таких переваг належить, насамперед, вигідна комбінація "термін-обсяг". Для міжбанківського кредиту характерний переважно прямий зв'язок між даними параметрами. Проте при операціях РЕПО в Україні термін не може перевищувати 30 днів, а суми угод є досить значними.

Проведення операцій РЕПО в Україні у 2011 році було пов'язано з деякими труднощами, зумовленими, насамперед, ризиками контрагента. Вони полягають у невиконанні або несвоечасному виконанні умов договору банку, який отримав кошти в процесі рефінансування. Через проблеми з ліквідністю, а саме з недостатньою поточною ліквідністю, банки не змогли вчасно виконати свої зобов'язання по зворотному викупу ОВДП. Також варто віднести відсутність єдиного методичного підходу до регулювання ринку РЕПО. Крім цього, розподіл ліквідності серед комерційних банків здійснюється нерівномірно. Так, сьогодні 5 % банків мають близько 70 % вільної ліквідності, яку можна було б ефективно застосувати для рефінансування банків із тимчасовими проблемами з ліквідністю [7].

Щодо міжбанківського кредитування, то на сьогоднішній день вони є короткостроковим інструментом регулювання банківської системи, їх частка стабільно становить 70 % у загальному обсязі операцій на ринку міжбанківських кредитів.

З огляду на попередні дослідження сучасних економістів для ринку міжбанківського кредитування доцільним є створення міжбанківського кредитного об'єднання, стратегічною метою якого було б формування в Україні єдиного інформаційно-торгового середовища організації купівлі-продажу міжбанківських кредитів, тобто відкритого для всіх потенційних учасників міжбанківського кредитного ринку. Дана модель організації міжбанківського кредитного ринку забезпечить єдиний порядок укладання та виконання фінансових договорів як на регіональному, так і на державному рівні. Зокрема, міжбанківське кредитне об'єднання на основі єдиної інформаційної системи зможе охопити всю країну, підвищити надійність міжбанківських кредитних операцій, здійснити широкий перелив вільних кредитних ресурсів між регіонами та секторами економіки, збільшити масу працюючих кредитних ресурсів.

Операції РЕПО займають менш значне місце в міжбанківському просторі, проте з кожним роком їх частка та суми стають більш значними порівняно з попередніми роками. Щоб продовжити дану тенденцію, необхідно зробити ряд кроків: чітке державне регулювання та законодавча регламентація операцій, розподіл ліквідності у процесі рефінансування.

Таким чином, можна зробити висновок, що на міжбанківському ринку банки в 70 % випадках задовольняють свої фінансові потреби за допомогою міжбанківських кредитів, які найбільш швидко впливають на зміну кон'юнктури ринку. Для більш ефективної роботи фінансового інструменту необхідно вдосконалити організаційну структуру підрозділів банку шляхом створення такого структурного підрозділу, як сектор міжбанківського кредитування, створити організаційну структуру міжбанківського кредитного процесу, що збільшить обсяг кредитних операцій, контроль за ними та зменшить можливі ризики.



У нашій країні з кожним роком збільшується обсяг операцій РЕПО, що потребує його законодавчого вдосконалення та збільшення ефективності рефінансування банків для забезпечення більш ефективного вирішення тимчасових проблем з ліквідністю, тому подальші дослідження будуть присвячені саме цим питанням.

Наук. керівн. Глебова Н. В.

Література: 1. Гроші та кредит : підручник / М. І. Савлук, А. М. Мороз, М. Ф. Пуховкіна та ін. ; за заг. ред. М. І. Савлука. – К. : КНЕУ, 2001. – С. 491–504. 2. Мочерный С. В. Экономическая теория : учебн. пособ. / С. В. Мочерный. – 4-е изд., стереотип. – К. : ИЦ "Академия", 2009. – 640 с. 3. Дзюблук О. Проблеми забезпечення ефективного функціонування банківської системи в перехідній економіці / О. Дзюблук. – К., 2009. – С. 30–35. 4. Банківська справа [Електронний ресурс] / Тиркало Р., Гуцал І., Чайковський Я. та ін. – Режим доступу : <http://www.info-library.com.ua/books-book-114.html>. 5. Кузьмак О. М. Міжбанківське кредитування: особливості та роль у банківській діяльності / О. М. Кузьмак // *Финансы, учет, банки* : сб. науч. тр. – Донецьк, 2007. – № 13. – С. 72–77. 6. Гуляєва Л. П. Міжбанківські кредити в Україні: еволюція розвитку та проблеми сучасності / Л. П. Гуляєва // *Економіка: проблеми теорії та практики* : зб. наук. пр. – Дніпропетровськ, 2005. – № 206. – Т. 1. – С. 207–215. 7. Національний банк України [Електронний ресурс]. – Режим доступу : <http://www.bank.gov.ua>. 8. Про затвердження Положення про регулювання Національним банком України ліквідності банків України : Постанова Правління Національного банку України від 30.04.2009 р. № 259. 9. Михайлюк Р. В. Удосконалення організації міжбанківського кредитування в Україні / Р. В. Михайлюк // *Вісник НУВГП*. – 2007. – № 2 (38). – С. 152–158.

Андрєєва А. С.

УДК 657.3(477+100)

Студент 4 курсу
факультету обліку і аудиту ХНЕУ

ОСОБЛИВОСТІ ОБЛІКУ ДОХОДІВ І ВИДАТКІВ БЮДЖЕТНИХ УСТАНОВ В УКРАЇНСЬКІЙ ТА МІЖНАРОДНІЙ ПРАКТИЦІ

Анотація. Розглянуто питання щодо сутності доходів і видатків бюджетних установ, визначено проблеми їх обліку, запропоновано шляхи їх вирішення.

Аннотация. Рассмотрены вопросы, касающиеся сущности доходов и расходов бюджетных учреждений, определены проблемы их учета, предложены пути их решения.

Annotation. The questions about income and expenditures of budgetary institutions are considered, the problems in their accounting and taxation are identified, the ways of solving them are suggested.

Ключові слова: доходи бюджетної установи, видатки бюджетної установи, бюджетна установа, загальний фонд, спеціальний фонд.

Бухгалтерський облік у бюджетних установах є найголовнішою системою контролю за наявністю та рухом бюджетних і позабюджетних коштів. Найбільш специфічними об'єктами в обліку бюджетних установ є доходи, видатки і результати виконання кошторису. Професійні економісти та бухгалтери останніми роками приділяють значну увагу питанням удосконалення організації та ведення бухгалтерського обліку в бюджетних установах. Сьогодні ключовим напрямом модернізації обліку та звітності вони визначають розробку й запровадження в державному секторі національних стандартів на основі міжнародних.

У науковій літературі ці питання знайшли відображення в наукових працях таких вчених: Атамаса П. Й., Джоги Р. Т., Бутинця Ф. Ф., Левицької С. В., Свірко С. В. та ін.

Метою статті є проведення комплексного дослідження системи обліку доходів і видатків бюджетних установ і визначення актуальних проблем обліку та пошук шляхів їх вирішення.

Для досягнення мети в процесі дослідження були поставлені такі завдання: уточнити сутність доходів та витрат бюджетних установ; розкрити бюджетну класифікацію доходів та видатків у бюджетних установах; розробити рекомендації удосконалення обліку доходів та видатків у бюджетних установах.

© Андрєєва А. С., 2012

Об'єктом дослідження є засади функціонування бюджетних установ.
Предметом дослідження є сукупність теоретичних, практичних і методологічних питань, пов'язаних з організацією процесу обліку доходів та витратків у бюджетних установах.

Сутність поняття доходів у бюджетних установах має безліч визначень. Це обумовлено низкою особливостей відносно умов їх функціонування. Левицька С. О. наводить таке визначення доходів: це отримані з державного та місцевого бюджетів та генеровані бюджетними організаціями асигнування [1, с. 361].

У свою чергу, Свірко С. В. зазначає, що доходи бюджетних установ – це надходження грошових коштів, отримуваних установами за рахунок державних коштів, для виконання кошторису доходів і витратків [2, с. 45].

Залежно від джерел утворення доходів їх поділяють на два види: доходи загального фонду і доходи спеціального фонду.

Бюджетні установи не мають власних оборотних коштів і покривають витрати за рахунок бюджетних асигнувань (доходів загального фонду) та надходження позабюджетних коштів (доходів спеціального фонду).

До складу доходів загального фонду відносять асигнування з державного і місцевого бюджету на витрати установи та інші заходи. До складу спеціального – власні надходження – спеціальні кошти, кошти на виконання окремих доручень, інші власні надходження; субвенції, одержані з бюджетів іншого рівня; інші доходи спеціального фонду.

Зовсім інше поняття наведено в "Міжнародному стандарті бухгалтерського обліку для державного сектору (МСБОДС)" 9, де під доходами розуміють валове надходження економічних вигод або потенціалу корисності протягом звітного періоду, коли чисті активи/власний капітал зростають у результаті цього надходження, а не в результаті внесків власників [3].

Бюджетні установи у процесі надання нематеріальних послуг здійснюють витатки, які за економічним змістом відрізняються від витрат суб'єктів підприємницької діяльності.

Лондаренко О. О. зазначає, що витатки бюджетних установ є централізованими витатками, оскільки здійснюються за рахунок коштів відповідного бюджету – державного або місцевого.

Джога Р. Т. зазначає, що під витатками розуміють державні платежі, які не підлягають поверненню, тобто не створюють і не компенсують фінансові вимоги та поділяються на відплатні (обмінюються на товари чи послуги) і невідплатні (односторонні) [4, с. 157].

Поняття "витатки" також конкретизоване у Бюджетному кодексі, в якому визначено, що їх слід визнавати як кошти, спрямовані на здійснення програм та заходів, передбачених відповідним бюджетом, за винятком коштів на погашення основної суми боргу та повернення надміру сплачених до бюджету сум.

Правильність обліку доходів і витрат бюджету забезпечується єдністю системи бюджетного обліку, в основу якої покладено бюджетну класифікацію. Бюджетна класифікація передбачає класифікацію доходів і витрат: класифікація доходів бюджету; класифікація витратків, у тому числі кредитування за вирахуванням погашення, бюджету; класифікація фінансування бюджету; класифікація боргу [5].

Усі доходи поділяються на податкові, неподаткові, доходи від операцій з капіталом та трансферти.

Витрати бюджетна класифікація поділяє: за функціональною ознакою (за головними розділами і підрозділами бюджету); за відомчою структурою (освіта, наука, культура, мистецтво та ін.); за економічними ознаками (група, підгрупа, стаття, підстаття); за бюджетними програмами.

При визнанні витратків в обліку особливістю є їх поділ на касові та фактичні.

Касовими витатками вважають всі суми, отримані установою з поточних бюджетних рахунків у банку чи реєстраційних рахунків у відповідних органах Державного казначейства для їх виконання (витрачання) згідно з кошторисом. У свою чергу, під фактичними витатками розуміють витатки установи, оформлені відповідними документами, включаючи витатки за неоплаченими рахунками кредиторів, за нарахованою, але не виплаченою заробітною платою.

Фактичні витатки, як правило, не збігаються з касовими не в часі, не в сумі і, як правило, менші за касові. Прикладами є списання витрачених матеріалів, врахована сума ПДВ при придбанні матеріалів, нарахована заробітна плата, внески до соціальних фондів тощо.

Таке поєднання протилежних методів пояснюється жорстким обмеженням у витрачанні коштів установами і суцільним контролем з боку держави за використанням коштів. Облік касових витратків забезпечує інформацію про касове виконання кошторису та залишки невикористаних асигнувань на кожну конкретну дату. Облік фактичних витратків дає можливість контролювати хід фактичного виконання кошторису витратків установи в цілому та дотримання встановлених норм за окремими статтями і структурними підрозділами.

У міжнародних стандартах для обліку витрат основним є принцип нарахування, який ґрунтується на відображенні їх у міру виникнення, а не в міру фактичного отримання або виплати грошових коштів. Використання цього принципу передбачає: відображення операцій у звітності того періоду, в якому вона була проведена; визнання операції на момент її здійснення; формування інформації про зобов'язання до отримання, а не тільки про фактично проведені платежі та отримані доходи.

Також можна сказати про невідповідність у визначенні фінансового результату українських бюджетних установ і методики, що наведена в МСБОДС.

Для бюджетних установ характерним є надання державних послуг соціального спрямування на виключно безоплатній основі. Фінансовим результатом для них є виконання покладених державних



зобов'язань. У кінці року установи розраховують результат виконання кошторису окремо за загальним і спеціальним фондом шляхом відповідного списання всіх доходів та видатків. Визначені залишки на відповідних рахунках і будуть кінцевим показником діяльності.

У міжнародній практиці застосовують у цьому випадку поняття надлишок (дефіцит) у результаті звичайної діяльності – різниця, яка залишається після вирахування витрат, що виникає у результаті звичайної діяльності. Далі показник, що одержують, коригують на фінансовий результат від надзвичайних подій, визначаючи таким чином надлишок (дефіцит) [1, с. 368].

Таким чином, як українська, так і міжнародна практика обліку збігаються, визначаючи залишки на рахунках фінансового результату не як прибуток, а як показник ефективності використання бюджетних коштів.

Видатки і витрати бюджетних установ відображають, з одного боку, джерела їх забезпечення (загальний і спеціальний фонди), а з іншого – характеризують дві економічні категорії, що визначають специфіку господарської діяльності бюджетних установ.

Отже, враховуючи практику діяльності українських бюджетних установ, є необхідним вести облік і визнавати у звітності доходи та видатки з використанням методу нарахування і норм, характерних для Міжнародних стандартів бухгалтерського обліку, що уніфікуватиме формування фінансових результатів одержувачів бюджетних коштів.

Основною проблемою удосконалення обліку в бюджетних установах є відсутність єдиних підходів та методів реформування системи обліку з урахуванням вимог міжнародних стандартів, недостатність розробленості питання переходу на єдині методологічні засади.

Удосконалення обліку, посилення його контрольних функцій за господарською та фінансовою діяльністю установи – основний шлях до покращення дотримання фінансово-бюджетної дисципліни. Відображаючи всі операції, пов'язані з освоєнням кошторису витрат, бухгалтерський облік дозволяє не тільки систематично зіставляти їх з плановими показниками, а ще й виявляти відхилення фактичних витрат від планових, визначити найголовніші напрями витрат та підвищувати рівень бюджетного кошторисного планування в цілому.

Наук. керівн. Жовтопуп Н. Н.

Література: 1. Левицька С. О. Економічний аналіз / Левицька С. О. – 2008. – № 2. – С. 361–369. 2. Свірко С. В. Бухгалтерський облік у бюджетних установах : монографія / Свірко С. В. – К. : КНЕУ, 2006. – 244 с. 3. Міжнародні стандарти бухгалтерського обліку державного сектору [Електронний ресурс]. – Режим доступу : <http://www.minfin.gov.ua>. 4. Джога Р. Т. Бухгалтерський облік у бюджетних установах : навч. посібн. / Джога Р. Т. – К. : КНЕУ, 2001. – 250 с. 5. Бюджетний кодекс України [Електронний ресурс]. – Режим доступу : <http://zakon.rada.gov.ua>.

Фальченко А. Ю.

УДК 336.714

Магістр 2 курсу
факультету обліку і аудиту ХНЕУ

ІНВЕСТИЦІЙНА АКТИВНІСТЬ ТА УПРАВЛІННЯ ПОРТФЕЛЕМ ЦІННИХ ПАПЕРІВ У ДІЯЛЬНОСТІ БАНКІВ

Анотація. Подано визначення процесу управління банківським портфелем цінних паперів. Обґрунтовано необхідність розробки інвестиційної політики банку. Доведено, що для ефективною інвестиційної діяльності банків потрібно здійснювати управління та оптимізацію банківського портфеля цінних паперів.

Анотация. Представлено определение процесса управления банковским портфелем ценных бумаг. Обоснована необходимость разработки инвестиционной политики банка. Доказано, что для эффективной инвестиционной деятельности банков необходимо осуществлять управление и оптимизацию банковского портфеля ценных бумаг.

Annotation. A definition of the management of the banking portfolio is presented. The necessity of working out the investment policy of a bank is proved. It is proved that for effective investment activity of banks it is necessary to exercise administration and optimization of a bank securities portfolio.

Ключові слова: цінні папери, банківський портфель цінних паперів, інвестиційна політика банку, формування портфеля, моніторинг.

© Фальченко А. Ю., 2012

За умови фінансово-економічної нестабільності проблема управління банківським портфелем цінних паперів стає все більш актуальною, також виникає жвавий інтерес до пошуку дієвих способів збільшення ефективності управління банківським портфелем цінних паперів, урахуваючи рівень невизначеності фондового ринку.

Численні наукові дослідження у сфері інвестиційної діяльності банків підтверджують надзвичайну актуальність обраного напрямку. У працях видатних науковців – Е. Медведєвої [1], Мельниченко К. О., Полозової В. М., Циганюк Д. Л., Черничинець С. П. [2], О. Шевченко, Шумкової О. В. та багатьох інших – розглядаються проблеми активізації інвестиційної діяльності банків, а також особливості процесу управління портфелем цінних паперів. Проте, незважаючи на велику кількість існуючих досліджень вітчизняних науковців, що присвячені проблемам ефективності інструментів управління інвестиціями у цінні папери, науковці не вирішують проблеми управління банківським портфелем цінних паперів та формування адекватних механізмів їх обсягу та оптимальної структури повною мірою. Оцінка обсягів та структури банківських операцій на фондовому ринку, аналіз чинників, які здійснюють вплив на формування та вибір інвестиційної стратегії банків, розробка принципів і механізмів організації й контролю управління банківським портфелем цінних паперів потребують поглибленого вивчення [2, с. 5].

Метою статті є визначення поняття та сутності процесу управління банківським портфелем цінних паперів.

Завдання дослідження – розглянути види та методи управління портфелем цінних паперів; дослідити практичні аспекти управління портфелем цінних паперів у діяльності банків; встановити шляхи вдосконалення механізму управління портфелем цінних паперів.

Об'єкт дослідження – це інвестиційна активність та управління портфелем цінних паперів у діяльності банків.

Сучасна банківська система України зазнала серйозних труднощів у зв'язку з останньою фінансово-економічною кризою. Основні проблеми банківських структур, а саме: зниження обсягів активів, скорочення обсягів кредитних операцій, збільшення збитків, збільшення кількості проблемних кредитів, зростання простроченої заборгованості по кредитах тощо, змушують банківські установи вдаватися до будь-яких законних способів виживання та розвитку.

Зменшення частки вкладів у цінні папери та зростання обсягів кредитування є одним із факторів, що здійснюють негативний вплив на діяльність вітчизняних банківських структур. З цієї причини українські банки не мають можливості повною мірою використовувати операції з цінними паперами, що тягне за собою зменшення рентабельності капіталу та безпосередньо впливає на активи банків.

Дотримання принципів керованості, гнучкості та адаптивності банківського портфеля цінних паперів є особливо важливим в умовах сучасної нестабільної фінансово-економічної ситуації. Сучасна інвестиційна активність банків на вітчизняному фондовому ринку має досить низький рівень. Серед стримуючих чинників можна назвати недосконалість ринку цінних паперів України, невизначеність загальної ситуації на фондовому ринку та високий рівень втручання держави. Крім того, проблеми з отриманням об'єктивної, достовірної, актуальної інформації, а також вибір оптимальних інструментів управління портфелем цінних паперів, що відповідають специфіці вітчизняної банківської діяльності, ускладнюють роботу з цінними паперами.

У процесі інвестування банківська установа одночасно виступає як кредитором, так і інвестором коштів у цінні папери. Прагнення отримати прибуток за умови забезпечення ліквідності банку визначає інвестиційну політику банківської установи.

Для ефективної роботи з цінними паперами необхідна фінансово-економічна стабільність, удосконалення кредитної системи, існування різних форм власності у сфері виробництва та надання послуг, а також організованого ринку цінних паперів. Крім того, слід відзначити необхідність надійної законодавчої бази, а також потребу у високих професійних та моральних якостях усіх учасників ринку цінних паперів [3, с. 84].

Задоволення потреб у ліквідних активах та в дохідності інвестицій повинно стати метою інвестиційної політики банку. Оптимальний варіант вкладень визначається з урахуванням ступеня ризику, а прибуток від інвестицій у цінні папери порівнюється з альтернативними видами вкладень.

Банки здійснюють інвестиційну діяльність, маючи на меті отримання прибутку та збільшення капіталу, та все частіше вкладають кошти у біржові фінансові інструменти – цінні папери. Проте, враховуючи нестабільність фондового ринку та наслідки фінансово-економічної кризи, головною проблемою банків стає збереження інвестованих фінансових ресурсів.

У випадку відсутності капіталу, достатнього для здійснення диверсифікованості вкладень, ведення операцій на фондовому ринку необхідно доручати спеціалізованим компаніям (наприклад, фондам).

Такі компанії формують інвестиційний портфель, акумулюючи кошти великої кількості дрібних інвесторів.

Свій рівень доходу, ліквідності та ризику мають будь-які цінні папери, які знаходяться в обігу на фондовому ринку. З метою підвищення ефективності інвестиційної діяльності використовується так званий портфельний підхід, тобто управління набором цінних паперів. До такого набору входять корпоративні акції, облігації з різним рівнем ризику та прибутковості, папери з фіксованим доходом, що забезпечується гарантією держави.



Управління портфелем цінних паперів – це застосування сукупності управлінських методів та технологічних можливостей, що надають можливість не лише зберегти інвестовані кошти, але й досягти максимального рівня прибутку, а також забезпечити інвестиційну спрямованість портфеля.

Управління банківським портфелем цінних паперів передбачає, в першу чергу, оптимізацію складу та структури сукупності цінних паперів з урахуванням їх прибутковості, ліквідності та рівня фінансового ризику. На основі моніторингу факторів, що можуть викликати зміну в складових частинах портфеля, здійснюється поточне коригування структури портфеля.

Отже, під банківським портфелем цінних паперів слід розуміти сукупність різних видів цінних паперів з відмінним рівнем забезпечення, ліквідності та ризику, обсяги та структура яких відповідають меті, а також завданням інвестиційної діяльності банку.

Серед головних завдань управління банківським портфелем цінних паперів можна відзначити пошук найкращих умов інвестування. Це досягається шляхом надання придбаній сукупності цінних паперів особливих інвестиційних характеристик, які виникають лише за умов комбінації різних видів цінних паперів.

Ще однією метою управління портфелем цінних паперів є збереження головної інвестиційної якості портфеля, а також інтересів власника.

Портфель цінних паперів є інструментом інвестиційної діяльності банків, що може забезпечити потрібну стабільність прибутку за умови мінімального ризику.

Моніторинг ситуації на фондовому ринку є важливою частиною процесу управління банківським портфелем цінних паперів. Навіть до початку фінансово-економічної кризи фондовий ринок України мав досить низькі показники розвитку. Наслідком фінансово-економічної кризи стало настільки різке зниження показників, що для подолання негативного впливу знадобиться не один рік. У найгірших нестабільних умовах подальше прогнозування розвитку фондового ринку є майже неможливим. Навіть найпрофесійніший прогноз матиме дуже низький рівень імовірності. У такій ситуації обов'язковою умовою ефективності роботи банків з цінними паперами є своєчасне відстеження та реагування на зміни ринку цінних паперів у процесі управління банківським портфелем цінних паперів.

Отже, оскільки портфельний підхід дозволяє досягти компромісу на перший погляд несумісних цілей – максимізації доходу і мінімізації ризику, навіть в умовах фінансово-економічної нестабільності банки повинні використовувати його з метою забезпечення ефективності роботи з цінними паперами.

Завдяки підвищенню уваги до роботи з цінними паперами банки мають можливість вирішити ряд проблемних питань, а також зміцнити свої позиції на фінансовому ринку. Банківська структура є потужним інструментом для економічного зростання. Банки можуть розвивати фондовий ринок, активізувати інвестиції в реальний сектор економіки. За значимістю та розмірами вкладання у цінні папери знаходиться на другому місці після кредитування. З метою збільшення питомої ваги портфеля цінних паперів у структурі активів фахівці банківської справи доводять необхідність перегляду структури активів. Проте на сьогоднішній день в Україні цього досягти не вдалося, потенціал такого потужного інструменту, як банківський портфель цінних паперів, не використовується повною мірою у банківському секторі.

Управління банківським портфелем цінних паперів передбачає спочатку формування самого портфеля, а потім його реструктуризацію під впливом зовнішніх та внутрішніх чинників. Таким чином, банки мають можливість збільшувати капітал, знаходячи оптимальну структуру та обсяг портфеля, включаючи різні види цінних паперів, до їх прибутковості, рівня ліквідності та фінансового ризику.

Проаналізувавши все сказане, можна визначити сутність управління банківським портфелем цінних паперів. Це складний, багатоступінчастий та безперервний процес, що здійснюється у декілька послідовних етапів, пов'язуючи мету та завдання інвестиційної діяльності банків, з визначенням оптимального обсягу та структури цінних паперів залежно від їх прибутковості, рівня ліквідності і фінансового ризику.

Ефективне використання банками власних активів суттєво впливає на отримання прибутку та примноження капіталу, через що заслуговує на подальший розвиток управління банківським портфелем цінних паперів.

Наук. керівн. Глебова Н. В.

Література: 1. Медведева Е. Оптимальный портфель ценных бумаг [Электронный ресурс] / Е. Медведева. – Режим доступа : [www.intsys.msu.ru/magazine/archive/v7\(1-4\)/medvedeva-127-148](http://www.intsys.msu.ru/magazine/archive/v7(1-4)/medvedeva-127-148). 2. Черничинець С. П. Управління портфелем цінних паперів підприємства : автореф. дис. ... канд. екон. наук : 08.06.01 / С. П. Черничинець. – Тернопіль, 2005. 3. Луцишин З. О. Ринок цінних паперів в Україні в контексті євроінтеграції: проблеми забезпечення фінансової безпеки / З. О. Луцишин, Н. Я. Кравчук. – К., 2007. 4. Підсумки торгів [Електронний ресурс] // Економічні науки. – Вип. 7 (25). – Ч. 4. – Режим доступу : <http://www.pfts.com/uk/trade-results/>. 5. Фондовий ринок України в 2011 році [Електронний ресурс]. – Режим доступу : <http://fundmarket.ua>. 6. Шкодін І. В. Стан розвитку фондового ринку України / І. В. Шкодін // Актуальні проблеми економіки. – 2010. – № 5. – С. 214–221.

ІННОВАЦІЙНО-ІНВЕСТИЦІЙНА ПРИВАБЛИВІСТЬ ПІДПРИЄМСТВА

Анотація. Розглянуто підприємство на перспективу інноваційно-інвестиційної привабливості.

Аннотация. Рассмотрено предприятие на перспективу инновационно-инвестиционной привлекательности.

Annotation. An enterprise is considered in the context of long-term innovation and investment attractiveness.

Ключові слова: інвестиційна привабливість, інноваційна привабливість, конкурентоспроможність, потенціал, інноваційний проект.

Дослідження інвестиційної сфери економіки завжди перебувало у центрі уваги економічної думки. Це обумовлено тим, що процес інвестування є важливою частиною господарської діяльності суб'єктів ринку та процесу їхнього економічного зростання [1].

Проблеми підвищення інвестиційної привабливості й активності підприємств, їх джерел і фінансових важелів стимулювання досить складні і багатопланові. У наукових працях вітчизняних учених, серед яких: Білоусова Л. Ш., Костишко Л. А., Антіпов А. М., Круш П. В., Мних Є. В. та інші, досліджено різного роду аспекти цієї проблематики. Великий внесок у розвиток і формування інвестиційних механізмів зробили вітчизняні вчені: М. Чумаченко, О. Амоша, С. Аптекарь [2].

Метою дослідження є розгляд інноваційно-інвестиційної привабливості, що є дуже важливим для подальшого ефективного функціонування підприємства, досягнення стійкої позиції на ринку, залучення додаткових матеріальних та фінансових засобів, становлення підприємства конкурентоспроможним серед інших підприємств.

Основним завданням цього дослідження є пошук сучасних напрямів та розробка нових проектів для інноваційно-інвестиційної привабливості підприємства.

Об'єктом дослідження є діяльність підприємства.

Предметом дослідження виступає інноваційно-інвестиційна діяльність як напрям діяльності підприємства для одержання прибутку.

Одним із напрямів діяльності підприємства для одержання прибутку є інвестиційна діяльність, зміст якої полягає у вкладенні грошових коштів для отримання майбутніх вигод. Унаслідок загального спаду виробництва, розбалансованості фінансово-кредитної системи, відсутності власних коштів у замовників, обмеження державних капітальних вкладень відбулося зменшення фізичних обсягів капітальних вкладень та загострення ситуації в інвестиційній сфері. Практично всі підприємства й організації відчувають обмеженість джерел фінансування. Це все звучить не дуже позитивно, але є можливість отримати необхідні ресурси для розвитку діяльності підприємства. Для цього йому необхідно мати вражаючі показники для потенційних інвесторів, тобто підприємство має бути інвестиційно привабливим [3].

Визначення рівня власної інвестиційної привабливості не є кінцевою метою для підприємства, яке прагне отримати фінансування. Потрібна розробка та реалізація заходів щодо підвищення інвестиційної привабливості. За наявності кращих перспектив розвитку підприємства у майбутньому інвестори не тільки охоче будуть вкладати кошти, але й робити це на більш вигідних для підприємства умовах [4].

Важливо звернути увагу, що функціонування підприємств і досягнення стратегічних переваг в умовах конкуренції значною мірою залежать від результативності їхньої інноваційної діяльності. Тож результативність інноваційної діяльності впливає на зацікавленість інвестора в підтримці інноваційного розвитку.

Кожне підприємство повинне прагнути до формування відповідного інноваційного потенціалу, під яким розуміють здатність підприємства забезпечувати виробничі процеси новими технікою, технологією та спроможністю випускати нові товари (послуги) [5].

Визначення ефективності інновацій здійснюється на всіх етапах їхнього створення і використання: на етапі здійснення науково-дослідних робіт (НДР), дослідно-конструкторських розробок (ДКР), у період виготовлення зразків, включаючи підготовку виробництва нових технічних засобів,



а також у процесі використання їх споживачем. На різних стадіях інноваційного процесу визначають потенційний, очікуваний, планований і фактичний ефекти.

При створенні і впровадженні інновацій досягаються різні результати, які можна класифікувати в такий спосіб:

1. У науково-технічній сфері: відкриття нових явищ, закономірностей їхнього розвитку, виявлення можливостей використання в народному господарстві. Вони вимірюються кількістю інформації, що міститься в наукових звітах, дисертаціях, авторських свідоцтвах і патентах на відкриття та винаходи, в науково-технічних виданнях (журналах, монографіях), державних стандартах на нову продукцію і технологічні процеси, кресленнях на нову продукцію тощо.

2. В інноваційній сфері:

уречевлені результати: створення нових видів продукції, технологічних процесів, нових видів матеріалів і енергії, нових форм організації виробництва, праці й управління тощо;

економічні результати: зростання продуктивності праці і випуску продукції, поліпшення якості продукції, підвищення фондівіддачі, зменшення собівартості продукції, збільшення прибутку і рентабельності;

соціальні результати: поліпшення умов праці, підвищення кваліфікації працівників, зміна структури кадрів, підвищення рівня добробуту промислово-виробничого персоналу, поліпшення рівня життя тощо;

екологічні результати: зменшення шкідливого впливу виробництва на навколишнє середовище, раціоналізація використання природних ресурсів тощо;

політичні результати: зміцнення обороноздатності країни та її економічної незалежності.

З комерційної точки зору інноваційний проект можна розглядати як інвестиційний, спрямований на одержання прибутку. Незважаючи на те, що реалізація інноваційних заходів може здійснюватися як за рахунок капітальних вкладень, так і за рахунок експлуатаційних витрат, оцінку економічної ефективності інновацій пропонується здійснювати виходячи із загальних принципів оцінки інвестиційних проектів з урахуванням деяких особливостей, властивих інноваційним проектам.

Інноваційний проект, як і будь-яка фінансова операція, породжує грошові потоки. Грошовий потік інноваційного проекту є залежністю від часу грошових надходжень і платежів при його реалізації. У кожному періоді значення грошового потоку характеризується грошовими надходженнями (результатами у вартісному вираженні), відтоком (розміром платежів) і сальдо (ефектом), яке визначається як різниця між надходженнями і відтоком грошових ресурсів. Грошові потоки утворюються в результаті здійснення інвестиційної, операційної (виробничої) і фінансової діяльності [4].

Підприємство, яке використовує залучені інвестиційні ресурси, має більш високий фінансовий потенціал свого розвитку і можливості приросту фінансової рентабельності діяльності. Успішний розвиток підприємства пов'язаний з вирішенням проблем підвищення його конкурентоспроможності, а саме: поліпшення якісного стану сировинної бази; розширення виробничої сфери діяльності; скорочення витрат на всіх ланках виробничого процесу.

Вирішення цих проблем взаємопов'язано з інноваційною діяльністю підприємства. Аналіз зовнішніх і внутрішніх умов функціонування підприємства показує, що існує ряд факторів, які впливають на підвищення виробничих витрат. До таких факторів відносять: погіршення якості ресурсної бази, зростаючі вимоги до екологічної безпеки, а також діючу систему обліку витрат. Найвпливовішим з них є незадовільна (недостатня) забезпеченість ресурсами. У зв'язку з цим перед кожним підприємством виникає завдання щодо якісного забезпечення приросту запасів та ефективного їх використання. Вирішення такого завдання знаходиться у площині НТП, зокрема в проведенні прикладних дослідно-розвідницьких робіт.

Іншим вирішальним фактором підвищення конкурентоспроможності підприємства є збільшення частки ринку збуту продукції. Ця проблема звужується, якщо підприємство використовує інновації, які скорочують виробничі витрати за монопродуктовими бізнес-лініями, а також інновації в сфері маркетингу і збуту. Аналіз науково-технічної діяльності провідних підприємств показує, що в результаті їх інтеграції створюється ряд переваг для проведення досліджень і розробок.

По-перше, більшість "істотних" інновацій, що призводять до скорочення виробничих витрат чи збільшення обсягу продажів, вимагають, як правило, проведення комплексу науково-дослідних робіт, іноді навіть фундаментальних досліджень, які супроводжуються значними фінансовими ризиками і значними інвестиціями.

По-друге, основною проблемою підвищення технологічного рівня підприємства за рахунок інноваційного фактора є проблема швидкого впровадження у виробництво науково-технічних досягнень.

По-третє, для вирішення масштабних науково-технічних проблем на підприємстві необхідно володіти достатнім науково-технічним потенціалом, у тому числі кадровим, за умов вертикальної інтеграції, що сприяє встановленню тісних зв'язків науково-технічної сфери, виробництва і маркетингу.

Але загальновідомо, що доцільність використання технологічних інновацій повинна підтверджуватися розрахунками їх економічної ефективності [1].

Отже, інвестиційна привабливість відіграє вагомий роль в активізації інвестиційних процесів. В умовах обмеженості ресурсів і гострої конкуренції між підприємствами за одержання більш якісних і дешевих ресурсів, у тому числі і фінансових, на перший план виходить питання про створення в інвесторів уявлення про підприємство як привабливий об'єкт інвестування – формуванні інвестиційної привабливості.

Серед напрямів подальших досліджень можна визначити розробку механізму оцінювання рівня інноваційно-інвестиційної привабливості підприємства.

Наук. керівн. Писарчук О. В.

Література: 1. Беленький П. Ю. Проблеми розвитку в Україні інноваційного підприємництва / Беленький П. Ю., Соловійов В. П., Сенишин М. О. // Регіональна економіка. – 2007. – № 3. – С. 47. 2. Загорський В. С. Інноваційна стратегія підприємства та напрямки її реалізації на сучасному етапі / Загорський В. С., Вовчак О. Д. // Регіональні перспективи. – 2006. – № 2 – 3. – С. 11–12. 3. Бендерський Ю. Роль інвестицій та інновацій у реструктуризації економіки / Бендерський Ю. // Економіка України. – 2007. – № 9. – С. 39–48. 4. Абібулаєв М. С. Фінансування інноваційної діяльності / Абібулаєв М. С. // Фінанси України. – 2008. – № 3. – С. 111–116. 5. Макаровська Т. П. Економіка підприємства : навч. посібн. для студ. вищ. навч. закл. / Макаровська Т. П., Бондар Н. М. – К. : МАУП, 2003. – 304 с.

УДК 658.153

Чайка О. А.

Магістр 2 курсу
факультету обліку і аудиту ХНЕУ

УПРАВЛІННЯ ОБОРОТНИМИ АКТИВАМИ ЯК ОСНОВА ЕФЕКТИВНОГО ФУНКЦІОНУВАННЯ ПІДПРИЄМСТВА

Анотація. Розглянуто важливість розробки раціональної політики управління оборотними активами для забезпечення ефективного функціонування підприємства.

Аннотация. Рассмотрена важность разработки рациональной политики управления оборотными активами для обеспечения эффективного функционирования предприятия.

Annotation. The importance of sound policy management of current assets to ensure effective operation of an enterprise is considered.

Ключові слова: оборотні активи, політика управління оборотними активами, ліквідність, платоспроможність, фінансова стійкість підприємства.

Ринкові принципи господарювання змінили умови функціонування підприємств. Запорукою їх стабільного розвитку є фінансова стійкість, за якої, раціонально керуючи фінансовими ресурсами, апарат управління підприємства здатний забезпечити безперебійний і стабільний процес виробництва продукції. Значна частина цих фінансових ресурсів спрямовується на формування оборотних активів. Від того, наскільки обґрунтований їх розмір і склад з урахуванням особливостей функціонування підприємства, залежить ефективність діяльності самого підприємства. На сьогоднішній день особливого значення набувають проблеми забезпечення платоспроможності, ліквідності, прибутковості підприємств, що знаходяться в основі їх конкурентоспроможності на внутрішніх і зовнішніх ринках. Тому одним із найактуальніших завдань у напрямі забезпечення фінансової стійкості вітчизняних підприємств є суттєве вдосконалення механізму управління оборотними активами.

Вивчення наукових джерел показує, що концептуальні основи сутності та теорії ефективного управління оборотними активами підприємства розглядаються в багатьох наукових працях вітчизняних і зарубіжних економістів. Вагомий внесок у розвиток теорії та практики управління оборотними активами підприємств зробили такі вітчизняні і зарубіжні вчені: Бланк І. О., Брігхем Є. Ф., Джеймс Ван Хорн, Ковальов В. В., Лученок І. Д., Мних Є. В., Сайфулін Р. С., Філімоненков О. С., Шеремет А. Д. та інші науковці. Незважаючи на значну кількість публікацій, що висвітлюють окремі аспекти проблем управління оборотних активів, дослідження цього процесу, його сутності, особливостей, факторів, що впливають на здійснення управління активами підприємства, вимагають подальшої розробки.

Метою дослідження є визначення важливості розробки ефективною політики управління оборотними активами на підприємстві для забезпечення його ліквідності, платоспроможності та фінансової стійкості.

© Чайка О. А., 2012

Завдання дослідження полягають у формулюванні основної мети управління оборотними активами, доведенні необхідності розробки функціональної моделі управління оборотними активами підприємства, а також виділенні основних етапів управління, які б давали можливість його реалізувати в практичних умовах.

Об'єктом дослідження є оборотні активи підприємства.

Предметом дослідження виступає процес управління оборотними активами підприємства.

Оборотні активи підприємства займають вагоме місце в системі управління та потребують значної уваги. Тому основну мету управління оборотними активами доцільно трактувати таким чином: забезпечення оптимальних обсягів усіх складових оборотних активів, які сприятимуть підвищенню економічної вигоди підприємства. Визначення такої мети пов'язане з двома основними фактами. По-перше, швидка зміна зовнішнього середовища обумовлює прийняття рішень щодо обсягів всіх складових оборотних активів та пропорції між ними, які повинні забезпечувати безперервність діяльності підприємства та достатній рівень його ліквідності, платоспроможності. По-друге, управління оборотними активами має спрямовуватися на забезпечення потенційної можливості отримання підприємством грошових надходжень від використання кожної їхньої складової [1].

На кожному підприємстві згідно з його специфікою повинна бути розроблена політика управління оборотними активами. Управління оборотними активами полягає в пошуці ефективності форм їх фінансування, оптимізації обсягу, удосконаленні структури, забезпеченні прийнятного рівня ліквідності, підвищенні ефективності використання. Ці підходи взаємопов'язані між собою. Так, підвищення ефективності використання забезпечує оптимізацію обсягу та структури оборотних коштів і навпаки [2].

Основними складовими в управлінні оборотними активами є політика управління запасами, дебіторською заборгованістю, грошовими коштами, визначення джерел фінансування. За допомогою таблиці розглянемо основні етапи управління оборотними активами.

Таблиця

Основні етапи формування політики управління оборотними активами

Складова управління оборотними активами	Етапи управління оборотними активами
1	2
Політика управління запасами	Аналіз запасів товарно-матеріальних цінностей у попередньому році
	Визначення цілей формування запасів
	Оптимізація розміру основних груп поточних активів
	Оптимізація загальної суми запасів товарно-матеріальних цінностей, які включаються в склад оборотних активів
	Побудова ефективних систем контролю за рухом запасів на підприємстві
	Реальне відображення у фінансовому обліку запасів товарно-матеріальних цінностей в умовах інфляції
Політика управління дебіторською заборгованістю	Аналіз дебіторської заборгованості підприємства у попередньому періоді
	Формування принципів кредитної політики відносно покупців продукції
	Формування системи кредитних умов
	Визначення можливої суми фінансових коштів, які інвестуються в дебіторську заборгованість за товарним та споживчим кредитами
	Формування стандартів оцінки покупців і диференціація умов надання кредиту
	Формування процедури інкасації дебіторської заборгованості
	Забезпечення використання на підприємстві сучасних форм фінансування дебіторської заборгованості
	Побудова ефективної системи контролю за рухом і своєчасною інкасацією дебіторської заборгованості

1	2
Політика управління грошовими коштами	Аналіз грошових активів у попередньому періоді
	Оптимізація середнього залишку грошових активів
	Диференціація середнього залишку грошових активів у розрізі національної та іноземної валюти
	Вибір ефективних форм регулювання середнього залишку грошових активів
	Забезпечення рентабельного використання тимчасово вільного залишку грошових коштів
	Побудова ефективних систем контролю за грошовими активами підприємства
Політика фінансування оборотних активів	Аналіз стану фінансування оборотних активів підприємства у попередньому році
	Формування принципів фінансування оборотних активів підприємства
	Оптимізація обсягу поточного фінансування оборотних активів з урахуванням фінансового циклу підприємства
	Оптимізація структури джерел фінансування оборотних активів підприємства

Дотримуючись наведених основних етапів формування політики управління оборотними активами, підприємство зможе забезпечити ліквідність, платоспроможність та фінансову стійкість його економічного становища. Наслідком впровадження ефективної політики управління оборотними активами мають стати: забезпечення безперебійної роботи підприємства; зниження обсягів вільних поточних активів і, як наслідок, зниження витрат на їх фінансування; прискорення обороту оборотних активів; максимізація прибутку підприємства при збереженні ліквідності [3].

Господарсько-підприємницька діяльність неможлива без оборотних активів. У процесі управління підприємством дуже важливо правильно визначити потребу в оборотних активах. Величина їх має бути мінімальною, але достатньою, тобто такою, що забезпечує безперебійне фінансування планових витрат на виробництво і реалізацію продукції, а також здійснення розрахунків у встановлений термін. Завищення оборотних активів веде до зайвого їх відволікання в запаси, до заморожування фінансових ресурсів. Заниження оборотних активів може призвести до перебоїв у виробництві і реалізації продукції, до несвочасного виконання підприємством своїх зобов'язань. Тільки оптимальна забезпеченість оборотними активами веде до мінімізації витрат, поліпшення фінансових результатів, ритмічності та злагодженості роботи підприємства [4].

Отже, фінансовий стан підприємств, його ліквідність і платоспроможність безпосередньо залежать від того, наскільки ефективною виявляється його система управління оборотними активами. Політика управління оборотними активами повинна забезпечити пошук компромісу між ризиком втрати ліквідності і ефективністю роботи, що зводиться до вирішення таких важливих завдань, як забезпечення платоспроможності та прийнятної обсягу, структури і рентабельності активів.

Подальші дослідження будуть пов'язані з аналізом методів підвищення рівня управління оборотними активами.

Наук. керівн. Шушлякова О. В.

Література: 1. Пельтек Л. В. Методологічні аспекти формування системи управління оборотними активами підприємства / Л. В. Пельтек, С. М. Писаренко // Вісник Запорізького національного університету. – 2010. – № 1(5). – С. 43–48. 2. Кустріч Л. О. Підвищення рівня управління оборотним капіталом / Л. О. Кустріч // Вісник Хмельницького національного університету. – 2010. – № 3. – С. 103–106. 3. Григор'єва Т. Ю. Управління оборотними активами підприємства [Електронний ресурс] / Григор'єва Т. Ю. – Режим доступу : <http://intkonf.org/grigoreva-tyu-upravlinnya-oborotnimi-aktivami-pidpriemstva/>. 4. Гречан А. П. Стан управління оборотними активами в економіці України / А. П. Гречан, О. С. Бондаренко // Вісник Хмельницького національного університету. – 2009. – № 6. – С. 209–214.



Магістр 2 курсу
факультету обліку і аудиту ХНЕУ

ПРОБЛЕМИ ТА ПЕРСПЕКТИВИ РОЗВИТКУ ОРГАНІЗАЦІЇ БЕЗГОТІВКОВИХ РОЗРАХУНКІВ У БАНКАХ УКРАЇНИ

Анотація. Розглянуто особливості форм безготівкових розрахунків та запропоновано покращення організаційних аспектів їх обліку.

Аннотация. Рассмотрены особенности форм безналичных расчетов и предложено улучшение организационных аспектов их учета.

Annotation. The features of forms of cashless payments are considered and improvement of organizational aspects of their accounting is offered.

Ключові слова: платіжна картка, аккредитив, платіжне доручення, транзитний рахунок.

Від стану безготівкових розрахунків, своєчасного і повного надходження від платників коштів залежать стан грошового обігу, ціноутворення, кредитні відносини, фінансовий стан підприємств і, як підсумок, соціальний стан населення. У наш час безготівкові розрахунки широко використовуються, вони є дійсно зручними та ефективними. Використання безготівкових розрахунків призводить до скорочення поточних витрат і прискорення часу доступу клієнтів до своїх вкладів, прискорення руху грошових коштів.

Питання обліку, організації та контролю операцій, пов'язаних із безготівковими розрахунками, розглядалися в роботах ряду як вітчизняних, так і закордонних науковців, вчених, публіцистів, зокрема: Куфаковою Н. А., Ровинським Ю. А., Агарковою М. М., Вороновою Л. К., Матрохіною М. С., Єфімовою Л. Г., Івановою Б. М., Селівановою А. О., Хімічевою Н. І., Гейвандовою Я. А., Гуляєвою А. М., Кучерявенком М. П., Орлюком О. П., Алісовою Є. О., Дубенко Н. С., Євремівим О. М. та ін.

Метою дослідження є обґрунтування теоретичних та практичних засад обліку й організації безготівкових розрахунків у системі управління грошовими потоками комерційного банку та їх удосконалення.

Завдання дослідження: розглянути основні форми безготівкових розрахунків та застосування їх на практиці; запропонувати відкриття та використання додаткових транзитних рахунків.

Об'єкт дослідження – організація облікового процесу у комерційному банку.

Предмет дослідження – організація безготівкових розрахунків у банках.

Використання безготівкових розрахунків у наш час – це зручно для клієнтів, адже можна здійснювати платежі на великі відстані без ризику втрати. Відповідно до статті 3 Закону України "Про платіжні системи та переказ коштів в Україні" кошти існують у готівковій формі (формі грошових знаків) або у безготівковій формі (формі записів на рахунках у банках) [1].

Кожна з форм безготівкових розрахунків має свої переваги і проблеми. Розрахунки платіжними дорученнями завжди прості, зручні і забезпечують швидке здійснення платежу, але вони мають і недолік – не гарантують платіж постачальнику. Щоб подолати цей недолік, у банківській практиці використовуються розрахунки акцептованими банком платіжними дорученнями. Також в останній час дуже широко стала використовуватися попередня оплата поставок.

Відносно новою, малорозповсюдженою формою розрахунків є розрахунки за допомогою платіжної вимоги-доручення. Такі розрахунки дозволяють закріпити договірну дисципліну, ширше впровадити акцепт матеріальних цінностей та визволити установи банків, обслуговуючих постачальника та покупця від формального контролю за правильністю оформлення документів і документообігу. Але вони потребують удосконалення в напрямі збільшення відповідальності платника, прискорення документообігу, використання фінансових санкцій.

Розповсюдженою формою розрахунків у ринковій економіці є акредитивна форма розрахунків. Це найбезпечніша і найнадійніша форма розрахунків, при якій більша частка відповідності лягає на банки. Ця форма розрахунків більш вигідна для постачальника, ніж для покупця, тому що останній несе видатки по відкриттю акредитива, крім того, сума, на яку відкритий акредитив, вилучається з обороту до виплати за ним, що є негативним для підприємства.

Від правильного вибору форми безготівкових розрахунків залежить точність оцінки діяльності підприємства, виконання його планових завдань, своєчасність отримання коштів, оперативність і правильність утворення відповідних фондів [2, с. 2].



У діяльності більшості комерційних банків для клієнтів є декілька видів карток, за допомогою яких вони можуть здійснювати безготівкові розрахунки. До таких карток належать: зарплатні, стипендіальні, пенсійні, корпоративні, кредитні, депозитні картки, картки фізичних осіб, картки бюджетних установ.

Для обліку розрахунків за допомогою платіжних карток використовують, як було зазначено раніше, транзитний рахунок 2924. Але для зручності обліку та контролю за правильністю виконання перерахувань і зарахувань на рахунки клієнтів коштів доцільно було б використовувати декілька транзитних рахунків. Тому з метою вдосконалення діючої системи обліку безготівкових розрахунків з використанням платіжних карток можна запропонувати відкриття, закріплення у внутрішніх положеннях та використання таких транзитних рахунків, які б відповідали класифікації карток. Це дасть змогу безпомилкового обліку операцій за такими картками.

Так, до групи 292 "Транзитні рахунки за операціями з клієнтами банку" можна відкрити такі активно-пасивні рахунки:

1) 2924 "Транзитний рахунок за операціями, здійсненими з використанням платіжних карток фізичних осіб";

2) 2925 "Транзитний рахунок за операціями, здійсненими з використанням зарплатних, стипендіальних платіжних карток";

3) 2926 "Транзитний рахунок за операціями, здійсненими з використанням пенсійних платіжних карток, карток, на які нараховується соціальна допомога та інші соціальні виплати";

4) 2927 "Транзитний рахунок за операціями, здійсненими з використанням корпоративних платіжних карток";

5) 2928 "Транзитний рахунок за операціями, здійсненими з використанням платіжних карток бюджетних установ";

6) 2929 "Транзитний рахунок за операціями, здійсненими з використанням кредитних та депозитних платіжних карток".

За дебетом таких рахунків необхідно обліковувати суми перерахувань за здійснені розрахунки з використанням відповідних платіжних карт.

За кредитом таких рахунків необхідно обліковувати суми надходжень за здійснені розрахунки за допомогою платіжних карток та інших операцій з використанням платіжних карток.

Використання таких рахунків дасть змогу прослідкувати за рухом коштів у розрахунках клієнтів банку та спростить проведення процедур контролю за правильністю зарахування і списання коштів за безготівковими розрахунками.

Запропоновані рахунки більш повно відображають облік безготівкових розрахунків з використанням платіжних карток, більш ширше характеризують різновиди операцій за рухом коштів та видами карток, а також розкривають економічну сутність руху коштів за платіжними картками.

Щодо вдосконалення та розвитку безготівкових розрахунків у цілому, можна запропонувати таке: внести зміни до діяльності банків у сфері безготівкових розрахунків, змусити банківські установи на законодавчому рівні організувати та проводити чесно безготівкові розрахунки, цим самим стимулювати людей до використання цього типу розрахунків. Також необхідно створити умови для заохочення торговців встановлювати термінали. Потрібно створити державний фонд допомоги тим підприємцям, хто має бажання встановити у своїй торговельній точці обладнання для здійснення безготівкових розрахунків. Першочерговими заходами з організації електронної торгівлі в Україні повинна стати розробка та формування правової бази з проведення торговельних операцій з використанням Інтернету. Адже використання безготівкових розрахунків через Інтернет забезпечить заощадження часу та коштів і приведе до пришвидшення обігу коштів. Одним із важливих шляхів удосконалення організації безготівкових розрахунків є побудова Єдиної національної системи банківських карток. Система повинна сприяти збільшенню обсягів безготівкових розрахунків в Україні, акумулюванню фінансових ресурсів на території України.

Отже, розглянувши основні форми безготівкових розрахунків та застосування їх на практиці, було виявлено, що кожна з форм має свої переваги та проблеми в організації й використанні. Через те, що останнім часом розрахунки за допомогою платіжних карток набувають широкого розповсюдження, доречно організувати використання в обліку банку запропоновані транзитні рахунки.

В умовах ринкової економіки облік та організація безготівкових розрахунків є важливими функціями ефективного управління банківською установою взагалі. Також продовжують стрімко розвиватися форми та напрями безготівкових розрахунків, з'являються багато нових, перспективних ідей щодо їх покращення. У майбутньому це, безумовно, потребує подальшого дослідження та вивчення.

Наук. керівн. Писарчук О. В.

Література: 1. Про платіжні системи та переказ коштів в Україні : Закон України // Відомості Верховної Ради України (ВВР). – 2001. – № 29. – Ст. 137. 2. Манухіна О. В. Безготівкові розрахунки в Україні: проблеми та шляхи їх удосконалення [Електронний ресурс] / О. В. Манухіна. – Режим доступу : <http://udau.edu.ua/library.php?pid=1064>.

Магістр 1 курсу
факультету обліку і аудиту ХНЕУ

ЛІЗИНГ ЯК ЗАСІБ ІННОВАЦІЙНОЇ ДІЯЛЬНОСТІ НА ФАРМАЦЕВТИЧНОМУ РИНКУ УКРАЇНИ

Анотація. Розглянуто специфіку лізингових операцій та особливості застосування їх у фармацевтичному виробництві, а також досліджено стан ринку лізингових послуг в Україні.

Аннотация. Рассмотрены специфика лизинговых операций и особенности их применения в фармацевтическом производстве, а также исследовано состояние рынка лизинговых услуг в Украине.

Annotation. The specificity of leasing transactions and particularities of their use in pharmaceutical production are considered as well as the state of leasing service market in Ukraine is examined.

Ключові слова: лізинг, основні фонди, амортизація, банківський кредит, податкова пільга.

В умовах інтеграції України у світову економічну систему особливу актуальність має розвиток лізингу в Україні та формування лізингового ринку як одного з економічних рішень, що дозволить країні та окремим її секторам економіки досягти максимальних економічних вигод і запобігти негативним наслідкам такого процесу [1].

На сучасному етапі розвитку лізингових відносин проблеми організації та регулювання лізингу привертають увагу багатьох фахівців, про що свідчить значна кількість наукових публікацій, присвячених цій темі. Різні аспекти лізингової діяльності висвітлювали у своїх працях Годованець О. В. [2], Яковлев Д. В. [3], Ложачевська О. М. [1], Н. Лісовська [4], Кущик А. П. [5] та ін. Однак, оскільки сучасні соціально-економічні процеси зазнають постійних змін, то умови здійснення лізингових операцій, у тому числі з комунальною власністю, які не завжди мають позитивний характер, потребують швидкого реагування і недостатньо вивчені. Ряд актуальних питань щодо оцінки та розвитку лізингу потребує додаткового дослідження.

Метою дослідження є розгляд проблем та перспектив розвитку лізингу в Україні, а також особливостей здійснення лізингових операцій у фармацевтичному виробництві. Мета розкривається через такі завдання: визначити сутність лізингу, розглянути операції з надання основних засобів у лізинг як елемент інноваційної політики на підприємствах, що спеціалізуються на виробництві лікарських препаратів, а також дослідити стан сучасного лізингового ринку.

Об'єктом дослідження є поняття лізингу та його роль у господарській діяльності підприємства, предметом дослідження – напрями вдосконалення ринку лізингових операцій в Україні.

Сучасний стан вітчизняної економіки характеризується фінансовою нестабільністю, що ускладнюється рівнем зносу основних засобів [4, с. 30]. Зношеність основних засобів українських підприємств складає 75 – 85 %, при цьому значною є питома вага морально застарілого устаткування, ефективність використання якого є досить низькою. Підприємства потерпають від нестачі фінансових ресурсів в оновлення виробництва, серед яких – як власні, так і запозичені джерела фінансування [1].

Серед фінансових інвестиційних джерел великої уваги заслуговує лізинг. На думку Яковлева Д. В., саме лізинг може стати одним з варіантів вирішення зазначених проблем, який об'єднує всі елементи зовнішньо-торгівельних, кредитних та інвестиційних операцій [3].

Датою народження лізингу вважають 1954 р., коли звичайна оренда отримала можливість використання прискореної амортизації предмета оренди [6], хоча згадки про лізинг датуються 4000 р. до н. е. Виникнення його як особливого виду бізнесу засноване на можливості розділення компонентів власності на дві важливі правочинності – користування річчю, тобто застосування її згідно з призначенням з метою дістати прибуток та інші вигоди, і саме право власності як правове панування особи над об'єктом власності [3].

Упровадження лізингу дає змогу здійснювати оновлення основних фондів та ефективно їх використовувати, а також більш повно фінансувати капіталовкладення, зберігаючи при цьому фінансову незалежність підприємств. У своїй праці Ложачевська О. М. зазначає, що лізинг може дати потужний поштовх процесам приватизації, конверсії, оновлення технологічного парку існуючих підприємств і створення нових виробництв, оптимізувати використання наявного машинного парку і на вигідних умовах отримати найсучасніше вітчизняне та зарубіжне устаткування [1].

У світовій практиці немає єдиного визначення терміна "лізинг". Податковий кодекс України визначає фінансовий лізинг як господарську операцію, що здійснюється фізичною або юридичною

особою і передбачає передачу орендарю майна, яке є основним засобом і придбане або виготовлене орендодавцем, а також усіх ризиків та винагород, пов'язаних з правом користування та володіння об'єктом лізингу. Об'єкт лізингу передається на строк, протягом якого амортизується не менш як 75 % його первісної вартості, а орендар зобов'язаний придбати об'єкт лізингу у власність протягом строку дії лізингового договору або в момент його закінчення за ціною, визначеною у такому лізинговому договорі [7].

За визначенням Європейської федерації національних лізингових асоціацій під лізингом розуміється оренда основних засобів виробництва (машин, устаткування, заводів, транспортних засобів, конторського обладнання, складських приміщень тощо), а також інших товарів для їх використання у виробничих цілях орендарем, у той час як орендодавець зберігає право власності на них до кінця угоди [1].

Предметом договору лізингу може бути неспоживна річ, визначена індивідуальними ознаками та віднесена відповідно до законодавства до основних фондів. Не можуть бути предметом лізингу земельні ділянки та інші природні об'єкти, єдині майнові комплекси підприємств та їхні відокремлені структурні підрозділи (філії, цехи, дільниці). Майно, що перебуває в державній або комунальній власності та щодо якого відсутня заборона передачі в користування та/або володіння, може бути передане в лізинг [7].

Лізинг як складне соціально-економічне явище виконує багато різноманітних функцій, найважливішими з яких є такі: фінансова, виробнича, збутова, інвестиційна [3].

У світовій економіці лізинг займає друге місце за обсягами інвестицій після банківського кредиту. На відміну від традиційного банківського фінансування, він спрямований на вирішення проблем нестачі капіталу та проблем ліквідності, з якими часто стикаються й українські підприємства [4, с. 29].

Поряд із банківським кредитом лізинг має ряд переваг. Так, процедура та терміни розгляду лізингової заявки є значно простішими та швидшими від таких, що необхідні при укладанні кредитної угоди, а максимальне фінансування лізингової угоди складає 84 місяці з можливістю індивідуального продовження, в той час як банківського кредиту – 24 місяці. При придбанні устаткування у лізинг кредиторська заборгованість не збільшується, оскільки обладнання одразу зараховується на баланс підприємства. Окрім того, лізингові платежі зменшують величину оподаткованого прибутку, оскільки вони в повному обсязі відносяться на собівартість продукції (робіт, послуг). Лізингові платежі можуть бути максимально адаптованими до інтересів лізингоодержувача і термінів окупності інвестицій, але загальна сума та рівномірність кредитних платежів встановлюються на договірних засадах. Натомість у кредитному договорі встановлюється сума і строк погашення кожного платежу, а також обумовлюються штрафи або пені за прострочення виплат [5, с. 156].

У міжнародному контексті протягом останнього десятиліття спостерігається динамічне зростання лізингових операцій як в абсолютному, так і у вартісному значеннях. Загалом європейський ринок лізингових послуг налічує понад 1 300 лізингових компаній [4, с. 32]. Висока концентрація обсягів лізингових операцій припадає на декілька країн-лідерів, серед яких США, Японія, Великобританія, Італія, Німеччина, Франція, а це 80 % світового обсягу лізингових операцій [2, с. 18]. Лізингові операції у цих та інших розвинених країнах становлять 25 – 30 % від загального обсягу виробничих інвестицій [4, с. 32].

Годованець О. В. відмічає, що в Україні розвиток фінансового лізингу значно відстає від світової практики, що пов'язано з недостатньою розробкою теоретичних питань лізингових відносин і недооцінкою його значення у розвитку реального інвестування.

Розвиток фінансового лізингу та рівень його проникнення на український фінансовий ринок залежать від впливу податкових факторів. Як свідчить досвід США, причиною швидкого розвитку лізингу виступають податкові пільги: прискорена амортизація та інвестиційна податкова пільга [2, с. 23].

Введений у дію з 01.01.2011 р. Податковий кодекс України обумовлює суттєвий вплив на розвиток лізингових операцій за рахунок податку на прибуток та ПДВ. Завдяки нововведенням Податкового кодексу України регулювання лізингових операцій стало більш прозорим. Звільнення від оподаткування ПДВ процентів та комісії в складі лізингового платежу у межах договору фінансового лізингу, а також зменшення бази оподаткування ПДВ при постачанні товарів за договорами фінансового лізингу відповідає законодавчій практиці усіх розвинутих країн [3]. Це дозволить підвищити привабливість та доступність лізингових послуг, поставивши їх у рівні умови з банківськими та іншими фінансовими послугами [2, с. 23].

Найбільший ефект від збільшення фінансування лізинговими компаніями є непрямий: за оцінками різних експертів, збільшення основних засобів на 1 грн протягом 5 років дає економічний ефект з надходження платежів до бюджетів різних рівнів на суму 1 грн. Відповідно оцінити непрямий економічний ефект від інвестицій на еквівалент 20 млрд дол. США можна в еквіваленті 160 млрд грн бюджетних надходжень протягом найближчих 5 років [8].

На даному етапі ринок лізингу в Україні активно розвивається, хоча фінансова криза чи не найбільше торкнулася цієї сфери фінансового ринку [9]. Незважаючи на те, що у 2010 р. на ринку фінансового лізингу спостерігалось значне скорочення кількості лізингових програм, підвищення вимог до лізингоодержувачів та зростання відсоткових ставок за лізинговими угодами, даними Держфінпослуг, за перше півріччя 2011 р. лізингові компанії уклали нових договорів більше, ніж на 4 млрд грн, що у два рази вище показників аналогічного періоду 2010 р. Крім того, станом на 01.07.2011 р. лізинговий портфель компаній досяг 31,9 млрд грн – максимальний показник в історії. За підсумками року очікується, як мінімум, тридцятивідсоткове зростання ринку [10].



Основна причина нинішнього зростання ринку – поступове відновлення економіки, точніше, її окремих галузей. За останній рік активізувалися сільгоспвиробники, будівельні компанії, особливо ті, у яких висока ступінь залученості в процес підготовки до Євро-2012, а також фармацевтичний сектор. Активно користуються лізингом представники сфери послуг та перевізники. У переважній більшості у лізинг беруть сільськогосподарську та будівельну техніку, автомобілі, обладнання [10].

Що стосується безпосередньо галузі охорони здоров'я, то її розвиток характеризується необхідністю постійного підвищення продуктивності медичних послуг в умовах обмеження первинних ресурсів. З огляду на те, що рейтинг України за індексом технологічного рівня засвідчує подвійне відставання від промислово розвинутих країн у галузі постійно здійснюється організаційна перебудова системи охорони здоров'я з метою підвищення ефективності використання наявних ресурсів. На думку більшості дослідників та практиків, це повинно відбуватися шляхом стимулювання інноваційної діяльності [11].

Сфера прикладання державою зусиль щодо забезпечення інноваційного розвитку не вичерпується лише інвестиційною та структурно-галузевою політикою, тому що інноваційний компонент є складовою фактично кожного напрямку економічної політики.

Слід зазначити, що у фармацевтичному секторі галузі охорони здоров'я також упроваджуються інноваційні проекти, у тому числі такі, що спрямовані на переоснащення фармацевтичних підприємств сучасним високопродуктивним обладнанням.

Одним зі способів інвестування інноваційної діяльності, на який необхідно звернути увагу щодо можливості застосування у галузі охорони здоров'я, є застосування лізингових операцій, як відзначає Пашков В. М. [11]. Цей спосіб використовують, коли організація, що має вільні фінансові кошти, може брати участь у фінансуванні проектів інших фірм, коштів яких для їх повного фінансування недостатньо. Йдеться про освоєння великих технічних новацій, що вимагає придбання дорогого обладнання. За схемою лізингу беруть у довгострокову оренду сучасне устаткування, діагностичну апаратуру, цілісні технологічні комплекси, медичне устаткування, вимірювальні прилади тощо. Після закінчення терміну лізингового договору та виплати орендарем повної вартості майна й обговорення відсотків це майно стає власністю відповідного лікувально-профілактичного закладу або фармацевтичного підприємства або, якщо це обумовлено умовами договору, повертається лізингодавцю.

Використання лізингових операцій для інвестування інноваційних проектів у галузі охорони здоров'я повинно бути вигідним для всіх учасників лізингового договору. Для лізингодавця це один зі способів ефективного вкладення капіталу, ризик втрати якого невисокий, оскільки обладнання залишається на балансі лізингодавця протягом дії договору. Лізингоотримувач, наприклад фармацевтичне підприємство, має змогу одержати устаткування і почати нове виробництво без великих витрат, які на першому етапі покриває лізингова компанія, при цьому однією із форм їх наступного повернення може бути продаж нової інноваційної продукції за обумовленими цінами, виробленої на обладнанні, що взяте на умови лізингу, а також зменшити базу оподаткування і податкові платежі, оскільки лізингові платежі вважають собівартістю продукції. Лікувально-профілактичні заклади матимуть можливість розстрочки платежів за отриману нову медичну техніку [11].

Негативним показником для ринку лізингових операцій є те, що впродовж 2011 року різко скоротилися терміни дії лізингових договорів. Якщо раніше більшість договорів полягала на строк від п'яти до семи років, то тепер – від трьох до п'яти років. Серед джерел фінансування лізингових компаній основним є залучені кошти (85,2 %). Частка власних ресурсів знизилася до 14,61 % у 2011 р. порівняно з 2010 р. [10].

Поступово в Україні набирає обертів міжнародний фінансовий лізинг. Свідченням цього є підписання угоди про довгострокову співпрацю у 2010 р. між ВАТ "Промаролізинг" і виробничо-лізинговим підприємством "Украгроспостач". Умовами угоди передбачено поставку в міжнародний фінансовий лізинг продукції білоруських підприємств-виробників [12].

Отже, можна стверджувати, що лізинг виступає конкурентним фінансовим продуктом, сприяючи підвищенню інвестиційного потенціалу України, а також стимулюючи міжнародну співпрацю в інвестиційній сфері [2, с. 23], у тому числі у сфері фармацевтичного виробництва. Розвиток лізингу, сприяючи збільшенню обсягів виробництва і торгівлі основними засобами, зростанню окремих товаровиробників, створенню нових робочих місць, у кінцевому підсумку збільшує податкові надходження до бюджетів усіх рівнів та позитивно впливає на динаміку ВВП країни.

Для усунення чинників, стримуючих розвиток лізингу в Україні, які визначені у роботі Яковлева Д. В. [3], необхідно проводити подальші дослідження у сфері лізингових операцій з метою удосконалення законодавчої бази (потребують спрощення процедури повернення майна, сплати ПДВ на нове обладнання при тимчасовому його ввезенні на територію України), розробки системи оподаткування, яка б стимулювала даний вид бізнесу, залучення до лізингової діяльності комерційних банків та ін.

Наук. керівн. Глебова Н. В.

Література: 1. Ложачевська О. М. Здійснення міжнародних лізингових угод на ринку автовиробництва [Електронний ресурс] / Ложачевська О. М. – Режим доступу : http://www.nbuv.gov.ua/portal/soc_gumrpei/2011_31/Xoma.pdf. 2. Годованець О. В. Сучасний стан та перспективи розвитку фінансового лізингу в Україні [Електронний ресурс] / Годованець О. В., Башуцький Б. В. // Наука й економіка. – 2011. – Вип. 1. – С. 18–25. – Режим доступу : [http://kheu.km.ua/PDF/Science%20and%20Economics%20-%202011,%20N.%201%20\(21\).pdf](http://kheu.km.ua/PDF/Science%20and%20Economics%20-%202011,%20N.%201%20(21).pdf).

3. Яковлев Д. В. Визначення основних проблем та перспектив розвитку лізингу в Україні [Електронний ресурс] / Яковлев Д. В. – Режим доступу : http://www.nbuv.gov.ua/portal/soc_gum/ppei/2011_31/Akovlev.pdf.
4. Лісовська Н. Розвиток ринку фінансових послуг в Україні [Електронний ресурс] / Лісовська Н. // Товари і ринки. – 2010. – Вип. 1. – С. 29–36. – Режим доступу : http://www.nbuv.gov.ua/portal/soc_gum/tovary/2010_1/4.pdf.
5. Кущик А. П. Сучасний стан та проблеми розвитку лізингу в Україні [Електронний ресурс] / Кущик А. П., Гергель Є. І. // Вісник Запорізького національного університету. – 2010. – Вип. 1. – С. 153–158. – Режим доступу : http://www.nbuv.gov.ua/portal/Natural/Vznu/eco/2010_1/153-158.pdf.
6. Товариство з обмеженою відповідальністю "Райффайзен Лізинг Аваль" / Офіційний сайт. – Режим доступу : www.rfa.com.ua.
7. Податковий Кодекс України від 02.12.2010 р. № 2755-VI (зі змінами) [Електронний ресурс]. – Режим доступу : <http://zakon.rada.gov.ua/cgi-bin/laws/main.cgi?nreg=2755-17>.
8. Пояснювальна записка до проекту Закону України про внесення змін до деяких законів України з питань оподаткування та інших законодавчих актів України щодо регулювання окремих операцій [Електронний ресурс]. – Режим доступу : http://gska2.rada.gov.ua/pls/zweb_n/webproc4_1?pf3511=37854.
9. Бабенко І. Ринок лізингу відновлюється [Електронний ресурс] / Бабенко І. // Діловий вісник. – 2011. – Вип. 7. – Режим доступу : <http://www.ucci.org.ua/synopsis/dv/2011/dv1107092.ua.html>.
10. Руденко В. Большими шагами: рынок лизинга в Украине переживает ренессанс [Электронный ресурс] / Руденко В. – Режим доступа : <http://www.leasing.org.ua/ua/publications/?pid=4022>.
11. Пашков В. М. Проблеми правового регулювання відносин у сфері охорони здоров'я (господарсько-правовий контекст). – К. : МОПЮН, 2009. – 448 с.
12. Крапивина Л. Лизинговые компании Беларуси и Украины подписали соглашение о долгосрочном сотрудничестве [Электронный ресурс] / Л. Крапивина // Информационное агентство "БЕЛТА" – Режим доступа : <http://www.pal.by/publications/36/>.

УДК 657.3

Карпович Ю. В.

Магістр 2 курсу
факультету обліку і аудиту ХНЕУ

ОРГАНІЗАЦІЯ ПЛАНУВАННЯ ДОХОДІВ БЮДЖЕТНИХ УСТАНОВ

Анотація. Розглянуто основні засади щодо організації планування доходів у бюджетних установах і обґрунтовано необхідність упровадження комерційних відносин, які виступають основним джерелом власних надходжень.

Аннотация. Рассмотрены основные положения относительно организации планирования доходов бюджетных учреждений и обоснована необходимость развития коммерческих отношений, которые являются основным источником собственных поступлений.

Annotation. The basic principles of planning for revenue in fiscal institutions and the necessity of introduction of commercial relations, which are the main source of their revenue are considered.

Ключові слова: доходи бюджетних установ, кошторис, організація планування доходів.

Однією з особливостей діяльності бюджетних установ є те, що всі вони, як правило, фінансуються за рахунок коштів державного або місцевого бюджетів. Саме ці кошти утворюють доходи організацій, які направлені на виконання ними статутних завдань та функцій. Доходи бюджетних установ мають специфічний характер: поділяються на доходи загального і спеціального фондів, порядок формування яких регулюється окремими нормативними актами щодо кожного. Облік доходів є однією з найскладніших і найвідповідальніших ділянок усього облікового процесу в бюджетних установах. Саме це зумовлює необхідність раціональної організації планування доходів у кошторисах бюджетних установ.

Розробкою питань стосовно організації обліку доходів та їх планування займаються такі вчені, як: Джога Р. Т., Свірко С. В. [1], Атамас П. Й. [2], Ватуля І. Д., Романченко Ю. О., Бутинець Ф. Ф. та ін. У своїх працях вони вивчають сутність та особливості організації планування доходів бюджетних установ.

Метою дослідження є розгляд процесу організації планування доходів бюджетних установ.

Завдання дослідження – розкрити сутність доходів бюджетних установ; визначити особливості організації планування доходів загального фонду; обумовити необхідність організації планування власних надходжень.



Об'єктом дослідження є доходи бюджетних установ.

Предметом дослідження є організація планування доходів загального та спеціального фондів бюджетних установ.

Бюджетні установи, незалежно від того, ведуть вони облік самостійно чи обслуговуються централізованою бухгалтерією, для забезпечення своєї діяльності складають кошториси і плани асигнувань (загального та спеціального фондів) за кожною виконуваною ними бюджетною програмою (функцією).

Кошторис – основний плановий фінансовий документ бюджетної установи, яким на бюджетний період встановлюються повноваження щодо отримання надходжень і розподіл бюджетних асигнувань на взяття бюджетних зобов'язань та здійснення платежів для виконання бюджетною установою своїх функцій і досягнення результатів, визначених відповідно до бюджетних призначень [3].

Кошторис має такі складові частини:

загальний фонд, який містить обсяг надходжень із загального фонду бюджету та розподіл видатків за повною економічною класифікацією видатків бюджету на виконання бюджетною установою основних функцій або розподіл надання кредитів з бюджету за класифікацією кредитування бюджету;

спеціальний фонд, який містить обсяг надходжень із спеціального фонду бюджету на конкретну мету та їх розподіл за повною економічною класифікацією видатків бюджету на здійснення відповідних видатків згідно із законодавством, а також на реалізацію пріоритетних заходів, пов'язаних з виконанням установою основних функцій, або розподіл надання кредитів з бюджету згідно із законодавством за класифікацією кредитування бюджету [4].

Доходи загального фонду бюджету були й лишаються доволі значною частиною в загальній структурі доходів більшості бюджетних установ. Однак власні доходи бюджетних установ забезпечують виконання основних установ щодо непокриття доходами загального фонду. Зазначена категорія доходів набуває дедалі вагомішого значення серед інших об'єктів обліку.

Організація планування доходів бюджетних установ виступає одним з найскладніших напрямів організації обліку доходів.

Процес планування доходів майбутньої діяльності установи, а отже, і видатків (витрат) здійснюється планово-економічним та бухгалтерським підрозділом, якщо вони відокремлені в загальній структурі установи, чи фінансово-економічним підрозділом за участю головного бухгалтера та головного економіста.

Планування доходів за загальним фондом здійснюється за системою вертикального зв'язку. Це означає, що рух інформації про граничні обсяги видатків загального фонду відповідного бюджету подається вертикальною схемою, а відповідно визначені обсяги доходів загального фонду у вигляді проектів кошторисів доводяться знизу вгору.

Планування видатків за загальним фондом, а отже, і загального обсягу загального фонду відбувається в межах нормативного поля: основних положень Закону "Про державний бюджет України" та показників, затверджених відповідними нормативними актами. Відповідно до Закону виокремлюються позиції щодо захищених статей бюджету, які, насамперед, враховуються у планованні доходів.

Видатки за окремими статтями формуються відповідно до нормативів (штатних, натуральних норм харчування тощо), установлених галузевими нормативними актами та фактичними показниками діяльності.

За кожним кодом економічної класифікації видатків бюджету здійснюється відповідний розрахунок. На їх підставі з урахуванням доведених граничних норм видатків бюджету складаються і подаються головному розпорядникові коштів проекти кошторисів у терміни, встановлені останнім. Після розгляду проектів кошторисів, складання зведених кошторисів, формування на їх підставі бюджетних запитів головні розпорядники коштів за вертикальною схемою передають бюджетні запити до Мінфіну України, Мінфіну АРК, місцевих фінансових органів з метою включення їх до проектів відповідних бюджетів [1, с. 221–222].

Оскільки керівникам бюджетних установ заздалегідь доводиться інформація стосовно граничних розмірів надходжень із загального фонду бюджету в форматі лімітних довідок, вони вимушені планувати їх розподіл лише на виконання основних функцій та забезпечення першочергових виплат. Саме тому власні надходження виступають важливим джерелом коштів, особливо в умовах нестабільної ситуації в країні. З огляду на ці обставини планування коштів спеціального фонду відіграє важливу роль, адже ці доходи є основним резервом бюджетних установ.

Доходи спеціального фонду бюджетних установ, як і доходи загального фонду, підлягають плануванню. Для формалізації результатів планування власних доходів призначено другу складову кошторису – спеціальний фонд. Формування дохідної частини спеціального фонду проекту кошторису здійснюється за видами доходів та їх джерелами, які визначаються розробленою класифікацією доходів кожної установи відповідного галузевого профілю згідно із затвердженим галузевим переліком.

Щоб забезпечити отримання максимально вірогідного обсягу доходів, необхідно заздалегідь сформувати систему показників, застосовуваних у розрахунках.

Стосовно зазначених видів доходів виокремлюють такі показники [1, с. 234]:

за доходами, що отримуються від надання функціонально основних послуг бюджетних установ, – кількість студентів, які навчатимуться у плановому періоді на контрактній основі; кількість хворих, яким буде надано медично-лікувальну допомогу за власні кошти; кількість пацієнтів, яким буде надано медично-діагностичну допомогу за власні кошти; кількість відвідувачів музеїв, виставок тощо, а також розмір плати за перелічені послуги;



за доходами, отримуваними від господарської чи господарсько-виробничої діяльності, – кількість виробів, навчально-виробничих майстерень, кількість продукції сільськогосподарських навчальних підсобних господарств та вартість зазначеної продукції; кількість місць у гуртожитках та відомчих квартирах і плата за проживання в них; кількість працівників, які харчуватимуться в установі, та вартість харчування;

за доходами в частині оренди приміщень бюджетних установ – площа приміщень, кількість обладнання й іншого майна та розмір орендної плати;

за доходами від реалізації майна – кількість запланованих до реалізації об'єктів необоротних активів (крім будівель і споруд та інших матеріальних активів, зокрема списаних як непридатних до реалізації) і вартість реалізації.

Крім розрахункових показників, об'єктом планування щодо власних доходів установи є термін надходження доходів за видами. На підставі зазначених показників визначається сума доходів на наступний рік за кожним джерелом надходжень з урахуванням конкретних умов роботи установи.

Розрахункові показники щодо доходів планового періоду мають формуватися на підставі аналізу фактичного виконання дохідної частини кошторису стосовно доходів спеціального фонду за останній звітний період з урахуванням очікуваного виконання за період, що передує плановому [2, с. 236].

Таким чином, керівництво установ має знаходити нові джерела фінансування для розвитку та розширення переліку послуг, що надаються, для пошуку інвесторів, кредиторів. Бюджетним установам необхідно активніше запроваджувати комерційні відносини в розумних межах та згідно із законодавством. Важлива роль у втіленні таких заходів належить раціональній організації бухгалтерського обліку в цілому та доходів зокрема, плануванню та контролю господарської діяльності установ бюджетної сфери.

Поєднання бюджетного фінансування та комерційної діяльності сприятиме більш раціональному використанню не тільки бюджетних коштів, а й коштів з інших джерел фінансування. За допомогою власних надходжень, отриманих від такої діяльності, з'являється можливість покращити якісні показники діяльності бюджетних установ, а саме: оптимізувати норми витрат, удосконалити систему оплати праці працівників, зміцнити матеріальну базу та розширити сферу їх діяльності.

Саме тому в бухгалтерських службах необхідно ефективно організувати роботу працівників стосовно обліку та планування доходів спеціального фонду. Планування показників власних надходжень слід здійснювати в зручних таблицях, графіках порівняння планових і фактичних показників звітних періодів, з відпрацюванням аналітичних висновків щодо кожного факту і фактора відхилення.

Отже, планування доходів бюджетних установ – справа, яка потребує відповідного рівня професійного досвіду головного бухгалтера, його здібностей до аналітично-планової роботи, чіткої побудови та організації облікового процесу, а також робочого часу.

Подальших наукових досліджень вимагають питання щодо вдосконалення процесу організації планування доходів бюджетних установ у розрізі загального та спеціального фондів.

Наук. керівн. Писарчук О. В.

Література: 1. Свірко С. В. Організація бухгалтерського обліку в бюджетних установах : навч. посібн. / С. В. Свірко. – К. : КНЕУ, 2003. – 380 с. 2. Атамас П. Й. Облік у бюджетних установах : навч. посібн. для студ. вищ. навч. закл. / П. Й. Атамас. – К. : Центр учбової літератури, 2009. – 288 с. 3. Бюджетний кодекс України, затверджений Президентом України від 8 липня 2010 року № 2456-VI [Електронний ресурс]. – Режим доступу : www.rada.gov.ua. 4. Про затвердження Порядку складання, розгляду, затвердження та основних вимог до виконання кошторисів бюджетних установ : Постанова Кабінету Міністрів України від 28.02.2002 р. № 228 [Електронний ресурс]. – Режим доступу : http://search.ligazakon.ua/l_doc2.nsf/link1/REG4791.html.

УДК 005.332.4:005.921.1

Дрокіна О. Е.

Магістр 2 курсу
факультету обліку і аудиту ХНЕУ

ЕКОНОМІЧНА БЕЗПЕКА В КОНКУРЕНТНІЙ РОЗВІДЦІ

Анотація. Розглянуто розвиток продуктивних сил держави, що відрізняється високим рівнем конкуренції та умовами господарювання, ускладнення яких призводить до виникнення тіньової економіки в регіоні. Досліджено рух незаконного капіталу серед легальних грошових потоків на мезорівні, який призводить до зростання фіктивних обсягів звітності і документообігу.

© Дрокіна О. Е., 2012



Аннотация. Рассмотрено развитие производительных сил государства, которое отличается высоким уровнем конкуренции и условиями ведения хозяйства, осложнение которых приводит к возникновению теневой экономики в регионе. Исследовано движение незаконного капитала среди легальных денежных потоков на мезоуровне, которое приводит к росту фиктивных объемов отчетности и документооборота.

Annotation. The author considers the development of productive forces of the state which is characterized by the high level of competition and business management terms, the complication of which results in the origin of shadow economy in a region. Motion of illegal capital among legal money flows on regional level which results in growth of fictitious volumes of accounting and paperflow is investigated.

Ключові слова: економічна безпека регіону, економічна розвідка, служба безпеки, маркетингова розвідка, фінансовий підрозділ.

Економічна розвідка як невід'ємний компонент розміщення та розвитку продуктивних сил змінювала характер, форми й прояви відповідно до еволюції способів виробництва, рівня розвитку НТП, засобів гарантування економічної безпеки. В історичному аспекті економічна розвідка є більш давньою, ніж військова та політична. Розвідка – це професійна діяльність з метою одержання інформації, що надає одержувачеві істотні переваги в економіці, політиці та інших сферах діяльності.

Проблемою фінансування підрозділу конкурентної розвідки займалися такі видатні вчені та практики, як: Шаваєв А. Г., Є. Ющук, Доронін О. І., Мінаєв Г. О., А. Вайс, В. Хватков.

Метою дослідження є обґрунтування та розробка механізму фінансово-економічного забезпечення діяльності підрозділу конкурентної розвідки.

Завдання дослідження – дати визначення конкурентній розвідці та економічній безпеці, визначити роль економічної безпеки на конкурентному ринку.

Об'єкт дослідження – економічна безпека підприємства.

Предмет дослідження – економічна безпека підприємства у системі конкурентної розвідки.

Одним із найважливіших аспектів організації служби безпеки підприємства є обґрунтування його економічної діяльності. Тобто необхідно розуміти, які фінансові витрати будуть зроблені на організацію служби безпеки. Особливо це важливо для малого бізнесу, що позбавлений перспективи великих інвестицій. Для подальшого пророблення фінансового забезпечення служби безпеки підприємства варто скласти помісячний план такого забезпечення. У ньому потрібно відобразити сумарні витрати на реалізацію заходів технічного й організаційного характеру як за місяцями, так і за підсумками року. Будучи структурним підрозділом служби безпеки підприємства, підрозділ конкурентної розвідки йде окремим рядком фінансування [1, с. 58–60].

Термін "промислове шпигунство" (поняття шпигунство походить від німецького дієслова *shpahen* – вистежувати) вперше був сформульований на початку 60-х років XX століття на семінарі з методики збору інформації для керівного складу фірми Management Investigation Services. Промислове шпигунство припускає передачу, викрадання або збір відомостей, що становлять державну або військову таємницю, тому промисловим шпигунством повинні займатися відповідні органи, уповноважені на це державою [2].

Маркетингова розвідка – поняття дуже широке: "маркетинг" має на меті не тільки вивчення конкурентів, але і просування продукту, рекламу, ціноутворення, починаючи з початкової стадії розробки продукту до його продажу. Проте відсутність відмінностей між розвідкою і маркетингом можна стверджувати, тільки якщо вважати маркетингом всю роботу фірми із зовнішньою інформацією. З практичної точки зору це недоцільно [1, с. 61–63].

Зважаючи на необхідність забезпечення економічної безпеки держави, доцільно виділити такі пріоритетні напрями проведення економічної розвідки:

макроекономічна розвідка – збір стратегічної інформації про глобальні процеси забезпечення безпеки в економіках інших держав;

мезоекономічна розвідка – збір стратегічної інформації про процеси забезпечення економічної безпеки інших регіонів держави;

мікроекономічна розвідка – збір тактичної й оперативної інформації з тієї ж проблематики;

економічна контррозвідка – протидія спробам іноземних державних спецслужб і комерційних фірм здобути торгово-економічні й технологічні секрети.

При перспективному або поточному плануванні розвідувальної діяльності виводиться формула обсягу фінансування підрозділу, де присутні елементи комбінації знаків, які виступають як потреби конкурентної розвідки. У найзагальнішому вигляді розвідувальними потребами є фінансування: апарату підрозділу; діяльності з координації та взаємодії; матеріально-технічного забезпечення; оперативної діяльності; інформаційно-аналітичних систем; акцій впливу; розвитку науково-технічного потенціалу; наукових досліджень; відтворення кадрового потенціалу [3, с. 162–164].

З урахуванням існуючого стану економічної безпеки в регіонах держави формується інтерес до проблеми системного забезпечення захисту суб'єктів господарювання від посягань зі сторони структур організованої злочинності, промислового шпіонажу та інших правопорушень, охорони комерційної таємниці функціонування структур недержавних служб безпеки підприємництва. Конкурентна розвідка (*competitive intelligence*) – це вузький напрям економічної розвідки, який відповідає основній меті – побудові системи взаємовідносин з конкурентами, тобто створення комплексу заходів щодо отримання і обробки даних про конкурента: майнові, фінансові та управлінські ресурси, можливості і вразливості, а також про оперативні і стратегічні плани. Під економічною розвідкою регіону автор розуміє збір і аналіз відомостей про економічну діяльність суб'єктів господарювання

регіону їх партнерів і конкурентів. Це легальне заняття, що вписується в поняття добросовісної конкуренції.

Витрати на підсистему економічної розвідки, як і на інші структурні підрозділи підприємства, плануються в рамках затвердженого бюджету господарюючого суб'єкта з розбивкою за відповідними статтями. Окремі статті витрат можуть не деталізуватися або мати "легенду" під проведення маркетингових досліджень, рекламних і консалтингових послуг.

В обов'язковому порядку повинні бути певні посадові особи, що мають право виділити конкретні суми на оперативні витрати при проведенні заходів, що вимагають додаткових ресурсів, і організована система контролю та дотримання фінансової дисципліни [3, с. 181–183]. Керуючий партнер компанії AWARE (Великобританія) Артур Вайс [4, с. 71] у своїй статті висвітлює проведення конкурентної розвідки в умовах мінімального бюджету. Є кілька причин, коли бюджет конкурентної розвідки може виявитися невеликим:

1. Компанія сама по собі маленька. У цьому випадку бюджет всіх робіт у компанії, у тому числі й робіт з інформацією, у принципі невеликий.

2. Недостатня завантаженість служби конкурентної розвідки роботою. Така ситуація може скластися, наприклад, тому що служба тільки почала працювати або, навпаки, уже працює якийсь час, але так і не змогла довести свою користь.

3. Конкурентна розвідка сприймається як "модна іграшка" і не бере участі в забезпеченні основної діяльності підприємства.

4. Керівники підприємства помилково вважають, що знають всю важливу інформацію завдяки своїм діловим контактам і неформальним зв'язкам.

Отже, у процесі реалізації запропонованої системи економічної розвідки регіону здійснюється вирішення конкретних завдань, що поєднують усі напрями забезпечення економічної безпеки регіону: стійкість, стабільність та здатність до розвитку; передумови для розвитку регіону; зовнішньоекономічну відкритість регіону; захищеність від конфліктів у регіоні. Служби конкурентної розвідки, які не мають проблем у фінансуванні, можуть одержати доступ до різноманітних інструментів і джерел. Але для малобюджетних служб більшість цих ресурсів недоступні, та й ніхто не гарантує, що навіть у благополучній компанії фінансування завтра не скоротять, тому фахівці конкурентної розвідки повинні постійно шукати недорогі або безкоштовні джерела. Слід зауважити, що запропоновані рекомендації не є вичерпними. На думку автора, дана проблема потребує подальшого і всебічного дослідження.

Наук. керієн. Жовтопул М. М.

Література: 1. Юшук Е. Конкурентная разведка / Е. Юшук. – М. : Вершина, 2006. – 237 с. 2. Про основи національної безпеки України : Закон України від 19.06.2003 № 964-IV [Електронний ресурс]. – Режим доступу : www.rada.gov.ua. 3. Доронин О. И. Бизнес-разведка. / О. И. Доронин – М. : Ось-89, 2007. – 490 с. 4. Боган К. Бизнес-разведка / Боган К., Инглиш М. – М. ; СПб. : Вершина, 2006. – 363 с. 5. <http://www.justinian.com.ua/article.php?id=1299>. 6. Орлов П. И. Основы экономической безопасности фирмы / Орлов П. И., Духов В. С. – Х. : ТОВ "Прометей-Прес", 2004. – 275 с.

УДК 336.717.16

Приходько М. С.

Магістр 2 курсу
факультету обліку і аудиту ХНЕУ

ОРГАНІЗАЦІЯ ОБЛІКУ ВАЛЮТНИХ ОПЕРАЦІЙ

Анотация. Розглянуто особливості організації валютних операцій комерційних банків, розкрито поняття операції з іноземною валютою. Розглянуто сучасний документообіг у комерційних банках.

Аннотация. Рассмотрены особенности организации валютных операций коммерческих банков, раскрыто понятие операции с иностранной валютой. Рассмотрен современный документооборот в коммерческих банках.

Annotation. The peculiarities of foreign exchange transactions of commercial banks are considered, the concept of foreign exchange transactions is identified. The modern workflow for commercial banks is considered.

Ключові слова: операції з іноземною валютою, валюта банку, валютний курс, валютний ризик.

© Приходько М. С., 2012



Одним з важливих аспектів роботи банківської діяльності є валютні операції. Вагомим елементом організації обліково-операційної роботи з активних операцій є застосування внутрішньобанківського контролю. Високі темпи інфляції та нестабільність внутрішньоекономічної ситуації України призводять до нестримного руху цін на іноземну валюту. Виникає потреба у визначенні ефективності операцій, правильному відображенні в бухгалтерському обліку, а також у дотриманні нормативної бази. Тому питання організації обліку валютних операцій має велике значення.

Вагомий внесок у розвиток питання обліку валютних операцій внесли такі вчені та науковці, як: Волкова І. А., Глушков І. С., Береславська О. І., Дзюблюк О. В., Литвин Н. Б., Пушкар М. С., Петрик О. І.

Метою даного дослідження є оптимізації облікових процедур за валютними операціями банку, а також вирішення проблемних питань за даними операціями в діяльності комерційних банків.

Виходячи із поставленої мети, основним завданням є оптимізувати порядок та визначити "вузькі" місця в організації обліку валютних операцій.

Об'єктом дослідження виступають облікові процеси валютних операцій комерційних банків.

Предмет дослідження – валютні операції комерційних банків.

Сучасний валютний ринок становить систему механізмів, функціонування яких покликане забезпечити купівлю і продаж національних грошових одиниць та іноземних валют з метою їх використання для обслуговування міжнародних платежів.

Операції з іноземною валютою — це операції, що здійснюються в іншій валюті порівняно з тією, в якій ведуть бухгалтерський фінансовий облік та складають бухгалтерську звітність. Такі операції пов'язані з експортом або імпортом товарів, інвестиціями, одержанням або виплатою дивідендів, відрахуваннями за кордон тощо. Проведене узагальнення на основі поглядів зарубіжних та вітчизняних вчених щодо сутності валютних операцій дозволило дійти висновків, що валютними операціями слід вважати операції, які мають валютний характер і в яких засобом вимірювання обсягу є іноземна валюта [1].

Бухгалтерський облік у банках має ґрунтуватися на єдиних методологічних засадах. Методологія відображення в обліку окремих банківських операцій, використання визначених у межах чинного законодавства принципів, способів, прийомів та процедур ведення бухгалтерського обліку фіксуються у відповідному документі банку (наприклад, у наказі), котрим визначається облікова політика банку. Зміни положень облікової політики та їхні причини викладаються окремо у пояснювальній записці до річного звіту банку.

Згідно зі стандартом бухгалтерського обліку і звітності в Україні, курсові різниці за операціями в іноземних валютах визначаються як різниці між оцінкою валютних активів та пасивів на дату реєстрації їх у бухгалтерському обліку і на дату фактичного здійснення розрахунку (надходження або сплати коштів) за курсом національного банку і відображаються у прибутках та збитках окремо. Згідно із законом України "Про зовнішньоекономічну діяльність" до іноземної валюти належать:

а) валюта готівкою, грошові знаки (банкноти, білети державної скарбниці, монети), які перебувають в обігу і є законним платіжним засобом на території відповідної іноземної держави, а також вилучені з обігу, але такі, що підлягають обміну на грошові знаки, що перебувають в обігу;

б) платіжні документи в грошових одиницях іноземної держави і міжнародних грошових одиницях;

в) кошти в грошових одиницях іноземних держав, міжнародних грошових одиницях і в діючій на території України валюті з вільною конвертацією, які перебувають на рахунках та у вкладках в банківсько-кредитних установах на території України, а також за її межами [2].

Бухгалтерський облік наявності та руху іноземної валюти ведеться на рахунку "Поточні рахунки в банку", аналітичний облік операцій на якому організується за кожним із відкритих у банках рахунків для зберігання коштів у іноземній валюті, а також на окремих субрахунках рахунку "Каса": "Розрахунки з підзвітними особами", "Розрахунки з постачальниками", "Розрахунки з покупцями та замовниками", "Розрахунки з різними дебіторами", "Розрахунки з різними кредиторами" та ін. Записи на наведених рахунках здійснюються на підставі відповідних документів (виписк банку, первинних розрахункових документів тощо), за якими одержані або сплачені суми в іноземній валюті.

На кожному з рахунків у аналітичному обліку має бути забезпечено облік кожної валюти за номіналом, курсом дня, враховано різницю між попереднім та поточним курсом (курсова різниця), визначену в українській валюті.

Курсову різницю в день операції при зміні курсу валюти відображають за дебетом або кредитом рахунків "Інші операційні доходи" або "Інші затрати операційної діяльності". При проведенні валютних операцій банки несуть різні ризики. У першу чергу ці ризики пов'язані з можливою наявністю непокритих угод у окремих валютах – довгих або коротких позицій. При термінових угодах виникає ризик невиконання контракту, наприклад, у зв'язку з банкрутством контрагента. Крім того, залежно від різного часу початку і завершення розрахунків у окремих валютах з низки валютних операцій банки, зробивши переказ проданої валюти, лише наступного дня дізнаються, чи був зроблено зустрічний платіж купленої ними валюти. Це має місце внаслідок різниці в часі, наприклад, при продажі банком японських ієн проти валют Західної Європи і США, а також західноєвропейських валют проти долара США.

З метою обмеження ризику комерційні банки встановлюють ліміти валютних угод з іншими банками, виходячи з розміру їхнього капіталу і резервів, репутації та інших критеріїв. У міру отримання платежів за раніше укладеними операціями ліміти вивільнюються. Ліміти за терміновими валютними операціями зазвичай бувають нижчими, ніж за операціями з негайною поставкою, оскільки ризик неплатежу за операцією підвищується залежно від тривалості періоду від її укладення до виконання, тобто отримання валюти.



З метою раціональної організації обліково-операційної роботи в установах банку складається графік документообігу за банківськими операціями і графік обслуговування клієнтів. Документообіг за банківськими операціями — послідовне переміщення розрахунково-грошових документів за інстанціями їх оформлення, перевірки та обробки від клієнтів до банку і навпаки, в межах установи банку, між різними установами банку з початку виконання операції до її завершення і здачі документа в архів.

У кожному банку розробляється графік документообігу, в якому зазначається час проходження документів на всіх етапах обробки інформації структурними підрозділами банку.

Документообіг складається з таких основних етапів:

а) перевірка правильності оформлення і змісту документів, що надійшли; визначення можливості виконання операції залежно від стану рахунків;

б) перевірка або оформлення бухгалтерського проведення у документі, підписання його відповідальним виконавцем, а у певних випадках – контролюючим працівником;

в) передача документів для автоматизованої обробки;

г) використання документів для перевірки правильності відображення операції в особовому рахунку;

д) групування документів та їх брошурування в папки для здачі в поточний архів [3].

В установах банку, які мають на обслуговуванні велику кількість клієнтів, для поліпшення якості обслуговування кожному клієнту визначається часовий інтервал, у межах якого він особисто може передати грошово-розрахункові документи відповідальному виконавцю і отримати необхідні консультації. Графіки документообігу та обслуговування клієнтів затверджуються керівником банку. Для покращення організації обліку важливим є удосконалення графіка документообігу.

Таким чином, дослідження банківських валютних операцій показало необхідність пошуку шляхів підвищення ефективності обліку, що має базуватися на послідовному вивченні основних аспектів валютних операцій банку та операцій, пов'язаних з обслуговуванням клієнтів. Ця тема потребує подальшої розробки розвитку та вирішення зазначених проблем.

Наук. керівн. Писарчук О. В.

Література: 1. Про систему валютного регулювання і валютного контролю : Декрет КМУ [Електронний ресурс]. – Режим доступу : <http://www.liga.kiev.ua>. 2. Облік і аудит у банках : навч. посібн. для студентів вищих навчальних закладів / за ред. О. Г. Коренева, Н. Г. Слав'янської. – Суми : Університетська книга, 2007. – 493 с. 3. Герасимович А. М. Облік і аудит у банках : підручник / А. М. Герасимович, Л. М. Кіндрацька, Т. В. Кривов'яз. – К. : КНЕУ, 2004. – 536 с.

УДК 657.37

Махоніна К. Д.

Магістр 2 курсу
факультету обліку і аудиту ХНЕУ

ДЕЯКІ АСПЕКТИ ОРГАНІЗАЦІЇ ПРОЦЕСУ СКЛАДАННЯ ЗВІТНОСТІ В БЮДЖЕТНИХ УСТАНОВАХ

Анотація. Обґрунтовано важливість проведення інвентаризації перед поданням річної звітності установ, що фінансуються за рахунок коштів державного бюджету України, та запропоновано оптимальний спосіб організації її проведення.

Аннотация. Обоснована важность проведения инвентаризации перед подачей годовой отчетности учреждений, финансируемых за счет средств государственного бюджета Украины, и предложен оптимальный способ организации ее проведения.

Annotation. The importance of taking inventory before submitting the annual accounts of institutions financed from the state budget of Ukraine is proved and the best way to organize the inventory is proposed.

Ключові слова: бухгалтерський облік, бюджетна установа, фінансова звітність, активи, інвентаризація, інвентарний опис, відомість.

© Махоніна К. Д., 2012



Підсумковим етапом бухгалтерського обліку є складання звітності установи, що становить узагальнення всієї інформації, що відображається в документах і реєстрах обліку. Однак діяльність будь-якого підприємства не виключає можливості виникнення невідповідності бухгалтерських даних фактичній наявності активів та зобов'язань підприємства, установи або організації. Одним із засобів встановлення відповідності і достовірності даних обліку перед складанням і поданням звітності є інвентаризація. Вона дозволяє визначити правильність відображення активів та зобов'язань установи на рахунках бухгалтерського обліку, виявити існуючі невідповідності, винних у їх виникненні осіб і відшкодувати за рахунок цих осіб заподіяні підприємству збитки. Тому розгляд питань щодо проведення інвентаризації є однією з важливих складових в організації процесу складання звітності в бюджетних установах.

Теоретичними і методологічними дослідженнями в області проведення інвентаризації на підприємствах, зокрема в бюджетних установах, займалися різні вчені та економісти: Д. Костюк, І. Костенко, С. Свірко [1], Н. Белова, М. Вишневський та ін. Однак питання оптимізації процесу інвентаризації перед складанням річної звітності в бюджетних установах завжди є актуальними з огляду на специфіку діяльності установ державного сектору, а також важливість збереження майна та коштів, що належать державі.

Метою дослідження є обґрунтування основних етапів проведення інвентаризації перед здачею річної звітності.

Завдання дослідження: визначити сутність інвентаризації активів і зобов'язань установи; обґрунтувати важливість проведення інвентаризації перед здачею звітності; визначити сутність та основні етапи організації процесу проведення інвентаризації; висунути пропозиції щодо оптимізації процесу організації інвентарних робіт в установі.

Об'єктом дослідження виступає річна інвентаризація бюджетної установи.

Предметом дослідження є особливості організації проведення інвентаризації установ, що фінансуються з державного бюджету.

Інвентаризація є одним із прийомів бухгалтерського обліку, призначення якого полягає у виявленні фактичної наявності активів від пасивів установи чи організації на відповідний момент часу [1].

Проведення інвентаризації для бюджетних установ є необхідною умовою, оскільки основу їх діяльності становлять державні кошти та майно, а підтвердження збереження активів держави є одним з важливих напрямків ведення бухгалтерського обліку на бюджетних підприємствах.

Згідно з п. 3 Інструкції № 69 [2] одним з обов'язкових випадків проведення інвентаризації є її проведення перед складанням річної бухгалтерської звітності в терміні не раніше 1 жовтня звітного року. Тільки після проведення інвентаризації активів і зобов'язань підприємства можна з упевненістю стверджувати, що дані бухгалтерського обліку підприємства є достовірними.

Проведення інвентаризації в бюджетних установах регламентується Інструкцією з інвентаризації матеріальних цінностей, розрахунків та інших статей балансу бюджетних установ № 90 [3].

У ході інвентаризації перевіряють:

- 1) наявність і стан майна (основних засобів, готівкових грошових коштів);
- 2) фактичну кількість матеріалів, сировини, товарів шляхом зважування і (або) перерахунку;
- 3) правильність сум відображеної на рахунках бухгалтерського обліку дебіторської і кредиторської заборгованості, фінансових вкладень та інших активів і зобов'язань;
- 4) наявність документів, що підтверджують майнові права, правильність обліку витрат майбутніх періодів і т. д.

Організація проведення інвентаризації передбачає не тільки видання наказу про проведення річної інвентаризації, а й виділення необхідних трудових ресурсів (створення інвентаризаційної комісії), організацію безпосереднього процесу визначення фактичного стану активів, проведення аналітичних робіт та належного документального оформлення результатів інвентаризації.

Для оптимізації процесу проведення інвентаризації були виділені певні етапи, наведені на рисунку.



Рис. Організація процесу інвентаризації

На першому етапі наказом керівника підприємства формується інвентаризаційна комісія і визначаються терміни проведення інвентаризації. Для проведення інвентаризації наказом керівника

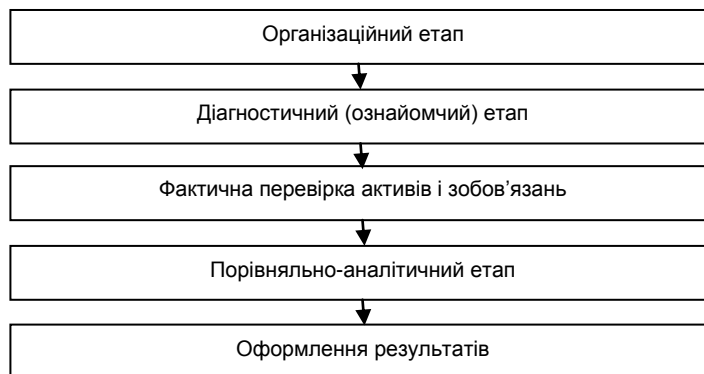

установи створюється комісія з числа працівників установи за обов'язкової участі головного (старшого) бухгалтера. Інвентаризаційну комісію очолює керівник установи чи його заступник [3]. Що стосується дати та строків проведення річної інвентаризації, то вони визначаються керівником підприємства відповідно до вимог облікової політики підприємства і з урахуванням того, що вона повинна проводитися не раніше 1 жовтня звітного року і закінчиться до настання нового року. Також на даному етапі здійснюється організація технічного забезпечення процесу інвентаризації.

На другому етапі необхідно провести діагностику стану обліку основних засобів та товарно-матеріальних цінностей. Це дозволить сформувати приблизну картину стану й наявності активів та зобов'язань і уявлення про масштаб майбутніх робіт.

Третій етап передбачає безпосередньо проведення фактичного підрахунку матеріальних цінностей та занесення відомостей до інвентаризаційних описів. Як правило, в бюджетних установах використовуються форми інвентаризаційних описів, наведених в Інструкції № 90. На думку автора, для кожного підприємства доцільно розробляти форми описів самостійно. Це дозволить оптимізувати процес проведення інвентаризації за допомогою визначення та включення тих показників і характеристик матеріальних цінностей, які дадуть більш цілісну картину про оцінку та наявність таких активів.

Одним з найважливіших етапів проведення річної інвентаризації є проведення порівняльно-аналітичних робіт. Саме цьому етапу варто приділити найбільшу увагу, оскільки він дозволяє виявити відповідність фактичних облікових даних і підтвердити факт достовірності бухгалтерської звітності установи.

На заключному етапі дані з інвентаризаційних описів, активів та порівнювальних відомостей переносяться до Відомості результатів інвентаризації.

Таким чином, для забезпечення достовірності даних бухгалтерського обліку та фінансової звітності бюджетні установи зобов'язані проводити інвентаризацію активів і зобов'язань, під час якої перевіряються і документально підтверджуються їх наявність, стан і оцінка. У статті було обґрунтовано важливість проведення інвентаризації установ, що фінансуються за рахунок коштів державного бюджету України. Визначено оптимальну організацію процесу проведення інвентаризації, що дозволяє не тільки зіставити фактичні та облікові дані, а й структурувати роботу інвентарної комісії за допомогою розробки більш відповідних носіїв інформації і проведення попередньої діагностики стану активів установи.

Подальші наукові дослідження повинні зосереджуватися на створенні і розвитку системи організаційного та інформаційного забезпечення процесу річної інвентаризації бюджетних установ.

Наук. керівн. Писарчук О. В.

Література: 1. Свірко С. В. Організація бухгалтерського обліку в бюджетних установах : навч. посібн. / С. В. Свірко. – К. : КНЕУ, 2003. – 380 с. 2. Инструкция по инвентаризации основных средств, нематериальных активов, товарно-материальных ценностей, денежных средств и документов и расчетов, утвержденная Приказом Минфина от 11.08.94. № 69 // Сборник систематизированного законодательства. – 2007. – Вып. 8. – С. 82–85. 3. Инструкция по инвентаризации материальных ценностей, расчетов и других статей баланса бюджетных учреждений, утвержденная Приказом ГКУ от 30.10.98. № 90 [Электронный ресурс]. – Режим доступа : <http://nibu.factor.ua/info/uchet/In90>.

УДК 657.3

Бегус Ю. О.

Магістр 2 курсу
факультету обліку і аудиту ХНЕУ

ОРГАНІЗАЦІЯ ОБЛІКУ ДОХОДІВ ЗАГАЛЬНОГО ФОНДУ БЮДЖЕТНИХ УСТАНОВ

Анотація. Розглянуто особливості організації обліку доходів загального фонду бюджетних установ. Обґрунтовано шляхи вдосконалення обліку доходів бюджетних установ.

Аннотация. Рассмотрены особенности организации учета доходов общего фонда бюджетных учреждений. Обоснованы пути усовершенствования учета доходов бюджетных учреждений.

© Бегус Ю. О., 2012



Annotation. The features of organizing the revenue accounting of general fund of budgetary institutions are considered. The ways to improve the revenue accounting of budgetary institutions are grounded.

Ключові слова: організація обліку, доходи, загальний фонд, бюджетна установа, кошторис, план асигнувань, облікова номенклатура.

Бухгалтерський облік у бюджетних установах є системою контролю за наявністю та рухом бюджетних і позабюджетних коштів, будується на загальноприйнятих у міжнародній практиці принципах, виконує управлінську, контрольну й інформаційну функції, має певні особливості. Найбільш специфічними об'єктами обліку бюджетних установ є доходи, видатки і результати виконання кошторису. У загальній системі бухгалтерського обліку бюджетних установ саме організація обліку доходів є найскладнішою і найвідповідальнішою та потребує докладної розробки й опрацювання.

Сучасні наукові дослідження головним чином націлені на питання організації обліку бюджетних установ. Так, проблеми організації обліку знайшли відображення в наукових працях багатьох вчених: Атамаса П. Й., Джоги Р. Т. [1], Бутинця Ф. Ф., Левицької С. В., Свірко С. В. [1] та ін.

Мета дослідження – висвітлення особливостей організації обліку доходів загального фонду в бюджетних установах та розробка конкретних шляхів їх удосконалення.

Завдання дослідження – розглянути теоретичні питання організації обліку в бюджетних установах, зокрема доходів загального фонду; запропонувати конкретні шляхи вдосконалення організації обліку доходів у бюджетній сфері.

Об'єкт дослідження – доходи загального фонду бюджетних установ.

Предмет дослідження – процес організації обліку доходів загального фонду бюджетних установ.

Доходи та видатки бюджетних установ є самостійними об'єктами обліку, проте в системі бухгалтерського обліку бюджетних установ розглядаються у взаємозв'язку, оскільки зв'язок між ними має причинно-наслідковий характер. Виходячи з цього, на рисунку подано взаємозв'язок доходів та видатків бюджетних установ.



Рис. Взаємозв'язок доходів та видатків бюджетних установ (на підставі праці [2, с. 217])

Доходи загального фонду бюджету були й залишаються доволі значною частиною в загальній структурі доходів більшості бюджетних установ.

Організація обліку доходів загального фонду охоплює такі напрями:
організація планування доходів загального фонду бюджетних установ;
організація робіт із затвердження асигнувань та надходження доходів;
організація облікових номенклатур;
організація носіїв облікової інформації та їх руху [1, с. 221].

Процес планування доходів майбутньої діяльності установи, а отже, і видатків здійснюється планово-економічним та бухгалтерським підрозділами за участю головного бухгалтера й головного економіста. Основним планово-фінансовим документом бюджетних установ є кошторис, одна зі складових якого – загальний фонд.

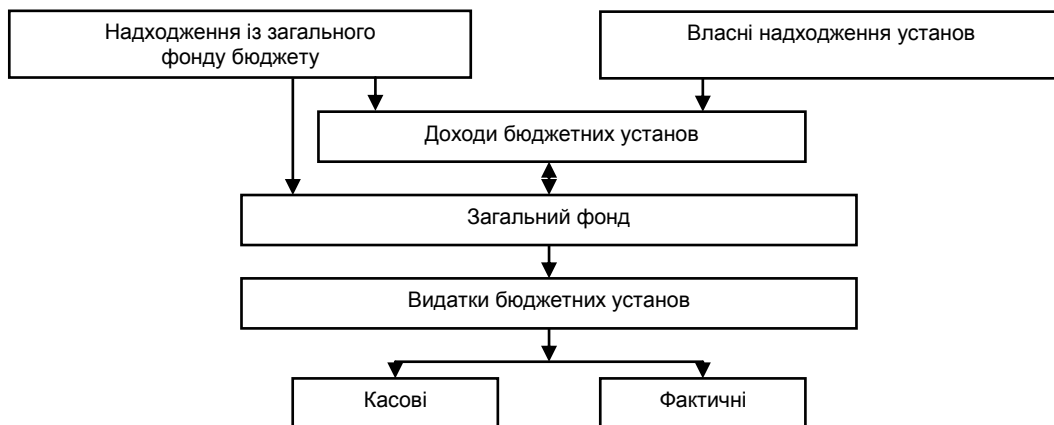
Складанню проекту кошторису розпорядника коштів передують підготовча організаційна робота планово-економічного та бухгалтерського підрозділів, на які покладено функції щодо формування зазначеного нормативного документа. Ця робота полягає в розгляді фактичних показників минулого року та плануванні заходів господарської діяльності установи на майбутній рік. Фактичні якісні показники звітного року за доходами і видатками мають бути забезпечені на виході зі специфічної системи обробки інформації щодо господарської діяльності, яку називають бухгалтерським обліком.

Етап затвердження асигнувань починається з ухвалення бюджету країни. Після опублікування Закону "Про Державний бюджет України" в тижневий термін обсяги затверджених бюджетних асигнувань доводяться до головних розпорядників коштів у формі лімітної довідки. Головні розпорядники коштів формують лімітні довідки за кожним розпорядником коштів і передають їх



розпорядникам коштів, які на підставі отриманої інформації уточнюють проекти кошторисів і складають проекти асигнувань. Зауважимо, що від ретельності проведених розрахунків з розподілу асигнувань (визначених на підставі видатків) залежить якість фінансового забезпечення установи на наступний рік.

Підготовлені належним чином уточнений проект кошторису та проект плану асигнувань передаються за вертикальною схемою головному розпорядникові коштів.

Організація роботи з отримання та розподілу асигнувань полягає в оперативній обробці інформації щодо асигнувань для їх розподілу, а також у чіткому дотриманні встановлених планів розподілу асигнувань за нижчими установами.

Наступний напрям організації обліку доходів – розробка облікових номенклатур. Облікові номенклатури створюються за традиційною схемою і містять такі складові:

надійшли асигнування із загального фонду бюджету до головних розпорядників коштів;

розподіляються та переводяться асигнування головних розпорядників коштів між розпорядниками коштів;

отримано розпорядниками коштів нижчого рівня асигнування;

списуються отримані за поточний рік асигнування із загального фонду бюджету.

Організація носіїв інформації починається з визначення їх кола, а також з надання характеристики кожного з них. До носіїв інформації щодо обліку асигнувань бюджетних установ належать: картка (книга) аналітичного обліку отриманих асигнувань; книга аналітичного обліку асигнувань, перерахованих підвідомчим установам [1, с. 225–227].

Зауважимо, що, оскільки відображення інформації в системі бухгалтерського обліку є двоїстим, реєстром синтетичного обліку, в якому фіксується обсяг доходів загального фонду, є меморіальний ордер № 2 – Накопичувальна відомість руху грошових коштів загального фонду в органах Державного казначейства України (установах банків) [1, с. 31].

Аналізуючи зазначені особливості організації обліку доходів загального фонду, сформулюємо певні завдання, які, на думку автора, повинні вдосконалити та раціоналізувати процес організації обліку доходів загального фонду в бюджетних установах:

забезпечення якісних показників щодо процесу планування доходів майбутнього року;

побудова механізму своєчасного та достовірного фіксування інформації щодо отриманих доходів;

забезпечення безперервності інформаційних потоків щодо оперативних даних за зазначеними об'єктами обліку між бухгалтерською службою та апаратом бюджетної установи в особі керівника;

забезпечення отримання достовірної інформації про результати виконання кошторису доходів і видатків.

Доходи загального фонду є доволі значною частиною в загальній структурі доходів більшості бюджетних установ. Їх фінансування здійснюється через казначейські рахунки з дотриманням відповідних принципів і за наявності затверджених кошторисів та планів асигнувань. Пропозиції щодо вдосконалення організації обліку доходів бюджетної установи на основі переліку певних завдань дають можливість прискорити обробку та подання інформації про доходи загального фонду.

Серед перспективних напрямів подальших досліджень можна виділити проблеми реформування організації обліку бюджетних установ, а саме наближення до міжнародних стандартів.

Наук. керівн. Писарчук О. В.

Література: 1. Облік у бюджетних установах : навч.-метод. посібн. для самост. вивч. дисц. / Джога Р. Т., Сінельник Л. М., Кондратюк І. О. та ін. – К. : КНЕУ, 2006. – 296 с. 2. Свірко С. В. Організація бухгалтерського обліку в бюджетних установах : навч. посібн. / Свірко С. В. – К. : КНЕУ, 2003. – 380 с. 3. Бюджетний кодекс України, затверджений Президентом України від 8 липня 2010 року № 2456 – VI [Електронний ресурс]. – Режим доступу : www.rada.gov.ua.

УДК 336.717.16:657.44

Захаренко Т. О.

Магістр 2 курсу
факультету обліку і аудиту ХНЕУ

ОСОБЛИВОСТІ ОРГАНІЗАЦІЇ ОБЛІКУ ДОХОДІВ У БАНКАХ

Анотація. Розглянуто особливості організації обліку доходів банківських установ України у підсистемі управлінського та податкового обліку.

© Захаренко Т. О., 2012



Аннотация. Рассмотрены особенности организации учета доходов банковских учреждений Украины в подсистеме управленческого и налогового учета.

Annotation. The peculiarities of income accounting of banking institutions of Ukraine in subsystem of management and tax accounting are considered.

Ключові слова: доходи, процентні доходи, центри прибутку, центри витрат, трансфертна ціна.

На сьогоднішній день комерційні банки мають розгалужену мережу по всій Україні та взаємодіють з усіма секторами економіки. Тому раціональна організація облікового процесу банківської установи взагалі та бухгалтерського обліку доходів зокрема є важливим аспектом діяльності банків. За умов реформування методологічних засад системи бухгалтерського обліку банків України з орієнтацією на міжнародні стандарти обліку та звітності, а також з урахуванням змін у податковому обліку з набуттям чинності Податкового кодексу України потребують удосконалення методика та організація обліку доходів у напрямках фінансового, управлінського та податкового обліку.

Загальні проблеми організації і методології бухгалтерського обліку доходів банків України, особливостей організації управлінського обліку досліджені провідними економістами сучасності, такими, як: Бутинець Ф. Ф., Кіндрацька Л. М., Вавілова А. В., Вороніна О. С., Гінзбурга А. І., С. Петера, Вітлінський В. В., Герасимович А. М., Сопко В. В., Чумаченко М. Г., Мороз А. М., К. Друрі, Д. Блейк, Шеремет А. Д., Карпова Т. П., Т. Скоун.

Метою дослідження є розгляд особливостей організації обліку доходів банків України у підсистемі управлінського та податкового обліку.

Завдання дослідження: дослідити загальний стан організації обліку доходів у підсистемі управлінського обліку і виділити проблемні аспекти, визначити необхідність підсистеми податкового обліку.

Об'єктом дослідження є господарські операції, пов'язані з формуванням доходів банківських установ, а також облікові процедури щодо їх розподілу.

Предмет дослідження – це сукупність теоретико-методичних та організаційно-практичних засад бухгалтерського обліку формування та розподілу доходів банків.

У сучасних умовах посилення конкуренції у банківському середовищі відчутні переваги мають банки, у яких організована чітка підсистема управлінського обліку, що включає у свій склад елементи планування, прогнозування та управління банківською діяльністю. На практиці в організації облікового процесу, зокрема це відноситься до питань обліку доходів і витрат банку, виникає низка нерозв'язаних проблем, що потребують дослідження та вдосконалення. Тому виникає потреба в аналізі та узагальненні фактичної та планової інформації щодо організації ефективної методики та обліку доходів і витрат, а також методики калькулювання собівартості окремих банківських продуктів. Це дозволить підвищити ефективність діяльності банківської установи за рахунок виокремлення підсистеми управлінського обліку у самостійну.

Для більш точного та достовірного надходження економічної інформації важливою є правильно обрана методика економічного аналізу доходів і витрат комерційного банку, що безпосередньо впливає на прийняття управлінських рішень.

Для організації підсистеми управлінського обліку у більшості банків формуються центри прибутку та центри витрат. Останні, у свою чергу, для спрощення облікових процедур поділено на центри підтримки діяльності, центри забезпечення та обслуговування діяльності, центри загального управління. В різних банківських установах такі центри виділяються з орієнтацією на особливості здійснення діяльності.

Для організації ефективної підсистеми управлінського обліку важливо чітко класифікувати доходи і витрати банку за різними ознаками. Кількість класифікаційних ознак залежить від потреб управління, обсягів, специфіки діяльності комерційного банку, використовуваних методик управлінського обліку [1, с. 121].

Джерелом отримання доходу банку в будь-якому випадку вважається реалізація певного продукту чи послуги клієнту, а місцем його виникнення – відповідний фронт-офіс. Якщо йдеться про процентні доходи, пов'язані із передаванням фінансових ресурсів з одного підрозділу до іншого в межах банку, то в такому випадку треба розрізняти прямі і непрямі доходи, причому останні мають перерозподілятися між підрозділами банку.

За умов, коли одні центри залучають ресурси, а інші – їх розміщують, стає актуальною проблема щодо розподілу процентної маржі між операціями з розміщення і залучення ресурсів. За таких умов у багатьох банках діє принцип "спільного кошика": всі залучені ресурси купуються казначейством і продаються центрам прибутку для розміщення. Тоді казначейство викуповує ресурси та сплачує ринкову вартість, а не суму залучення, плюс фіксовану маржу, яка складає 1 – 1,5 % річних. Такий підхід визначає внутрішню ціну купівлі ресурсів казначейством, але він не є ідеальним через те, що не повною мірою стимулює центр залучати ресурси найбільш дешево. Але за умов, коли ціна залучення однотипних ресурсів нормується для всіх центрів і її зміна контролюється тарифним комітетом банку, такий метод буде ефективним в управлінні. Використовуючи цей підхід, казначейство розраховує ціну на продаж ресурсів шляхом середньозваженої ціни усієї корзини у розрізі валют, при цьому ресурси враховуються за внутрішньою ціною придбання. Також сюди потрібно врахувати суму супутніх витрат за ресурсами, залученими казначейством, та суму витрат казначейства, що пов'язані з управлінням. За таких обставин формується внутрішня вартість



фінансових ресурсів у системі банку з урахуванням ринкових індикаторів. Така ціна має назву трансфертної ціни та виражається у вигляді річної ставки процента [1, с. 123].

Для розширення інформаційної бази у підсистемі управлінського обліку можна запропонувати використання такої класифікації доходів банку з використанням рахунків класу 8. Класифікація статей доходів:

- рахунок 8000 "Зовнішні процентні доходи";
- рахунок 8100 "Внутрішні трансфертні процентні доходи";
- рахунок 8200 "Комісійні доходи";
- рахунок 8300 "Результат від торгових операцій";
- рахунок 8400 "Інші операційні доходи";
- рахунок 8500 "Інші доходи".

За необхідності для цілей центрів прибутку та витрат можна більш деталізувати рахунки за кожним наведеним напрямом.

Сама процедура внутрішнього обліку доходів і витрат виконується у такій послідовності: облік прямих доходів і витрат за центрами відповідальності на основі трансфертного ціноутворення; розподіл непрямих витрат між центрами відповідальності; розподіл витрат центрами прибутку, центрами підтримки та центрами послуг; розподіл центрами прибутку доходів і витрат між окремими банківськими продуктами або клієнтами.

Також важливим є удосконалення системи внутрішнього контролю у розрізі підсистеми контролю доходів, яка забезпечує підвищення якості та ефективності управління доходністю банку за допомогою своєчасного виявлення відхилень від запланованих результатів на усіх стадіях та рівнях процесу управління та термінового інформування відповідних підсистем управління про необхідність прийняття певних коригувальних дій щодо ліквідації порушень та запобігання їх появи у майбутньому.

З метою організації податкового обліку у системі обліку банківської установи потрібно звернутися до положень Податкового кодексу України, що набув чинності з 2010 року [2]. Для цілей фінансового та податкового обліку дата визнання доходів і витрат у деяких випадках відрізняється, тому підсистема податкового обліку доходів і витрат є важливою для оптимального та своєчасного складання й подання податкових звітів. Організація роботи такої підсистеми повинна охопити весь обліковий процес щодо нарахування та сплати податків.

Отже, можна зазначити, що в українських банках організація облікового процесу доходів потребує на сьогоднішній день більш пильної уваги щодо питань організації підсистеми управлінського обліку, а саме відносно аналізу, прогнозування, управління та розподілу доходів і витрат між центрами прибутку та витрат. З прийняттям Податкового кодексу України податковий облік став наближеним до фінансового, але має певні відмінності, тому потребує виокремлення окремої підсистеми для оптимальної роботи бухгалтерського відділу.

Практика організації облікового процесу відносно доходів банків змінюється одночасно зі зміною умов функціонування банків у зв'язку з розвитком економіки та змін законодавства. Це обумовлює необхідність подальших ґрунтовних досліджень банківської діяльності, зокрема у сфері вивчення доходів банку як одного з необхідних елементів результатів діяльності банківського сектору.

Наук. керівн. Писарчук О. В.

Література: 1. Нестеренко Ж. К. Удосконалення методики обліку і аналізу доходів і витрат комерційного банку / Нестеренко Ж. К. // Економічний простір. – 2011. – № 48/2. – С. 119–124. 2. Податковий кодекс України від 2 грудня 2010 року № 2755-VI [Електронний ресурс]. – Режим доступу : <http://zakon1.rada.gov.ua/cgi-bin/laws/main.cgi?nreg=2755-17>.

УДК 657.1.006.322

Ільченко О. О.

Магістр 2 курсу
факультету обліку і аудиту ХНЕУ

МІЖНАРОДНИЙ ДОСВІД ОБЛІКУ ФІНАНСОВИХ РЕЗУЛЬТАТІВ ПІДПРИЄМСТВА

Анотація. Розглянуто поняття фінансових результатів діяльності суб'єктів господарювання, ведення їхнього обліку відповідно до Міжнародних стандартів бухгалтерського обліку.

© Ільченко О. О., 2012



Аннотация. Рассмотрено понятие финансовых результатов деятельности субъектов хозяйствования, ведение их учета в соответствии с Международными стандартами бухгалтерского учета.

Annotation. The notion of financial performance of business entities, keeping a record of them in accordance with International Accounting Standards are considered.

Ключові слова: фінансові результати діяльності, прибуток, збиток, доходи, витрати.

У різних країнах світу створювалися нові підприємства, збільшувався обсяг реалізації продукції та послуг, що, в свою чергу, привело до виникнення потреби співпраці з іноземними підприємствами. Унаслідок цього процесу виникла необхідність створення спільних підприємств, заснування іноземних філіалів, а разом з цим і однакового розуміння та складання усіма учасниками фінансової, зокрема бухгалтерської, звітності. Для подолання непорозумінь, які виникали, було створено спеціальну організацію – Комітет з Міжнародних стандартів бухгалтерського обліку. Ця організація забезпечила формування зручних і зрозумілих стандартів обліку, які отримали назву Міжнародні стандарти фінансової звітності.

Облік фінансових результатів розглядається в працях вітчизняних вчених, таких, як: Бутинець Ф. Ф., Герасимович А. М., Кірейцева Г. Г., Сопко В. В. та ін. Серед зарубіжних вчених можна виділити Бланка І. А., Макарова В. Г., Палія В. Ф., Соколова Я. В.

Метою цієї статті є розгляд теоретичних положень та наявної міжнародної практики обліку фінансових результатів діяльності підприємств.

До основних завдань дослідження можна віднести розгляд основних понять та підходів до формування та обліку фінансових результатів діяльності підприємств.

Об'єктом цього дослідження виступають фінансові результати діяльності суб'єктів господарювання.

Предметом дослідження є міжнародний досвід з обліку фінансових результатів діяльності підприємств.

Міжнародні стандарти фінансової звітності (далі – МСФЗ) виступають на цей момент ефективним інструментом підвищення прозорості і зрозумілості інформації, яка розкриває діяльність суб'єктів господарювання, створює достовірну базу для визнання доходів та витрат, оцінки активів і зобов'язань, що надає можливість об'єктивно розкривати і відображати існуючі фінансові ризики у звітуючих суб'єктів, а також порівнювати результати їхньої діяльності в цілях забезпечення адекватності оцінки їх потенціалу та ухвалення відповідних управлінських рішень. Крім того, Міжнародні стандарти фінансової звітності якісно впливають на можливості керівництва в області управління організацією і надають значні переваги перед конкурентами. У суб'єктів, які складають фінансову звітність за міжнародними стандартами, значно зростає можливість залучити додаткові джерела капіталу та партнерів по бізнесу, які допоможуть забезпечити економічне зростання і процвітання. У свою чергу, суб'єкти, використовуючи Міжнародні стандарти звітності, мають доступ до інформації про фінансовий стан потенційних партнерів, що служить додатковим інструментарієм при їхньому виборі [1].

На сьогодні міжнародні стандарти не тільки узагальнюють накопичений досвід країн, а й активно впливають на розвиток національних систем бухгалтерського обліку і звітності. Міжнародні стандарти мають рекомендаційний характер і не домінують над національними положеннями, які регулюють ведення бухгалтерського обліку та складання фінансової звітності у певній країні та є невід'ємною частиною національного господарського законодавства про діяльність суб'єктів господарювання. Через це впровадження Міжнародних стандартів фінансової звітності здійснюється з метою переконання урядів, органів, які встановлюють стандарти і контролюють ринки цінних паперів, дотримуватись міжнародних стандартів при складанні фінансових звітів.

Бухгалтерський облік визначається середовищем, у якому він функціонує. Кожній країні притаманні своя історія, свої цінності, політична система, менталітет. Навіть у країнах з однією мовою і єдиними правилами обліку термінологія і форми надання звітності значно відрізняються. Не існує окремо української, французької чи іншої системи обліку. Існує єдиний облік, і лише національні особливості, традиції, що історично склалися в кожній країні, визначають різні підходи до його побудови [2, с. 253].

Методологічні основи формування інформації про фінансові результати діяльності підприємства у вітчизняній практиці визначено Положенням (стандартом) бухгалтерського обліку 3 "Звіт про фінансові результати" (далі – П(С)БО 3) [3]. Що стосується міжнародного обліку фінансових результатів підприємства, то для їхнього обліку передбачений Міжнародний стандарт бухгалтерського обліку 1 "Подання фінансових звітів", в якому, в свою чергу, розглянута методика складання Звіту про прибутки та збитки [4].

Звіт про прибутки і збитки – це звіт про доходи, витрати та фінансові результати діяльності підприємства. Основними елементами Звіту про прибутки і збитки є доходи та витрати, прибутки та збитки.

Дохід (Income) – це збільшення економічних вигід у вигляді збільшення активів або зменшення зобов'язань, що приводить до зростання власного капіталу підприємства. Дохід, що виникає як результат діяльності підприємства, може виступати у вигляді виручки від продажу продукції, товарів або послуг, дивідендів тощо. До складу доходів також включають прибутки від інших операцій та нереалізований прибуток. Дохід визнається у Звіті про прибутки і збитки у момент, коли відбулось зростання майбутніх вигід, пов'язаних із збільшенням активу або із зменшенням зобов'язання, і його можна достовірно визначити.



Витрати (Expenses) – це зменшення економічних вигід у вигляді вибуття активів або збільшення зобов'язань, що призводить до зменшення власного капіталу підприємства. Витрати визнаються у Звіті про прибутки і збитки, виходячи з принципу відповідності. Згідно з цим принципом, витрати включаються до Звіту у періоді, в якому був визнаний дохід і для отримання якого було здійснено ці витрати [5, с. 32].

Наявність двох форматів Звіту про прибутки і збитки зумовлена існуванням двох основних моделей бухгалтерського обліку, відомих як англо-саксонська та континентальна (європейська). Обидві моделі базуються на загальноприйнятих принципах бухгалтерського обліку, але мають суттєві відмінності, які зумовлені, в першу чергу, правовою системою, соціально-економічними чинниками, історичними традиціями тощо. Кожна країна світу самостійно приймає рішення щодо власних стандартів обліку, проте безперечно, на більшість розвинутих країн, прямо чи опосередковано впливають міжнародні стандарти [6].

Визначення фінансового результату, який відображає ефективність вкладеного власником капіталу, є вихідним моментом і метою в зарубіжних системах обліку. Тому прибуток розглядається як складова власного капіталу.

У зарубіжних країнах можна використовувати три методи визнання фінансових результатів діяльності. Перший – це метод "витрати-випуск", згідно з яким фінансовий результат визначається як різниця між доходами та витратами. Другий метод спирається на формулу балансу: актив дорівнює сумі власного капіталу та зобов'язань. Третій метод обліку визначає фінансовий результат як зміну вартості чистих активів на початок і кінець звітної періоду. При цьому, якщо зіставити фінансовий результат, отриманий за кожним із трьох методів на одному підприємстві за звітний період, то результати розрахунків можуть суттєво відрізнитися один від одного [7].

Виходячи зі сказаного, необхідно зазначити, що, перш за все, для вдосконалення обліку результатів діяльності потрібно удосконалити відображення в обліку інформації, яка впливає на формування фінансового результату, основними напрямками вдосконалення якої є: поєднання в одному обліковому реєстрі хронологічного та систематичного обліків; застосування систем нагромаджувальних і групувальних документів для одержання узагальнених показників за групою однорідних документів і оптимізації їх подальшої реєстрації; якнайширше застосування сучасної обчислювальної техніки для опрацювання облікової інформації.

Подальші дослідження будуть пов'язані з виділенням основних відмінностей у вітчизняному та зарубіжному обліку фінансових результатів діяльності підприємств, а також аналізом підходів до складання фінансової звітності.

Наук. керівн. Шушлякова О. В.

Література: 1. Кіосак І. М. Адаптація міжнародних стандартів фінансової звітності з українською практикою бухгалтерського обліку / Кіосак І. М. // Финансовые рынки и ценные бумаги. – 2009. – № 8. – С. 22–31. 2. Бутинец Ф. Ф. Бухгалтерский учет в зарубежных странах : учебн. пособ. для студентов высших учебн. завед. спец. 7.050106 "Учет и аудит" / Бутинец Ф. Ф. – Житомир : Рута, 2002. – 660 с. 3. Звіт про фінансові результати : Положення (стандарт) бухгалтерського обліку 3 [Електронний ресурс]. – Режим доступу : <http://zakon.rada.gov.ua>. 4. Подання фінансових звітів : Міжнародний стандарт бухгалтерського обліку 1 [Електронний ресурс]. – Режим доступу : <http://www.minfin.gov.ua>. 5. Максимів Л. І. Облік у зарубіжних країнах : конспект лекцій / Максимів Л. І., Яворська О. М. – Львів, 2009. – 143 с. 6. Півнюк О. Міжнародний досвід обліку витрат на підприємствах у сучасних умовах господарювання / Півнюк О. // Економічний аналіз. – 2010. – № 6. – С. 298–300. 7. Ловінська Л. Г. Концепція фінансових результатів у системі бухгалтерського обліку підприємства / Ловінська Л. Г. // Фінанси України. – 2003. – № 11. – С. 58–65.

УДК 657.2:006.35

Токарева О. О.

Магістр 2 курсу
факультету обліку і аудиту ХНЕУ

УПРОВАДЖЕННЯ ЄДИНОГО СТАНДАРТУ БУХГАЛТЕРСЬКОГО ОБЛІКУ ЩОДО ОРГАНІЗАЦІЇ ОБЛІКОВОЇ ПОЛІТИКИ

Анотація. Розглянуто проблеми внесення змін, а також недоліки в регулюванні облікової політики і шляхи їх усунення.

© Токарева О. О., 2012



Аннотация. Рассмотрены проблемы внесения изменений, а также недостатки по регулированию учетной политики и пути их устранения.

Annotation. The problems of making amendments, as well as the drawbacks of accounting policy regulation and ways of their elimination are considered.

Ключові слова: облікова політика, регулювання, стандарти.

На теперішній час відображення облікової інформації у фінансовій звітності, а також формування облікової політики стало проблемним явищем, яким зацікавилось багато вчених-економістів, які не прийшли до єдиної думки щодо структури та змісту облікової політики. Актуальність дослідження зумовлена, насамперед, тим, що з часу проведення реформ у національних положеннях в Україні й досі не визначені певна стратегія управління обліковою політикою та її єдине нормативне регулювання.

Проблеми у формуванні та відображенні облікової інформації висвітлювалися у працях багатьох вчених, таких, як: Сопко В. В., Бутинець Ф. Ф., Голов С. Ф. та ін. Однак у цих роботах немає в повному обсязі теоретичних та практичних аспектів щодо організації облікової політики. Таким чином, у визначенні облікової політики, яке подане у ст. 1 Закону України "Про бухгалтерський облік та фінансову звітність в Україні" [1], не розкрито сутність зазначених методів і процедур, а також принципів, які тільки мають місце у П(С)БО 1, в якому згадується про оцінку статей звітності. Тому майже кожному бухгалтеру треба на свій розсуд встановлювати їх склад.

Мета цього дослідження полягає у впровадженні рекомендацій щодо створення конкретного стандарту з облікової політики підприємства.

Завдання дослідження полягають у розгляді проблеми внесення змін та недоліків у регулюванні облікової політики, запропонованні єдиного стандарту щодо організації облікової політики.

Об'єкт дослідження – облікова політика на підприємствах.

Предмет дослідження – це сукупність теоретичних, методологічних та організаційних аспектів облікової політики.

На теперішній час в Україні не існує жодного нормативного документа, який би регулював зміст облікової політики, внесення змін та затвердження, але з цього питання було видано лист Міністерством фінансів України "Про облікову політику" [2], досі конкретних методичних рекомендацій, крім основних положень, неповного переліку та змісту елементів він не містить. Але в той же момент загальні питання про зміни облікової політики висвітлено в різних нормативних документах, таких, як: ПСБО 6 "Виправлення помилок і зміни у фінансових звітах", в Законі України "Про бухгалтерський облік та фінансову звітність в Україні", П(С)БО 1 "Загальні вимоги до фінансової звітності", їх положення узгоджуються не повною мірою [1; 3; 4].

Таким чином, при розкритті перспективного підходу до відображення змін в обліковій політиці та при його розкритті у П(С)БО 6 згадується застосування нової облікової політики до подій та операцій, що відбулися після її зміни, а у міжнародному стандарті – застосування облікової політики до дати початку звітного періоду, але в П(С)БО 6 не має прикладів облікових оцінок, що погіршує його практичну значущість. При розкритті ретроспективного підходу до відображення змін в обліковій політиці законодавець обмежується таким: повторне надання у фінансовій звітності порівняльної інформації щодо попередніх звітних періодів; коригування сальдо нерозподіленого прибутку на початок звітного року. При внесенні змін до облікової політики у будь-якому випадку змінюються певні статті активів та зобов'язань, адже при коригуванні лише сальдо нерозподіленого прибутку просто не виконувалося б балансове рівняння. Тому ці статті мають підлягати корегуванню. Також варто зауважити, що формулювання "повторне надання у фінансовій звітності порівняльної інформації щодо попередніх звітних періодів" міститься у П(С)БО 6 без будь-яких пояснень щодо порядку його застосування. Якщо під повторним наданням розуміють звичайний перерахунок показників, які з метою порівняння коригуються для всіх наведених періодів і на які має вплив зміна облікової політики, то незрозумілим залишається словосполучення "попередніх звітних періодів", оскільки у вітчизняній фінансовій звітності показники наводяться лише за один попередній період. Згідно з національними стандартами передбачено відображення наслідків зміни облікових оцінок лише у Звіті про фінансові результати, "причому до тієї ж самої статті звіту про фінансові результати, яка раніше застосовувалася для відображення доходів або витрат, пов'язаних з об'єктом такої оцінки", хоча зміна облікової оцінки приводить до збільшення або зменшення розміру окремих статей активів, капіталу або зобов'язань [4]. Унаслідок таких неточностей, зміст облікових політик (не при формальному підході до їх розробки) на практиці охоплює, крім сукупності принципів, методів і процедур, що дійсно використовуються для складання та подання фінансової звітності, цілий ряд організаційних питань, стаючи більшою мірою положенням про організацію обліку на підприємстві.

У такій ситуації варто згадати, що згідно з П(С)БО 1 для забезпечення зрозумілості фінансової звітності облікова політика підприємства та її зміни повинні бути розкриті у Примітках до річної фінансової звітності шляхом опису принципів оцінки статей звітності та методів обліку щодо окремих статей звітності. Під таке визначення підпадає лише частина положень практичної облікової політики, решта не підлягатиме розкриттю, є інформацією не бажаною для розголосу, вона взагалі є комерційною таємницею. Тому для розкриття положень у фінансовій звітності облікової політики доведеться щоразу робити вибірку або ж просто надавати повне положення, переважане зайвою для читання звітності інформацією, що за неструктурованого подання просто відволікатиме час на опрацювання. Іншою проблемою є внесення змін до облікової політики, які підприємство може робити у чітко визначених випадках і з дотриманням встановленого порядку. На думку автора,



питання організації обліку на підприємстві треба врегулювати у такому розпорядчому документі, наприклад, як положення з організації обліку. У якому би, на думку автора, було три частини, в яких відображалися організаційні, методичні та загальні положення. Також у розділах обов'язково висвітлити облікову політику в такому вигляді, в якому вона підлягає розкриттю у фінансовій звітності, яка повністю буде надана користувачам. У міжнародній практиці для нормативного регулювання питань обрання та застосування облікової політики, відображення внесених до неї змін та розкриття такої інформації у фінансовій звітності передбачено використання окремого стандарту – МСБО 8, аналогічну практику доцільно впровадити і в Україні. Отже, необхідно розробити проект уявного профільного стандарту "Облікова політика підприємства", при розробці такого стандарту треба врахувати всі основні норми Закону "Про бухгалтерський облік та фінансову звітність в Україні", П(С)БО 1, П(С)БО 6, МСБО 1 "Подання фінансових звітів", МСБО 8 "Облікові політики, зміни в облікових оцінках та помилки", а також зарубіжну практику організації облікової політики [1; 3; 4].

Облікова політика є, в свою чергу, інструментом, який забезпечує ефективний інформаційний зв'язок між користувачем звітності та суб'єктом господарювання. Для розкриття фінансової звітності у примітках облікова політика відіграє головну роль, тому для підприємства основним завданням є забезпечення обґрунтованих положень облікової політики, для цього необхідно використовувати поряд із нормами національних положень (стандартів) положення міжнародних стандартів фінансової звітності при неврегульованості конкретних питань національними стандартами (оскільки національні положення за визначенням не суперечать міжнародним) та власні розробки суб'єктів господарювання, але з дотриманням принципів бухгалтерського обліку та фінансової звітності, викладених у Законі про бухгалтерський облік [1]. Для повного та чіткого викладення норм чинного облікового законодавства необхідно їх доповнити положеннями стосовно дати застосування зміненої облікової оцінки, зміни основ облікової політики, а також положеннями стосовно методики відображення зміни облікових оцінок.

Практика організації облікового процесу та облікової політики підприємства змінюється одночасно зі зміною умов функціонування підприємств у зв'язку з розвитком економіки та змін законодавства. Це обумовлює необхідність подальших ґрунтовних досліджень облікової політики, зокрема у сфері вивчення елементів облікової політики.

Наук. керівн. Безкоровайна Л. В.

Література: 1. Про бухгалтерський облік і фінансову звітність в Україні : Закон України від 16.07.1999 р. № 996-XIV [Електронний ресурс]. – Режим доступу : www.rada.gov.ua. 2. Про облікову політику : лист Міністерства фінансів України № 31 [Електронний ресурс]. – Режим доступу : www.minfin.gov.ua. 3. Про затвердження Положень (стандартів) бухгалтерського обліку : Наказ Міністерства фінансів України від 31 березня 1999 р. № 87 [Електронний ресурс]. – Режим доступу : www.minfin.gov.ua. 4. Про затвердження Положення (стандарту) бухгалтерського обліку : Наказ Міністерства фінансів України від 28 травня 1999 р. № 137 [Електронний ресурс]. – Режим доступу : www.minfin.gov.ua. 5. Міжнародний стандарт бухгалтерського обліку 8 "Облікові політики, зміни в облікових оцінках та політики" [Електронний ресурс]. – Режим доступу : www.minfin.gov.ua.

УДК 336.71(477)

Сурженко Є. О.

Магістр 2 курсу
факультету обліку і аудиту ХНЕУ

ПРОБЛЕМИ БАНКІВСЬКОЇ СИСТЕМИ УКРАЇНИ ТА ПЕРСПЕКТИВИ ЇЇ РОЗВИТКУ

Анотація. Досліджено особливості розвитку банківської системи України в період фінансово-економічної кризи та проаналізовано її сучасний стан. Виділено основні проблеми, що стримують розвиток банківського сектору на шляху до євроінтеграційного простору, запропоновано шляхи їх вирішення.

Аннотация. Исследованы особенности развития банковской системы Украины в период финансово-экономического кризиса и проанализировано ее современное состояние. Выделены основные проблемы, сдерживающие развитие банковского сектора на пути евроинтеграционного пространства, предложены пути их решения.

© Сурженко Є. О., 2012



Annotation. Characteristics of developing the banking system of Ukraine in financial and economic crisis and its current state are analyzed. The main problems that hinder the development of the banking sector towards the European integration space are determined, and their solutions are proposed.

Ключові слова: банки, банківська діяльність, банківська система, глобалізація, іноземний капітал.

У будь-якій державі, незалежно від економічної системи та способу організації суспільних відносин, банківська система відіграє визначальну роль. Недарма банківську систему порівнюють часто із кровоносною системою економіки держави. Стан банківської системи має визначальне значення в умовах розвитку національної економіки. Саме банки є одним із головних джерел інвестування фінансових ресурсів в економіку країни. Тому з розвитком міжнародних відносин та посиленням глобалізаційних процесів забезпечення стабільності банківської системи – це першочергове завдання, яке необхідно вирішити Україні на шляху до євроінтеграції.

Питання, присвячені аспектам розвитку банківської системи України, досліджували багато науковців та практиків: Брегеда О. А. [1], Гриценко Л. Л. [2], Онопрієнко Є. Ю. [2], Г. Панасенко [3], Савлук С. М. [1] та ін. У своїх працях вони вивчали банківську систему, визначали коло проблем, які впливають на банківську систему України. Але ці питання потребують подальшого дослідження.

Мета статті – дослідити, які ж проблеми заважають банківській системі України інтегруватись у європейський та світовий простір.

Завдання дослідження – визначити сутність проблем та надати рекомендації щодо їх подолання.

Об'єкт дослідження – банківська система України.

Предмет дослідження – проблеми розвитку та пропозиції щодо їх подолання.

Наявність в Україні функціонального фінансового сектору, зокрема банківського, є необхідною умовою створення ефективною ринковою економікою, завоювання міцних позицій на вітчизняному та світовому ринках. Українська фінансова система стрімко зростала протягом семи років до початку світової фінансової кризи 2008 р. Банківський сектор був основою швидкого розвитку економіки та характеризувався високими прибутками, зростанням особистих доходів, а також легким доступом до кредитів (на той момент доступним був також іноземний капітал), входом іноземних банків та достатньо м'якою внутрішньою грошово-кредитною політикою. Банківське кредитування зросло більше ніж на 70 % у період між 2006 та 2008 рр., причому більше половини кредитів видавалося в іноземній валюті. Протягом останніх чотирьох років чисті активи банків збільшилися в чотири рази, тоді як співвідношення кредитів до ВВП підвищилося з 20 % у 2002 р. до 77 % у 2008 р. У другій половині 2008 р. економіка України завершила період стійкого приросту й увійшла в глибоку рецесію, найглибшу з часів початку 1990-х [4].

Аналіз сучасного стану банківської системи показав, що одним із найскладніших періодів у діяльності вітчизняних банків був 2009 р. – збитки сягли 38,4 млрд грн, тоді як прибутки 2008 р. дорівнювали приблизно 7,3 млрд грн. Стабільно прибутковими протягом 2009 р. були Ощадбанк, Приватбанк та Укрсоцбанк. Наразі спостерігається позитивна тенденція, оскільки збитки банків за період 2011 р. склали близько 7,7 млрд грн. Причому чистий збиток склав у 2011 р. 4,8 млрд грн, що порівняно з 2010 р. – 9,4 млрд грн – майже у два рази менше [5].

Перед українською системою постала ціла низка проблем, основними з яких є такі: низький рівень конкурентоспроможності банківського сектору; низька якість надання послуг за їх високої вартості; недостатній рівень капіталізації; незалежність Національного банку України. Вирішення зазначених проблем, що стримують розвиток банківського сектору України, забезпечить його стабільність та ефективне функціонування економіки загалом.

Однією з головних проблем розвитку банківської системи є низький рівень її конкурентоспроможності, тобто неможливість вітчизняних банків конкурувати з іноземними. З кожним роком кількість іноземного капіталу в статутному капіталі банків зростає. Частка іноземного капіталу в статутному капіталі банків України на 1 серпня 2011 року зменшилася до 38 % порівняно з 40,6 % на 1 січня 2011 року. Що перевищує нормативне значення межі економічної безпеки на рівні 30 %. За даними 2011 р., щонайменше у 56 банків в Україні є іноземний капітал, 21 з яких повністю належать іноземцям [6].

Значна кількість іноземних банків, з одного боку, сприяє фінансовому розвитку країни, а з іншого – несе істотні загрози, такі, як: витіснення українських банків, неможливість здійснення повного контролю за операціями іноземних банків та ін.

Наступною проблемою розвитку банківської системи України є занадто низький рівень капіталізації, що призводить до витіснення національних банків іноземними. Недостатність фінансових ресурсів у банківському секторі затримує економічне зростання країни. Власний капітал українських банків на 01.09.2011 р. становив 149,1 млрд грн [7]. Слід зазначити, що такий рівень є низьким порівняно із зарубіжними країнами. Капіталізація банків США – 496 млрд євро, Франції – 390 млрд євро, Німеччини – 354 млрд євро, Іспанії – 210 млрд євро, Нідерландів – 112 млрд євро, Швейцарії – 100 млрд євро [2].

Збільшуючи рівень капіталізації, банки підвищують свою конкурентоспроможність як на внутрішньому, так і на зовнішньому ринках, і забезпечують фінансову стабільність економіки України.



Існують такі шляхи підвищення капіталізації банків України, як: створення банківських об'єднань; збільшення капіталу за рахунок прибутку; злиття та реорганізація банків; випуск акцій власної емісії тощо. Збільшуючи рівень капіталізації за рахунок прибутку, злиття банків, випуску банком облігацій та емісії акцій тощо, банки підвищують свою конкурентоспроможність як на внутрішньому, так і на зовнішньому ринках, забезпечуючи фінансову стабільність.

Невирішеною проблемою залишається низький рівень якості послуг та їхня висока вартість. Одним із головних показників, який характеризує ситуацію, що склалася, є базова облікова ставка, яку встановлює Центральний банк країни. Чим вища відсоткова ставка, тим дорожче надаються кредити банкам і, відповідно, підприємствам та населенню. Облікова ставка НБУ на 10.02.2012 р. становить 7,75 % [8], тоді як у провідних країнах світу цей відсоток змінюється з 0,1 до 3,75 % [9].

Більшість авторів пильну увагу приділяють проблемі забезпечення незалежності НБУ. У своїх дослідженнях науковці зазначають, що істотні зміни в роботі центральних банків (ЦБ) останнім часом спостерігають у всьому світі.

Так, зростає незалежність ЦБ при прийнятті рішень у сфері грошово-кредитної політики. Тільки в 90-х роках минулого століття 34 держави ініціювали законодавчі зміни, спрямовані на посилення оперативної незалежності своїх центробанків.

Як теоретичні дослідження, так і міжнародний досвід свідчать, що країни з більш незалежним центробанком, як правило, домагаються кращих результатів економічної політики. При цьому нижчий рівень інфляції досягається з меншими втратами для економічного зростання та зайнятості. Цілі та політика центробанку повинні бути чітко визначені законодавчо, а його діяльність – бути прозорою для громадськості. Основний аргумент на користь більш незалежного центрального банку полягає в тому, що для підтримки довгострокових темпів економічного зростання необхідно забезпечити цінову стабільність. При цьому незалежний центральний банк має менше стимулів для генерування інфляції, ніж уряд. Проаналізувавши реалії, що склалися в нашій країні, експерти [10] дійшли висновку, що стан справ зі здійсненням грошово-кредитної політики в Україні ще далекий від найкращих світових аналогів.

Тому автор вважає за необхідне проведення таких заходів: надати більшій незалежності НБУ; активізувати розвиток системи рефінансування банків НБУ; проводити міжнародну сертифікацію вітчизняних банків; проводити аудит за підсумками року за міжнародними стандартами.

Автором було розглянуто проблеми, що заважають подальшому розвитку банківської системи, а саме: низький рівень конкурентоспроможності, низька якість послуг за їх високої вартості, недостатній рівень капіталізації, незалежність НБУ. Були запропоновані кроки для поліпшення розглянутої ситуації. Все це надасть змогу наблизити нашу державу до інтеграції в європейський простір.

Як свідчать опитування, більшість клієнтів вітчизняних банків незадоволені рівнем та якістю послуг, які надають банки. А тому є необхідність прийняти закон, у якому конкретно було б прописано критерії оцінки наданих банком послуг, яким вони мають відповідати. Ще одним пріоритетним напрямом є розробка ключових показників ефективності, винятково для кожного банку, відповідно до стратегічних цілей, яких хоче досягти банк. Це дало б змогу слідкувати за результативністю та ефективністю дій персоналу, керівництва тощо, щодо досягнення поставлених цілей, виконання планів.

Наук. керієн. Писарчук О. В.

Література: 1. Брегеда О. А. Тенденції розвитку світової та вітчизняної банківських систем / О. А. Брегеда, С. М. Савлук // Ринок фінансових послуг. – 2010. – № 4. – С. 27–34. 2. Гриценко Л. Л. Банківська система України: сучасний стан і напрями розвитку / Л. Л. Гриценко, Є. Ю. Онопрієнко // Гроші, фінанси і кредит. – 2010. – № 10. – С. 111–116. 3. Панасенко Г. Основні напрями забезпечення стабільності банківської системи України на шляху інтеграції у світовий фінансовий простір / Г. Панасенко // Схід. – 2009. – № 1 (січень-лютий). – С. 51–53. 4. Співробітництво з метою підвищення конкурентоздатності економіки України // Звіт Американської Торгівельної Палати в Україні. – 2010. – Червень. – С. 9–11; 63–66. 5. Украинские банки в 2011 году снизили убытки на 40,8 % [Електронний ресурс]. – Режим доступу : <http://korespondent.net/business/economics/1314246-ukrainskie-banki-v-2011-godu-snizili-ubytki-na-408>. 6. Уменьшение доли иностранного капитала в уставном капитале банков [Електронний ресурс] // Друковане видання журнал "БАНКИРЪ". – Режим доступу : www.banksinfo.kiev.ua/analitics?id=1304. 7. Підсумки діяльності комерційних банків України за вісім місяців 2011 року [Електронний ресурс]. – Режим доступу : maidan.org.ua/2011/10/pidsumky-diyalnosti-komertsijnyh-bankiv-ukrajiny-za-visim-misyatsiv-2011-roku/. 8. Облікова ставка НБУ [Електронний ресурс]. – Режим доступу : agentprivatbank.ucoz.net/index/oblikova_stavka_nbu_u_2012_r/0-11. 9. Звіти Національного банку України [Електронний ресурс] // Національний банк України. – Режим доступу : <http://www.bank.gov.ua>. 10. Сколотяний Ю. Про що кажуть експерти [Електронний ресурс] / Юрій Сколотяний // Дзеркало тижня. – № 4. – 03 лютого 2007 року. – Режим доступу: dt.ua/ECONOMICS/prg_scho_kazhut_eksperti-49091.html.

Магістр 2 курсу
факультету обліку і аудиту ХНЕУ

ОСОБЛИВОСТІ ОРГАНІЗАЦІЇ МІЖБАНКІВСЬКИХ РОЗРАХУНКІВ

Анотація. Розглянуто види міжбанківських розрахунків, їх сучасний стан та перспективи розвитку.

Аннотация. Рассмотрены виды межбанковских расчетов, их современное состояние и перспективы развития.

Annotation. The types of interbank payments and their present state and development prospects are considered.

Ключові слова: міжбанківські розрахунки, кліринг, система електронних платежів, внутрішньобанківські платіжні системи.

У сучасних умовах гроші є невід'ємним атрибутом господарського життя. Тому всі угоди, пов'язані з постачаннями матеріальних цінностей і наданням послуг, завершуються грошовими розрахунками. Останні можуть приймати як готівкову, так і безготівкову форму. Організація грошових розрахунків з використанням безготівкових коштів набагато переважають платежі готівкою, оскільки досягається значна економія на витратах обігу. Широкому застосуванню безготівкових розрахунків сприяє розгалужена мережа банків, а також зацікавленість держави в їх розвитку як з причини економії, так і з метою вивчення і регулювання макроекономічних процесів.

Питання організації міжбанківських розрахунків розглядалися в роботах ряду вітчизняних вчених, зокрема Герасимовича А. М., Кривов'яза Т. В., Мазура О. А., Мороза А. М., Пуховкіна М. Ф., Савлука М. І. та багатьох інших.

Метою дослідження є розгляд особливостей організації міжбанківських розрахунків в Україні.

Завдання дослідження полягають у визначенні поняття "міжбанківських розрахунків" та особливостей їх організації.

Об'єкт дослідження – безготівкові розрахунки в банках.

Предметом дослідження є система міжбанківських розрахунків, система масових платежів та внутрішньобанківські платіжні системи.

Міжбанківські розрахунки — це система виконання і регулювання платежів за грошовими вимогами і зобов'язаннями, які виникають між банківськими установами в процесі їхньої діяльності [1, с. 156].

Певна частина міжбанківських розрахунків служить для економічних зв'язків самих кредитно-фінансових інститутів, наприклад, при розміщенні грошових коштів у формі депозитів і кредитів, при переобліку векселів, отриманні від НБУ кредитів у порядку рефінансування, купівлі та продажу цінних паперів, у тому числі державних.

Отже, системи міжбанківських розрахунків призначені для здійснення платіжних трансакцій між банками, що обумовлені здійсненням платежів їх клієнтів або власних зобов'язань одного банку перед іншими.

Умови та порядок здійснення міжбанківських розрахунків в Україні регламентуються ЗУ "Про платіжні системи та переказ коштів в Україні" [2] та Інструкцією "Про міжбанківський переказ коштів в Україні в національній валюті".

Платіжна система – це платіжна організація, члени платіжної системи та сукупність відносин, що виникають між ними при проведенні переказу коштів. Проведення переказу коштів є обов'язковою функцією, що має виконувати платіжна система [2].

Внутрішньодержавна платіжна система – це платіжна система, в якій платіжна організація є резидентом та яка здійснює свою діяльність і забезпечує проведення переказу коштів виключно в межах України [2].

Міжнародна платіжна система – це платіжна система, в якій платіжна організація може бути як резидентом, так і нерезидентом, і яка здійснює свою діяльність на території двох і більше країн та забезпечує проведення переказу коштів у межах цієї платіжної системи, у тому числі з однієї країни в іншу [2].

Платіжна система в більшості розвинених країнах – це фактично декілька самостійних систем, кожна з яких задовольняє вимоги окремої платіжної сфери. В Україні можуть створюватися внутрішньодержавні банківські та небанківські платіжні системи.

До внутрішньодержавних банківських платіжних систем відносяться системи міжбанківських розрахунків, системи масових платежів та внутрішньобанківські платіжні системи.

Внутрішньодержавні небанківські платіжні системи мають право здійснювати діяльність, пов'язану із переказом, виключно після їх реєстрації в Національному банку України та отримання відповідного дозволу Національного банку України [3].

Однак розглянемо детальніше внутрішньодержавні банківські платіжні системи.

Перша з них – це система міжбанківських розрахунків. Вона призначена для переказу коштів у межах України між банками на виконання зобов'язань їх клієнтів, а також власних зобов'язань цих банків [2]. Ця система є основою в цьому дослідженні, а тому розглянемо її докладніше.

Система міжбанківських розрахунків базується на трьох видах міжбанківських розрахунків.

Перший вид – це розрахунки через організацію кореспондентських відносин між комерційними банками. Їх називають лоро – ностро.

Кореспондентський рахунок – це рахунок, на якому відображаються розрахунки однієї кредитної установи за дорученням і за рахунок іншого кредитного інституту. Розрахунок одного банку в іншому має дві назви: з погляду банку, що надає послугу за рахунком, і з погляду банку, який користується цією послугою, хоча це той самий рахунок. Рахунок лоро – "ваш рахунок у нас", рахунок ностро – "наш рахунок у вас". Основні записи здійснюються на рахунку лоро. Проте, банк лоро, визначає умови використання рахунку ностро.

Автор вважає, що перевагою цих розрахунків є: обмежене коло учасників, конфіденційність, точність та охайність. Недоліками цього виду розрахунків можна вважати велику трудомісткість і великі витрати на їх здійснення та, що найголовніше, погіршення стану ліквідності банку.

Другий вид – це розрахунки через кореспондентські рахунки, що відкриваються в установах Національного банку України. Як правило, це повні розрахунки, що виконуються індивідуально, на валовій основі.

Перевага рахунків ностро, які відкриваються комерційними банками в центральному банку, в тому, що останній може надавати короткострокові кредити для погашення їх зобов'язань за міжбанківськими розрахунками. Платіж з використанням кредиту центрального банку є унікальною формою платежу, оскільки вимога здійснити платіж посилається установі, яка не може збанкрутувати, і завжди має ліквідні засоби.

Національний банк, відкриваючи рахунки лоро для банків і створюючи централізовану систему розрахунків, здійснює витрати і повинен їх відшкодувати. Тому за цими рахунками, як правило, не платять відсотків, а в деяких країнах встановлюється мінімальний резерв залишку на рахунках, стягуються комісійні за платіжні послуги.

Комерційні банки, що мають рахунки ностро в Національному банку, можуть бути розділені на дві групи:

банки, що мають право на використання кредитів Національного банку, коли на рахунку ностро недостатньо коштів для всіх термінових платежів. Ця ситуація називається овердрафтом. У цьому випадку банки обмежуються в користуванні такими кредитами або за допомогою відсотка за кредит, або адміністративним шляхом;

банки, що не мають права одержувати короткострокові кредити Національного банку. В деяких країнах певні категорії банківських установ не мають прямого доступу до кредитів центрального банку.

Третій вид міжбанківських розрахунків – це розрахунки через клірингові установи.

Кліринг – це система безготівкових розрахунків, що базується на заліку взаємних вимог і зобов'язань фізичних та юридичних осіб.

Кліринг може бути двостороннім (банки регулюють взаємні вимоги на двосторонній основі) і багатостороннім (учасники обмінюються платіжними інструментами на багатосторонній основі). Залежно від сфери використання міжбанківський кліринг може бути: локальним (між банками регіону або певної банківської групи і (або) між філіями одного банку) і загальнодержавним.

Система клірингових залік може використовуватися як для розрахунків між банками всередині країни, так і для міжнародних розрахунків. Організація міжбанківського заліку залежить від того, чи є банки-учасники самостійними юридичними особами, чи вони входять до системи того самого банку. У першому випадку банки обмінюються чеками, векселями та іншими борговими зобов'язаннями клієнтів, доплачуючи лише різницю за заліком. Це – міжбанківський кліринг. У другому йдеться про внутрішньобанківський кліринг. Для цього всередині системи банку, в його головній установі, створюється кліринговий відділ, який і виконує залікові операції для клієнтів цього банку.

Залежно від сфери застосування міжбанківський кліринг може бути:

локальним – між банками якогось регіону чи між банками певної банківської групи та (або) між філіями одного банку;

загальнодержавним – між кредитно-фінансовими установами всієї країни.

Другою внутрішньодержавною платіжною системою є система електронних платежів (СЕП).

СЕП забезпечує здійснення розрахунків у межах України між банками як за дорученнями клієнтів банків, так і за зобов'язаннями банків та інших учасників системи. У СЕП виконуються міжбанківські перекази у файловому режимі та в режимі реального часу. Здійснення банком початкових платежів у файловому режимі є обов'язковим, а в режимі реального часу – за його вибором. Разом з тим учасник системи, який працює в СЕП у файловому режимі, забезпечує приймання платежів у режимі реального часу [3].

У файловому режимі обмін міжбанківськими електронними розрахунковими документами здійснюється шляхом приймання-передавання документів, сформованих у файл. Тривалість технологічного циклу становить 15 – 20 хвилин.



У режимі реального часу кошти зараховуються на рахунок отримувача негайно, у момент надходження платежу від відправника до СЕП. Саме це є головною ознакою платіжних систем класу RTGS згідно з міжнародною класифікацією [3].

Третьою внутрішньодержавною платіжною системою є внутрішньобанківські платіжні системи (ВПС). Це — програмно-технічний комплекс з власними засобами захисту інформації, який експлуатується комерційним банком або об'єднанням банків і здійснює розрахунки між установами цього банку (об'єднання) та, можливо, іншими банківськими установами поза межами СЕП.

Порядок здійснення розрахунків через ВПС регулюється відповідними документами банків, яким належать ці системи, і повинен відповідати вимогам чинного законодавства та нормативно-правових актів Національного банку України.

Національний банк України, як центральний банк держави, організовує і бере участь у здійсненні міжбанківських розрахунків.

Банки України, як учасники міжбанківських розрахунків, несуть спільну відповідальність за стан міжбанківських розрахунків і діють відповідно до нормативних актів Національного банку та угод, які укладаються між учасниками розрахунків.

За результатами проведеного дослідження можна зробити висновок, що система міжбанківських розрахунків розвинена в Україні на достатньо високому рівні. Цьому сприяє стрімке збільшення частки електронних розрахунків. Також ця система дала змогу досягти значних покращень в якості обслуговування та безпеки, а саме: прискорилося виконання грошових розрахунків та обігу коштів, зменшився документообіг, вивільнилася значна частина грошової маси, а також відбулося значне зниження збитків держави та підприємців, які виникали раніше внаслідок високих темпів інфляції, низької швидкості виконання розрахунків та використання підроблених платіжних документів.

Наскільки ідеальною не здавалась б нам ця система, вона має свої невирішені питання. Це можуть бути суперечності щодо розмежування функцій між комерційним банком та Національним банком України чи оптимальність вибору певної моделі міжбанківських розрахунків. У будь-якому випадку, ця тема є досить важливою, а тому неодмінно потребує подальшого вивчення та дослідження.

Наук. керівн. Писарчук О. В.

Література: 1. Облік і аудит у банках : підручник / А. М. Герасимович, Л. М. Кіндрацька, Т. В. Кривов'яз та ін. ; за заг. ред. проф. А. М. Герасимовича. — К. : КНЕУ, 2004. — 536 с. 2. Про платіжні системи та переказ коштів в Україні : Закон України від 5 квітня 2001 р. № 2346-III [Електронний ресурс]. — Режим доступу : www.rada.gov.ua. 3. Офіційний сайт Національного банку України. — Режим доступу : www.bank.gov.ua.

Павленко Л. В.

УДК 336.221:336.71

Магістр 1 курсу
факультету обліку і аудиту ХНЕУ

ПРОБЛЕМНІ ПИТАННЯ У СФЕРІ ОПОДАТКУВАННЯ БАНКІВСЬКИХ УСТАНОВ

Анотація. Розглянуто основні аспекти податкового регулювання діяльності банків, визначено проблемні питання оподаткування банківських установ.

Аннотация. Рассмотрены основные аспекты налогового регулирования деятельности банков, определены проблемные вопросы налогообложения банковских учреждений.

Annotation. The main aspects of the fiscal regulation of banking are considered and the problems of taxation of banking institutions are defined.

Ключові слова: банківська діяльність, банківські операції, банківська установа, об'єкт оподаткування.

Державне регулювання тією чи іншою мірою впливає на економічні інтереси всіх суб'єктів різних сегментів ринку. Однією із найважливіших і невід'ємних структур ринкової економіки є банківська система. Банки є дієвим інструментом держави у реалізації її економічної політики. Але їх

© Павленко Л. В., 2012



діяльність постійно супроводжується певними ризиками і має свою специфіку. Зважаючи на це, розвиток в Україні ринкових відносин обумовлює необхідність удосконалення механізму оподаткування фінансово-господарської діяльності банків.

Проблему податкового регулювання банківської діяльності економісти досліджують від часу виникнення банківської системи. Актуальною вона є і в Україні, де її активно досліджують Євченко Н. Г., А. Крисоватий, Москалюк В. В., В. Онищенко, Т. Рева, В. Сердюк, А. Соколовська, Л. Чернелєвський, Шевчук Л. І. та ін. Однак у вітчизняній економічній науці недостатньо досліджень, де було б комплексно проаналізовано вплив податкових інструментів на депозитну, кредитну й інвестиційну діяльність банку та доходи від неї [1].

У зв'язку із викладеним, метою цього дослідження є визначення впливу оподаткування на діяльність і розвиток банківських установ.

Для досягнення цієї мети також ставиться завдання визначити основні проблеми, які виникають при оподаткуванні банків, причини їх виникнення та способи вирішення.

Об'єкт дослідження – податкове регулювання господарської діяльності в Україні. Предмет дослідження – основні аспекти оподаткування банківських установ.

Від дієвості податкової системи залежить рівень надходжень до державного бюджету. У теорії та практиці оподаткування до цього часу немає єдиного підходу до визначення та здійснення податкового адміністрування відносно комерційних банків. Саме тому вдосконалення податкової системи повинно позитивно відбитися на підвищенні ефективності роботи фінансово-кредитних організацій, у тому числі і комерційних банків. Звичайно, на сьогоднішній день важливим кроком на шляху до змін є прийняття Податкового кодексу України, однак цього недостатньо.

В Україні усі комерційні банки, незалежно від форми власності, величини капіталу та спеціалізації, виконують операції з залученням тимчасово вільних грошових коштів у депозити; операції, пов'язані із розрахунково-касовим обслуговуванням клієнтів та операції з кредитного обслуговування клієнтів. Звичайно, коло послуг, які надають банки, значно ширше, але саме ці операції є обов'язковими і належать до суто банківських операцій.

Ураховуючи, що банківські установи "виробляють" та продають специфічний товар – банківські послуги, банківські операції згідно з Податковим кодексом відносять до об'єктів оподаткування [2].

Система оподаткування комерційних банків повинна сприяти, з одного боку, надходженню до бюджету коштів, достатніх для виконання державою своїх функцій, а з іншого – стимулювати діяльність суб'єктів господарювання. В економічній літературі розглядаються 2 підходи щодо оцінки рівня оподаткування банків. За першим підходом рівень оподаткування банків є недостатній і тому податкове навантаження необхідно посилити. При цьому виділяються такі головні аргументи:

а) банківська діяльність є посередницькою і тому належить до невиробничої діяльності, а отже, пов'язана не з виробництвом і первинним розподілом, а тільки з перерозподілом національного доходу. Усе це впливає на підвищення податків для банків з метою розвитку реального виробництва, а не другорядного банківського сектору;

б) відносно висока у сфері обороту (до якої належать банківські установи) швидкість обороту капіталу, що дає змогу за класичною політекономічною теорією при тій самій величині капіталу (порівняно зі сферою матеріального виробництва) отримувати вищий прибуток.

За другим підходом до оподаткування банківської діяльності обґрунтовується необхідність зниження податкового навантаження банківського сектору з метою більшого залучення ресурсів банків у реальну економіку. Прихильники цього підходу вказують, що високі податки на прибуток банків знекровлюють їх, посилюють нестабільність банківської системи. За цих наслідків неприпустимо встановлювати для банків більші податкові ставки на прибуток, ніж для підприємств інших галузей та видів діяльності. Окрім цього, високий податковий тиск на банки негативно впливає на величину процентних ставок за кредит.

Проблема вибору конкретних напрямів податкової політики відносно фінансових посередників залежить від того, які функції покликана реалізувати податкова система [3].

Податковий кодекс України, який набрав чинності у 2011 р., спростив роботу всіх учасників податкових відносин в Україні. Проте його адаптація на практиці засвідчила: є ще неврегульовані ділянки й вузькі місця в оподаткуванні банківського сектору, які потрібно усунути шляхом внесення змін до документа. Залишаються відкритими питання щодо оподаткування податком на прибуток банківських установ, зокрема, порядок визначення доходів і витрат банківської установи, нових правил розрахунку амортизації основних засобів, формування, використання та обслуговування страхових резервів, операцій з іноземною валютою, особливостей виплати нерезидентам доходів з джерелом їх походження з України тощо.

Крім того, існує необхідність в оптимізації кількості податків і спрощенні бази оподаткування, яка повинна бути чіткою і зрозумілою. Сьогодні банки сплачують близько 15 податків і зборів, кожен з яких має свої об'єкти, базу оподаткування, складні методики розрахунку та звітність. Через це банки змушені вкладати додаткові кошти в інформаційні бази, технологічне забезпечення, підготовку персоналу, що позначається на вартості кредитування реального сектору економіки [4].

Таким чином, можна виділити такі основні проблемні питання оподаткування банківських установ, які потребують врегулювання:

1. Формування, використання та обслуговування страхових резервів.
2. Облік операцій з іноземною валютою.
3. Списання безнадійної заборгованості.
4. Виконання функцій податкового агента щодо доходів фізичних осіб.
5. Щодо доцільності інформування органів ДПС про відкриття рахунків без заяви клієнта

(кредитні, розподільчі тощо).



6. Прискорення процедури узгодження спільного листа ДПС України та НБУ щодо переліку операцій з розрахунково-касового обслуговування, постачання яких звільняється від ПДВ.

Дослідження показують, що існують проблеми, які заважають банкам повноцінно функціонувати. Тому розробка ефективного механізму оподаткування банківських установ – одне з найважливіших завдань держави, оскільки саме банки здатні надавати ресурси для стабільного розвитку нашої економіки.

Таким чином, залишаються відкритими питання щодо податкового обліку банківських установ, тому для подальшого вдосконалення оподаткування діяльності банків необхідне суттєве доопрацювання окремих норм Податкового кодексу.

Наук. керівн. Глебова Н. В.

Література: 1. Сербина О. Г. Суть та структура податкового механізму регулювання банківської діяльності [Електронний ресурс] / О. Г. Сербина. – Режим доступу : http://www.nbuv.gov.ua/portal/chem_biol/nvnltu/18_3/251_Serbyna_18_3.pdf. 2. Петровська Н. В. Банківські операції як об'єкт оподаткування [Електронний ресурс] / Н. В. Петровська. – Режим доступу : <http://www.economy.nauka.com.ua/index.php?operation=1&iid=321>. 3. Дзюба О. В. Податкове регулювання банківської діяльності в Україні та визначення його пріоритетних функцій [Електронний ресурс] / О. В. Дзюба. – Режим доступу : http://www.nbuv.gov.ua/portal/soc_gum/Evu/2011_17_1/Dziuba.pdf. 4. Германова О. В інтересах держави та платників податків / Германова О. // Вісник податкової служби України. – 2011. – № 36. – С. 3–4.

Малишко В. В.

УДК [336.717:349.7](477)

Магістр 1 курсу
факультету обліку і аудиту ХНЕУ

ПРОБЛЕМНІ МОМЕНТИ ЗДІЙСНЕННЯ ФАКТОРИНГУ В УКРАЇНІ

Анотація. Розглянуто сутність факторингу та особливості здійснення факторингових операцій з огляду на нормативно-правове забезпечення регулювання факторингової діяльності в Україні.

Аннотация. Рассмотрены сущность факторинга и особенности осуществления факторинговых операций исходя из нормативно-правового обеспечения регулирования факторинговой деятельности в Украине.

Annotation. The essence of factoring and the features of factoring operations with regard to regulatory and legal framework for regulation of factoring activity in Ukraine are examined.

Ключові слова: факторинг, фактор, клієнт.



У ринкових умовах господарювання важливим є забезпечення підприємства обіговими коштами. Відсутність чи надлишок коштів призводить до розбалансування руху матеріальних і фінансових ресурсів, недофінансування господарської діяльності, зменшення прибутку та до фінансових ускладнень на підприємствах.

На сьогоднішній день залучення додаткових обігових грошових коштів стало можливим не лише через отримання кредитів, але і через факторингові компанії або послуги факторингу, що надають банківські установи України.

Незважаючи на кризові явища в економіці України, ринок факторингу має значні перспективи зростання. За оцінками експертів, ринок факторингу на сьогодні становить 0,8 % від можливих обсягів. Потенційний обсяг усіх факторингових операцій, який становить дебіторську заборгованість підприємств, – 612,719 млн грн (з якої прострочена – 61,69 млн грн). При загальному розмірі факторингових операцій 5 млн грн, ринок факторингу має суттєві резерви зростання [1].

Однак слід зазначити, що за відсутності державного контролю та чіткого законодавчого регулювання, факторинг може бути першою причиною ліквідації суб'єкта господарювання або витіснення його з ринку.

© Малишко В. В., 2012

Значний внесок у теорію та практику здійснення факторингових операцій зробили такі вчені, як: Скакальський Ю. С., Беялялов Т. Е., Руденко Л. В., Лисенков Ю. М., Поддєрьогін А. М., Мороз А. М., Крупка М. І. та ін.

Метою даної статті є дослідження сучасного стану ринку факторингових послуг та особливостей здійснення факторингових операцій в Україні.

З огляду на зазначену мету у роботі вирішуються такі завдання:

дослідження сутності факторингу та нормативно-правової бази регулювання факторингу в Україні;

виявлення проблемних аспектів у сфері договірних відносин факторингу та можливих шляхів їх усунення.

Об'єктом дослідження є ринок факторингу в Україні; предметом – особливості здійснення факторингової діяльності в Україні з огляду на аспекти її нормативного регулювання.

Цивільний кодекс України (глава 73, ст. 1077) визначає факторинг як договір, за яким одна сторона (фактор) передає або зобов'язується передати грошові кошти в розпорядження другій стороні (клієнта) за плату, а клієнт відступає або зобов'язується відступити факторові своє право грошової вимоги до третьої особи (боржника) [2].

Господарський кодекс України розглядає виключно факторингові послуги банків, під якими згідно зі ст. 350 розуміється придбання банком права вимоги в грошовій формі з поставки товарів або надання послуг з прийняттям ризику виконання такої вимоги та прийом платежів [3].

Аналіз економічної літератури щодо визначення сутності факторингу також засвідчує різноплановість поглядів щодо визначення даного поняття. Так, погляди таких авторів, як Руденко Л. В. [4, с. 204], Беялялов Т. Е. [5, с. 258] та Лисенко Ю. М., на сутність факторингу в усіх суттєвих аспектах співпадають з визначенням, поданим у Цивільному кодексі України. Поддєрьогін А. М. вважає, що факторинг – це комплекс послуг, що надаються фінансовим посередником підприємству з метою усунення проблем, пов'язаних із своєчасним погашенням дебіторської заборгованості [6, с. 198].

Мороз А. дає тлумачення факторингу як операції, яка поєднує у собі низку посередницько-комісійних послуг з кредитування обігового капіталу суб'єкта господарювання [7], а визначення факторингу як операції, яка є інкасуванням дебіторської заборгованості клієнта з виплатою суми рахунків, надають М. Крупка [8] та Беялялов Т. Е. [5, с. 258].

У цілому факторинг як інститут цивільного права регулюється Цивільним кодексом України, Господарським кодексом України, а також іншими законодавчими актами, що прямо або опосередковано визначають, регламентують та регулюють правовідносини факторингу (Закон України "Про банки та банківську діяльність", Закон України "Про приєднання України до Конвенції УНІДРУА про міжнародний факторинг", Закон України "Про фінансові послуги та державне регулювання ринків фінансових послуг" тощо).

Однак, незважаючи на достатню увагу держави щодо нормативного регулювання факторингу в Україні, є цілий ряд реальних загроз фінансово-господарській діяльності підприємств, вирішення яких дозволить підвищити прозорість факторингової діяльності та, відповідно, стимулюватиме розвиток ринку факторингу в Україні.

У міжнародній практиці факторингові компанії або банки, що надають послуги факторингу, забезпечують виконання зобов'язань клієнтом перед фактором шляхом віднесення імовірного факту невиконання договірних зобов'язань боржником до страхового випадку. Законодавством України (ч. 3 ст. 1081 ЦКУ) передбачено, що клієнт не відповідає за невиконання або неналежне виконання боржником грошової вимоги, право якої відступається і яка пред'явлена до виконання фактором, якщо інше не встановлено договором факторингу [2]. Як наслідок, подібна норма легалізує дискримінаційний механізм стосовно розподілу прав, обов'язків та відповідальності сторін у договорі факторингу, а також фактично унеможливує впровадження страхування у факторинг з огляду на відсутність його необхідності для фактора.

Особливої уваги заслуговує питання захисту та збереження фактором отриманої від клієнта конфіденційної інформації або інформації, що є комерційною таємницею. Як правило, в договорах факторингу є умови і розділи, що регулюють вищезазначені питання. У деяких випадках фактор прямо або завуальовано зберігає за собою право на розповсюдження подібної інформації (що виявляється можливим у разі, коли один пункт договору суперечить іншому пункту або в цілому розділу договору). Як наслідок, фактор може уникнути відповідальності за розголошення конфіденційної інформації та інформації, що складає комерційну таємницю клієнта.

Проблемним моментом залишається відсутність реальних механізмів забезпечення зобов'язань фактора перед клієнтом. У випадку накладення арешту на майно або рахунки факторингової компанії, клієнт, який передав право вимоги фактору і не отримав відповідного відшкодування з боку останнього, фактично втрачає як право вимоги коштів напряму від власних партнерів, так і можливості отримання не тільки необхідного оперативного фінансування, а і на перспективу. Подібний механізм може використовуватися як схема незаконного привласнення грошових коштів.

Ринок факторингу в Україні продовжує розвиватися і на даний момент залишається перспективним як у короткостроковому періоді, так і на майбутнє. Факторинг виступає ефективним джерелом оперативного поповнення власних обігових коштів, що дозволяє підвищити фінансову стійкість і конкурентоспроможність підприємства. Однак операції факторингу можуть також нести істотні загрози для діяльності підприємства, що зумовлює необхідність подальших розробок у сфері регулювання даного виду діяльності.

Нормативно-правове забезпечення факторингової діяльності не є досконалим і тому залишає багато можливостей до зловживань у даній сфері. Вирішення проблем правового регулювання



діяльності у сфері факторингу забезпечить більш стрімке зростання ринку та надасть необхідні гарантії як фактору, так і клієнту/боржнику. Підлягає подальшому дослідженню та вдосконаленню законодавче регулювання факторингової діяльності в Україні.

Наук. керівн. Глебова Н. В.

Література: 1. Пальчук О. І. Перспективи розвитку ринку факторингових послуг в Україні за умов фінансової кризи / О. І. Пальчук // Вісник СумДУ. Серія: Економіка – 2010. – № 2. 2. Цивільний кодекс України. – Х. : ТОВ "Одісей", 2009. – 424 с. 3. Господарський кодекс України. – Х. : ТОВ "Одісей", 2009. – 240 с. 4. Руденко Л. В. Розрахункові та кредитні операції у зовнішньоекономічній діяльності підприємства : підручник / Руденко Л. В. – К. : Лібра, 2002. – 304 с. 5. Белялов Т. Е. Аналіз форм і методів управління дебіторською заборгованістю у складі оперативних фінансових активів корпорації / Т. Е. Белялов // Актуальні проблеми економіки. – 2005. – № 9 (51). – С. 30–36. 6. Поддєрьогін А. М. Фінанси підприємств : підручник / Поддєрьогін А. М. – 3-тє вид., перероб. та доп. – К. : КНЕУ, 2000. – 460 с. 7. Банківські операції : підручник / М. І. Савлук, М. Ф. Пуховкіна та ін. ; за ред. д-ра екон. наук, проф. А. М. Мороза. – 2-ге вид., перероб. і доп. – К. : Вид. КНЕУ, 2002. – 476 с. 8. Крупка М. І. Фінансово-кредитний механізм інноваційного розвитку економіки України : монографія / М. І. Крупка. – Львів : Вид. центр Львівського НУ ім. Івана Франка, 2001. – 608 с.

Рибка А. А.

УДК 657.44:336.77

Магістр 2 курсу
факультету обліку і аудиту ХНЕУ

АКТУАЛЬНІ ПИТАННЯ ОРГАНІЗАЦІЇ ОБЛІКУ ПОГАШЕННЯ КРЕДИТУ ТА ПРОЦЕНТІВ ЗА КОРИСТУВАННЯ КРЕДИТОМ

Анотація. Розглянуто основні питання системи обліку з кредитування та запропоновано шляхи її вдосконалення.

Аннотация. Рассмотрены основные вопросы системы учета по кредитованию и предложены пути ее усовершенствования.

Annotation. The basic questions of the system of account from crediting and offered ways of its improvement are considered.

Ключові слова: організація обліку, кредит, процентні і комісійні доходи та витрати.

Кредитні операції посідають ключове місце з-поміж активних операцій комерційних банків, оскільки вони складають не менше половини їх сукупних активів і забезпечують близько 70 % від отриманих ними доходів.

Вивченням кредитних операцій займаються провідні економісти країни, такі, як О. Олійник, Я. Чайковський, М. Бодрецький та ін. [1]. У своїх роботах вони досліджували стан та перспективи розвитку системи кредитування.

Метою дослідження є розгляд сутності кредитних операцій.

Завдання дослідження полягають у визначенні особливостей організації обліку погашення кредиту та процентів за користування ним.

Об'єктом дослідження є кредитні операції.

Предметом є операції щодо погашення кредиту та відсотки за користування кредитом.

Бухгалтерський облік операцій з кредитування здійснюється відповідно до Закону України "Про оподаткування прибутку підприємств", Правил бухгалтерського обліку доходів і витрат банків України, Плану рахунків бухгалтерського обліку в банках України та інших нормативних актів Національного банку України та комерційних банків [2].

Організація обліку при наданні кредиту відображає суму зобов'язань банку з кредитування на позабалансовому рахунку 9129 "Інші зобов'язання з кредитування, що надані клієнтам", а також 9901 "Контррахунок для рахунків розділу 91".

© Рибка А. А., 2012



При наданні кредиту перерахування коштів здійснюється банком відповідно до умов кредитного договору та відображається на рахунках для обліку наданих кредитів, поточних рахунках контрагентів позичальника та поточних рахунках позичальника.

Облік оригіналів кредитних договорів, договорів забезпечення кредиту відображається на рахунку 9819 "Інші цінності і документи" та на контрахунку 98.

Організація обліку при погашенні кредиту у день повного або часткового погашення суми основного боргу здійснюється на поточних рахунках клієнтів 1001, рахунках для обліку наданих кредитів та на рахунках для обліку простроченої, сумнівної заборгованості за наданими кредитами.

Організація обліку у разі несвоєчасного погашення заборгованості позичальника передбачає, що ця сума переноситься на рахунки для обліку простроченої заборгованості, а саме на рахунки для обліку простроченої заборгованості за кредитами та рахунки для обліку наданих кредитів.

При несвоєчасному погашенні до уваги приймається лише сума основного боргу, що не сплачений вчасно.

Для банку мета надання кредиту – отримання за його користування процентів, тобто доходу. Згідно з Правилами бухгалтерського обліку процентних доходів та витрат під час обліку таких передбачається дотримання двох основних принципів:

1) принцип нарахування, відповідно до якого статті доходів та витрат враховуються та оцінюються в момент продажу активу або в момент надання послуг;

2) принцип відповідності, згідно з яким витрати та доходи, повинні визнаватися в бухгалтерському обліку в один і той же період [3].

Розмір процентної ставки за кредитом, нарахування та порядок сплати нарахованих доходів визначається кредитним договором.

При визначенні процентної ставки за кредит банки повинні враховувати реальну вартість залучених кредитних ресурсів, резервні вимоги Національного банку України, темпи приросту інфляції, ризик, пов'язаний із кредитуванням позичальника, а також рентабельність банку в цілому. То ж банку необхідно відображати процентні та комісійні доходи і витрати:

а) проценти визнаються у тому звітному періоді, до якого вони належать, та розраховуються, виходячи з бази їх нарахування та строку користування відповідними активами;

б) доходи за одноразовими послугами можуть визнаватися без відображення за рахунками нарахованих доходів;

в) доходи за безперервними послугами визнаються щомісяця протягом усього строку дії угоди про надання послуг і відображаються в бухгалтерському обліку за принципом нарахування;

г) доходи за послугами, що надаються поетапно, визнаються після завершення кожного етапу операції протягом дії угоди про надання послуг і відображаються в обліку за принципом нарахування.

Отже, більшу частину своїх ресурсів банки формують за рахунок коштів юридичних та фізичних осіб. Але порівняно з провідними країнами світу відсоток цих коштів в Україні в 3 рази менше. Це говорить про те, що населення не довіряє сучасним банкам.

Таким чином, система кредитування, що склалася в Україні не відповідає міжнародним стандартам, умовам ринкової економіки. Систему кредитування слід кардинально змінити, а для цього потрібна гармонійна праця держави, банків, щоб досягти результативного ефекту. А для цього необхідні сучасні, нові підходи до аналізу діяльності банків, тобто ретельні дослідження, які гарантовано принесуть успіх та вирішать всі проблеми системи кредитування населення.

Основним напрямом у зростанні кредитних ресурсів має бути впровадження різноманітних депозитів населення.

Для удосконалення системи організації обліку з кредитування необхідно:

1. Покращити регулятивну базу, в тому числі закони, які захищають права кредиторів. Новий закон "Про банківське кредитування" дасть змогу збільшити обсяги кредитування.

2. Розробити єдину методичну базу з організації обліку з кредитування, адже в Україні існує понад 200 банків, які відрізняються своїми внутрішньобанківськими положеннями.

3. Знизити ціну кредиту та розширити його доступ до широкого кола клієнтів.

4. Здійснити адаптацію міжнародного досвіду з організації кредитування в Україні.

Отже, такі пропозиції щодо вдосконалення системи обліку кредитування можуть принести деякі переваги перед іншими банками та способами розміщення грошових коштів.

Отже, виходячи з потреб управління кредитними ресурсами банку, банки самостійно обирають організацію системи ведення бухгалтерського обліку, вона має забезпечити єдину методологічну основу в цілому по банку, а також систематизацію даних за кредитними операціями для прийняття управлінських рішень та складання звітності.

Тема банківського кредитування потребує подальшого дослідження, оскільки на сьогодні кредитні відносини можуть спричинити підвищення загальнодержавного розвитку та рівень життя громадян України.

Наук. керівн. Писарчук О. В.

Література: 1. Чайковський Я. Тенденції та проблеми формування ринку кредитних послуг в Україні / Я. Чайковський, О. Олійник, М. Бодрецький // Вісник Нац. банку України. – 2010. – № 11. 2. Про бухгалтерський облік та фінансову звітність в Україні : Закон України від 09.02.2006 р. № 342 – IV [Електронний ресурс]. – Режим доступу : <http://www.rada.kiev.ua>. 3. Олексієнко М. С. Кредит і кредитні правовідносини: економічна природа і практика законодавчого регулювання / М. С. Олексієнко. – К., 2010.



Студенты 4 курсу
факультету обліку і аудиту ХНЕУ

ОСОБЕННОСТИ УЧЕТА В КОМИССИОННОЙ ТОРГОВЛЕ

Анотація. Розглянуто сутність обліку в комісійній торгівлі. Досліджено значення комісійної політики в торгових операціях.

Annotation. The essence of the accounting of the commission is considered. The commission policy in trading operations is investigated.

Annotation. The essence of the accounting of the commission is considered. The commission policy in trading operations is investigated.

Ключевые слова: комиссионная торговля, комиссионер, комитент, покупатель, учет.

Комиссионная торговля – это вид предпринимательской деятельности, направленной на получение прибыли от оказания услуг по покупке или продаже товара, принадлежащего другому лицу – комитенту. По договору комиссии, одна сторона (комиссионер) обязуется по поручению другой стороны (комитента) за вознаграждение (комиссионные) совершить одну или несколько сделок от своего имени, но за счет комитента. При этом право собственности на товары, переданные комиссионеру для реализации, принадлежит комитенту. Этим обстоятельством объясняется необходимость учитывать принятые на комиссию товары на забалансовом счете 024 "Товары, принятые на комиссию". Соответственно комитент эти товары продолжает учитывать на своем балансе. При передаче товаров на комиссию товары списываются со счета 281 "Товары на складе" на счет 283 "Товары на комиссии". При исполнении договора комиссии у комиссионера возникает оборот по реализации на сумму причитающегося ему комиссионного вознаграждения, которое является его выручкой от оказания услуг и отражается по кредиту счета 703 "Доходы от реализации услуг" [1].

Комиссионное вознаграждение может быть установлено:

в твердой сумме независимо от цены совершенной комиссионером сделки;

в процентах от цены сделки, совершенной комиссионером. Договор комиссии может быть заключен либо на продажу (продажа комиссионером товара, принадлежащего комитенту), либо на покупку (покупка комиссионером товара по поручению комитента).

При исполнении комиссионером договора на продажу он может получить комиссионные путем удержания обусловленной договором суммы с выручки от реализации комиссионного товара. При исполнении комиссионером договора на покупку комиссионное вознаграждение комиссионер получает от комитента отдельным платежом [1].

Комиссионная торговля включает отношения между комиссионером и комитентом по договору комиссии, а также между комиссионером и покупателем при продаже непродовольственных товаров, принятых на комиссию.

Под комиссионером понимается организация независимо от организационно-правовой формы, а также индивидуальный предприниматель, принимающие товары на комиссию и реализующие эти товары по договору розничной купли-продажи.

Под комитентом понимается гражданин, сдающий товар на комиссию с целью продажи товара комиссионеру.

Под покупателем понимается гражданин, имеющий намерение приобрести либо приобретающий или использующий товары исключительно для личных, семейных, домашних и иных нужд, не связанных с осуществлением предпринимательской деятельности.

За комитентом сохраняется право собственности на товар, принятый на комиссию, до момента его продажи (передачи) покупателю, если иной порядок перехода права собственности не предусмотрен гражданским законодательством.

Правила комиссионной торговли содержат перечень товаров, не принимаемых на комиссию, к которым относятся товары, изъятые из оборота, розничная продажа которых запрещена или ограничена, товары, не подлежащие возврату или обмену (парфюмерно-косметические).

При приеме товаров на комиссию в некоторых компаниях на каждый товар прикрепляется товарный ярлык, а на мелкие недорогие вещи (канцелярские товары) – ценник с указанием номера документа, оформленного при приемке товара и цены. Одновременно дается характеристика

состояния товара (новый, бывший в употреблении, степень износа, указываются и другие основные товарные признаки, недостатки), которая излагается в перечне товаров, принятых на комиссию, и товарном ярлыке.

Цена товара согласуется между комиссионером и комитентом и указывается в прилагавшем к договору комиссии перечне товаров, принятых на комиссию, товарном ярлыке или ценнике.

Если товар по вине комиссионера поступил в продажу позднее, чем на следующий день после его приема, комиссионер уплачивает комитенту неустойку в размере, определяемом договором комиссии. Комитент вправе в любое время потребовать от комиссионера возврата принятого на комиссию, но еще не проданного товара, по предъявлении договора комиссий, паспорта или иного документа, его заменяющего, удостоверяющего личность, возместив комиссионеру расходы по хранению товара [1].

При возврате вещи комитент расписывается за ее получение на оборотной стороне перечня товаров, принятых на комиссию, где одновременно указывается сумма, полученная с него за хранение этой вещи. Договор, перечень с распиской комитента в получении вещи и товарный ярлык остаются у материально ответственного лица и по реестру (описи) сдаются с товарным отчетом в бухгалтерию.

Плата за хранение регистрируется на отдельном счетчике кассовой машины. Кассир ежедневно на деньги, полученные за хранение вещей, составляет приходную ведомость. В конце дня итоги этой ведомости сверяются с показаниями счетчика контрольно-кассовой машины. На общую сумму, за хранение вещей, выписывается приходный кассовый ордер.

Приходная ведомость подписывается руководителем, кассиром и бухгалтером и вместе с приходным кассовым ордером прилагается к кассовому отчету.

Порядок и размеры уценки товаров, принятых на комиссию, согласовываются комиссионером и комитентом при заключении договора комиссии [2].

Проведение оценок товара отражается в прилагавшем к договору перечне товаров, принятых на комиссию, товарном ярлыке и ценнике.

Уценка товаров оформляется актом уценки, составляемым комиссионером в одном экземпляре, и фиксируется в перечне товаров, принятых на комиссию. Одновременно в товарном ярлыке, прикрепленном к вещи, проставляются новая цена и дата проведения уценки.

К товарному отчету, сдаваемому в бухгалтерию, прикладываются соответствующие документы: договоры и перечни на принятые вещи с их реестром (описью); реестр (опись) на возврат вещей комитентам; товарные ярлыки; товарные чеки со штампом кассы "Оплачено" на проданные вещи с их реестром (описью); справки; акты на уценку и снятие с продажи вещей [3].

Ниже представлена таблица "Учет у комиссионера", в которой отображены бухгалтерские проводки, используемые в комиссионной торговле.

Таблица

Учет у комиссионера

№	Содержание записи	Дт	Кт	Сумма, тыс. грн
1	2	3	4	5
1	Забалансовый учет товара, принятого на комиссию	024	–	1 200,00
2	Товар реализован покупателю	361	702	1 200,00
3	Налоговое обязательство по НДС от суммы реализации	702	641	200,00
4	На вычеты с дохода относится сумма обязательства перед комитентом (за минусом НДС)	704	685	1 000,00
5	НДС от общей суммы обязательства перед комитентом	644	685	200,00
6	С забалансового учета списывается реализованный товар	–	024	1 200,00
7	Налоговый кредит по НДС от общей стоимости товара, приобретенного для комитента	641	644	200,00
8	Забалансовый учет товара, приобретенного для комитента	025	–	1 200,00
9	Списание с учета товара, приобретенного для комитента	–	025	1 200,00
10	Налоговое обязательство по НДС от общей суммы товара, приобретенного для комитента	643	641	200,00
11	Взаимопогашение налогового кредита и обязательства (НДС) в связи с товаром для комитента	644	643	200,00
12	Погашение обязательства перед комитентом за счет требования к покупателю товара комитента	685	361	1 200,00
13	Налоговый кредит по НДС от общей суммы принятого на комиссию товара	641	644	200,00

1	2	3	4	5
14	Общая стоимость услуг, предоставленных комитенту	361	703	120,00
15	Налоговое обязательство по НДС от общей стоимости услуг	703	641	20,00
16	Получение товара от комитента в обмен на услуги комиссионера	281	631	100,00
17	Налоговый кредит по НДС от общей суммы товара, полученного в обмен на услуги	641	631	20,00
18	Взаимопогашение требования к комитенту и обязательства перед ним (услуги за товар)	631	361	120,00
19	Результат от реализации комиссионного товара	702	791	1 000,00
20	Списание указанного вычета с дохода на финансовый результат	791	704	1 000,00
21	Результат от реализации услуг	703	791	100,00

Таким образом, исследование вышеупомянутых особенностей учета в комиссионной торговле позволит комплексно оценить ее сущность и значение в современных товарообороте и рыночном процессе. Данная информация является основой для изучения сущности комиссионной торговли в составе торговых операций.

Научным результатом данного исследования является систематизация знаний о комиссионной торговле, в составе торговых операций, которая занимает свою определенную позицию, поскольку является специфическим видом деятельности и осуществляется с учетом требований современного рыночного процесса.

Научн. рук. Шушлякова О. В.

Литература: 1. Цивільний кодекс України від 06.01.2011 р. № 435-IV [Електронний ресурс]. – Режим доступу : <http://zakon.rada.gov.ua>. 2. О финансовых услугах и государственном регулировании рынка финансовых услуг : Закон Украины от 12.07.2011 р. № 664-III [Электронный ресурс]. – Режим доступа : <http://zakon.rada.gov.ua>. 3. Податковий кодекс України від 10.12.2011 р. [Електронний ресурс]. – Режим доступу : <http://zakon1.rada.gov.ua>.

Карпішена М. Г.

УДК 658.01

Магістр 2 курсу
факультету обліку і аудиту ХНЕУ

УПРОВАДЖЕННЯ СИСТЕМИ КОНТРОЛІНГУ В БЮДЖЕТНИХ УСТАНОВАХ УКРАЇНИ

Анотація. Досліджено особливості системи контролінгу бюджетних установ та визначено її основні функції, завдання та напрями розвитку системи контролінгу бюджетних установ України.

Аннотация. Исследованы системы контроллинга бюджетных учреждений и определены ее основные функции, задачи и направления развития системы контроллинга бюджетных учреждений Украины.

Annotation. The system controlling budgetary institutions and identified its key features, objectives and directions of development of the system controlling the budget institutions of Ukraine is investigated.

Ключові слова: бюджетна установа, система контролінгу, служба контролінгу бюджетної установи.



Розвиток та діяльність бюджетних установ на сучасному етапі характеризуються постійним ускладненням умов, в яких доводиться функціонувати установам, що приводить до підвищення ролі управління цією установою. За таких умов виникає завдання щодо прогнозування розвитку та своєчасної реакції на негативні явища зовнішнього середовища бюджетної установи, яке необхідно вирішити керівництву для підвищення рівня функціонування бюджетної установи. Таким чином, необхідно реалізувати якомога ефективніше потенціал бюджетної установи, який охоплює весь комплекс управлінських заходів, основою яких є система контролінгу.

Великий внесок у розвиток теоретичних і практичних питань системи контролінгу здійснили як зарубіжні, так і вітчизняні науковці, а саме: Й. Вебер, А. Дайле, Е. Майер, Т. Райхман, К. Серфлінг, Д. Хан, П. Хорват, В. Савчук, С. Салига, Л. Сергєєва, О. Терещенко [1], А. Тельнова, Ю. Яковлев, І. Циглик, М. Стефаненко [2], А. Штангрет та ін. Також цією проблематикою займалося багато вітчизняних вчених, проте не достатньо досконало були вивчені всі моменти, що дає можливість для подальших досліджень.

Метою дослідження є визначення особливостей, основних завдань та функцій системи контролінгу, а також напрямів подальшого розвитку системи контролінгу в бюджетних установах України.

Завдання дослідження полягають у визначенні особливостей поняття контролінгу; розкритті мети та основних завдань системи контролінгу в бюджетних установах; обґрунтуванні необхідності та напрямів розвитку системи контролінгу бюджетних установ України.

Об'єктом дослідження є система контролінгу бюджетних установ України.

Предмет дослідження – це особливості, завдання та етапи проведення контролінгу бюджетних установ.

Контролінг (англ. *controlling*) – це комплексна система управління підприємством, що включає в себе управлінський облік, облік і аналіз витрат з метою контролю за всіма статтями витрат, усіма підрозділами і складовими виробленої продукції або наданих послуг, а також їх планування. Контролінг забезпечує інформаційно-аналітичну підтримку процесів прийняття рішень при управлінні організацією (підприємством, корпорацією, органом державної влади). Сучасний контролінг містить у собі управління ризиками, велику систему інформаційного забезпечення установи, систему оповіщення шляхом управління системою фінансових індикаторів, управління системою реалізації стратегічного, тактичного й оперативного планування [2].

Контролінг є підсистемою фінансового управління, він забезпечує керівництво установи інформацією для координації, організації та регулювання об'єктів фінансового менеджменту. Звідси впливає одна з найважливіших функцій контролінгу – формування каналів надходження інформації на підприємство та її обробка.

Система прогнозування розвитку підприємства передбачає планування економічних показників, а облік організовує збір та обробку даних у такому розрізі, як це передбачено в системі планування. Дані обліку та планів використовуються для аналізу відхилень. Відділ контролінгу готує інформацію про фактичні відхилення показників від запланованих з розшифровкою факторів, які вплинули на ці відхилення [3].

Служба контролінгу повинна забезпечити:

планування (програма розвитку, складання бюджетів у розрізі структурних підрозділів та підприємства в цілому);

розробку системи звітів про роботу підрозділів;

аналіз даних про виконання планів;

формування необхідної інформації (перелік показників);

оцінку ефективності нових проектів [3].

На сьогоднішній день дуже важливим для функціонування бюджетних установ є зростання ролі інформаційних ресурсів. Зростання інформаційних ресурсів відбувається не лише за обсягом, але й за змістом інформації (нові явища, процеси, події). Необхідність розширення системи інформації пов'язана з зовнішніми факторами функціонування бюджетної установи, функції управління постійно ускладнюються. Таким чином, фінансовий та управлінський облік доповнюється системою контролінгу бюджетних установ.

Контролінг виконує функції створення, обробки, аналізу і передачі системної управлінської інформації [1]. Інтегральною функцією контролінгу є координація зусиль кожного підрозділу організації і відділу управлінської системи на досягнення зазначених цілей в усіх сферах функціонування бюджетної установи.

Необхідність створення системи контролінгу бюджетної установи обумовлена нестабільною ситуацією зовнішнього середовища, а тому потребує посилення уваги до прогнозування майбутнього стану установи, відстеження відхилень від планових показників та виявлення тенденцій, розробка та постійне вдосконалення стратегічних планів розвитку установ.

У результаті впровадження системи контролінгу в бюджетних установах можна досягнути підвищення ефективності в роботі за такими напрямками:

можливість спланувати поточну діяльність та передбачити її результати, побудувати модель майбутнього стану бюджетної установи, що дозволить більш коректно прогнозувати кошторис;

забезпечення поточного контролю та аналізів результатів фінансово-господарської діяльності бюджетної установи, що дозволить контролювати план видатків та доходів;

можливість створення формалізованих інформаційних потоків (документообігу), що дає змогу оперативно фіксувати поточний стан виконання тих або інших показників;

можливість автоматизації функцій обліку, контролю, аналізу та планування діяльності бюджетної установи, для ефективного використання бюджетних коштів, що допоможе контролювати та зменшити видаткову частину.



Таким чином, важливість викладеного зумовлює необхідність розвитку системи контролінгу в бюджетних установах. У першу чергу, це стосується розвитку системи контролінгу в межах країни. Упровадженню системи контролінгу в бюджетних установах в Україні не приділяється належної уваги. Сьогодні бюджетні установи України повинні усвідомити, що для підвищення рівня їх функціонування, прогнозування розвитку та своєчасної реакції на негативні фактори, що впливають на їх діяльність, необхідне впровадження системи контролінгу.

Було висвітлено особливості, завдання, функції служби контролінгу та необхідність її впровадження на бюджетних установах України. У результаті служба контролінгу ще недостатньо впроваджується в діючу систему господарювання України, тому сьогодні є надзвичайно важливим правильно організувати систему контролінгу бюджетних установ з урахуванням їх структури та галузі діяльності, що забезпечить якісне вирішення проблемних питань та підвищить ефективність функціонування бюджетних установ.

Подальші наукові дослідження повинні, перш за все, бути зосередженими на створенні та розвитку системи контролінгу, яка буде значною мірою адаптованою до бюджетних установ України, з урахуванням всіх особливостей та умов її функціонування. Розробити конкретні умови та заходи, які необхідно здійснити для впровадження ефективної системи контролінгу на бюджетних установах України. Дослідити, яке місце в організаційній структурі бюджетних установ України буде займати система контролінгу.

Наук. керівн. Писарчук О. В.

Література: 1. Терещенко О. О. Контролінг у системі антикризового управління підприємством / О. О. Терещенко // *Фінанси України*. – 2001. – № 12. – С. 26–32. 2. Стефаненко І. І. Використання контролінгу в системі управління підприємством / М. М. Стефаненко // *Економіка та держава*. – 2007. – № 2. – С. 24–25. 3. Килимнюк В. Еволюція контролінгу, його місце та роль в економіці підприємства / В. Килимнюк // *Економіст*. – 2004. – № 1. – С. 23–29. 4. Контроллинг в бизнесе. Методические и практические основы построения контроллинга в организациях / Карминский А. М., Оленев Н. И., Примаков А. Г. и др. – М.: Финансы и статистика, 2002. – 256 с.

Ачкасова К. О.

УДК 657.421

Магістр 2 курсу
факультету обліку і аудиту ХНЕУ

ЗНОС НЕОБОРОТНИХ АКТИВІВ У БЮДЖЕТНИХ УСТАНОВАХ

Анотація. Розглянуто процес та порядок нарахування зносу необоротних активів згідно з правилами та нормами бухгалтерського обліку бюджетних установ України.

Аннотация. Рассмотрены процесс и порядок начисления износа необоротных активов согласно правилам и нормам бухгалтерского учета бюджетных учреждений Украины.

Annotation. The consideration of process and order of extra charge of wear of inconvertible assets, according to rules and norms to the record-keeping of budgetary establishments of Ukraine is considered.

Ключові слова: необоротні активи, основні засоби, нематеріальні активи, інші необоротні матеріальні активи, знос.

У кінці року бухгалтери складають річну звітність. Бюджетні установи мають ще й свою специфіку про порядок нарахування зносу на необоротні активи. Тож наприкінці року у бухгалтерів бюджетних установ виникло багато запитань щодо порядку нарахування зносу на необоротні активи. Виходячи зі сказаного, можна зробити висновок про важливість та актуальність цієї теми.

Розвитку теорії і практики питань бухгалтерського обліку основних засобів присвячені роботи Дзюги Р. Т., Сінельник Л. М., Васильєва Ю. А., Атамаса П. Й. та ін.

Метою дослідження є аналіз процесу нарахування зносу необоротних активів у бюджетних установах України.

© Ачкасова К. О., 2012

Виходячи з мети дослідження, були поставлені такі завдання: аналіз основних моментів обліку зносу необоротних активів; обґрунтування правил нарахування зносу згідно з діючим порядком та нормами; обґрунтування порядку відображення зносу у фінансовій звітності.

Об'єкт дослідження – облік зносу необоротних активів.

Предмет дослідження – особливості відображення зносу необоротних активів у бюджетних установах.

Для синтетичного обліку необоротних активів Планом рахунків передбачені рахунки: 10 "Основні засоби"; 11 "Інші необоротні матеріальні активи"; 12 "Нематеріальні активи".

До кожного з цих рахунків відкриваються субрахунки в розрізі груп необоротних активів. Регуючий рахунок 13 призначений для обліку зносу необоротних активів, а фондовий рахунок 40 – для обліку вартості тієї частини майна, яка є джерелом утворення необоротних активів.

При вивченні питання обліку зносу необоротних активів варто звернути увагу на основні моменти:

1. На необоротні активи бюджетних установ не нараховується амортизація, а лише знос [1]. Знос нараховують на будинки та споруди, передавальні пристрої, машини та обладнання, робочу худобу, транспортні засоби тощо.

На ряд об'єктів необоротних активів знос не нараховується (наприклад, на земельні ділянки та продуктивну та племінну худобу; бібліотечні фонди, білизну, постільні речі, одяг та взуття тощо) [2].

2. Необоротні активи зношуються як фізично, так і морально.

Під фізичним зносом розуміють втрату засобами праці своїх споживчих якостей, тобто техніко-виробничих властивостей. Розрізняють фізичний знос першого роду – зношування засобів праці в результаті їх безпосередньої експлуатації в ході виготовлення продукції. Зменшення цінності капітальних благ може бути і не пов'язано з втратою ними споживчих якостей. У цьому випадку вводиться поняття морального зносу. Фізичний знос другого роду – руйнування бездіяльних засобів праці під впливом сил природи або в результаті поганого обслуговування, неправильної експлуатації. Ця форма не пов'язана з випуском продукції і може бути віднесена до постійних витрат [3].

3. Для нарахування зносу необоротні активи поділяються на 7 груп, за якими закріплені відповідні субрахунки [4].

Згідно з діючим порядком нарахування зносу основних засобів у бюджетних установах проводять за ставками в процентах до первісної вартості основних засобів на кінець року.

На нематеріальні активи, строк корисного використання яких не визначений, знос не нараховується. Також нарахування зносу об'єкта необоротних активів призупиняється на період реконструкції, модернізації, добудови, дообладнання [2].

4. Нархований знос розміром 100 % вартості на об'єкти, які придатні для подальшого використання, не може бути підставою для їх списання.

А причини вибуття бувають такі:

повний фізичний знос і непридатність до подальшого використання;

відчуження (реалізація) надлишкових об'єктів та таких, що не використовуються;

нестачі у зв'язку з втратами, псуванням та крадіжками;

пошкодження внаслідок аварій чи стихійного лиха;

безоплатна передача іншим бюджетним установам за розпорядженням відповідних органів;

переведення до складу оборотних активів;

знесення будівель і споруд через недоцільність їх використання та з метою будівництва на їх місці нових об'єктів.

Списання нарахованого зносу проводять при вибутті основних засобів бухгалтерським проведенням:

Дт субрах. 401 (на залишкову вартість об'єктів);

Дт субрах. 131, 132 (на суму зносу вибуваючих засобів);

Кт субрах. 103 – 119 (на первісну вартість об'єктів).

Треба мати на увазі, що загальна сума первісної вартості необоротних активів (дебетове сальдо рахунків 10, 11, 12) дорівнює сумі фонду в необоротних активах і зносу необоротних активів (кредитове сальдо рахунків 13 і 40).

5. Знос нараховується прямолінійним методом [1]. Розрахунок суми зносу може здійснюватися двома способами:

1-й спосіб (визначений Інструкцією № 64) – множенням первісної вартості кожної окремої групи об'єктів необоротних активів на встановлену у відсотках норму зносу;

2-й спосіб (нерідко застосовується на практиці) – множенням первісної вартості кожного окремого об'єкта необоротних активів на встановлену для нього у відсотках норму зносу [3].

6. Процес нарахування зносу здійснюється таким чином. При відкритті інвентарних карток обліку основних засобів т. ф. № 03-6 (бюджет) та № 03-8 (бюджет) записується річна норма зносу в процентах до балансової вартості. В останній робочий день грудня бухгалтер переносить з інвентарних карток до ф. № 03-12 (бюджет) "Відомість нарахування зносу на основні засоби" первісну вартість об'єкта, річну норму нарахування зносу, суму нарахованого зносу з початку експлуатації об'єкта до звітного періоду. На підставі цих даних визначають суму зносу за рік і на кінець року. Суму нарахованого зносу заносять до меморіального ордеру ф. № 274. З меморіального ордеру сума зносу переноситься у книгу Журнал-голова.

Знос предметів (об'єктів) основних засобів нараховується один раз на рік (за повний календарний рік), незалежно від того, в якому місяці звітного року вони придбані чи побудовані. Процес нарахування зносу здійснюється таким чином. При відкритті інвентарних карток обліку основних



засобів т. ф. № 03-6 (бюджет) та № 03-8 (бюджет) записується річна норма зносу в процентах до балансової вартості.

У останній робочий день грудня бухгалтер переносить з інвентарних карток у т. ф. № 03-12 (бюджет) "Відомість нарахування зносу на основні засоби" первісну вартість об'єкта, річну норму нарахування зносу, суму нарахованого зносу з початку експлуатації об'єкта до звітного періоду. На підставі цих даних визначають суму зносу за рік і на кінець року. На загальну суму нарахованого зносу у меморіальному ордері т. ф. № 274 оформляють бухгалтерське проведення:

Дт субрах. 401 "Фонд у необоротних активах за їх видами";

Кт субрах. 131 "Знос основних засобів";

132 "Знос інших необоротних матеріальних активів".

З меморіального ордера сума зносу переноситься у книгу Журнал-голова.

За умов ринкових відносин важливого значення набуває питання управління необоротними активами. Розглянувши порядок та норми нарахування зносу основних засобів, можна уникнути зайвих помилок та краще прослідкувати господарські процеси, які відбуваються на підприємствах. Необоротні активи вимагають чіткого і точного обліку, причому відображаються вони не лише у бухгалтерських реєстрах, а й у фінансовій звітності. Отже, процес нарахування зносу на необоротні активи лише бюджетним установам має свою специфіку та особливості, завдяки яким процес вдосконалення правил нарахування зносу безперервний.

Наук. керівн. Волошан І. Г.

Література: 1. Джога Р. Т. Облік у бюджетних установах : навч. посібн. / Джога Р. Т., Сінельник Л. М., Кондратюк І. О. – К., 2006 – С. 130–134. 2. Про затвердження Інструкції з обліку основних засобів та інших необоротних активів бюджетних установ : Наказ Державного казначейства України від 17.07.2000 р. № 64 (зі змінами та доповненнями) [Електронний ресурс]. – Режим доступу : www.zakon1.rada.gov.ua. 3. Канареєва Н. Особливості обліку надходження та вибуття основних засобів у бюджетних установах / Канареєва Н. // Журнал для керівника бюджетної організації. – 2010. – № 1. – С. 10–15. 4. Податковий кодекс України від 2 грудня 2010 року № 2755–VI, зі змінами та доповненнями [Електронний ресурс]. – Режим доступу : www.zakon.rada.gov.ua/cgi-bin/laws/main.cgi?nreg=2755-17.

Старченко В. В.

УДК 657.444:004.738.5

Кириченко Є. О.

Студенти 4 курсу
факультету обліку і аудиту ХНЕУ

ОСОБЛИВОСТІ ОРГАНІЗАЦІЇ ТА ОБЛІКУ ТОРГІВЛІ ЧЕРЕЗ МЕРЕЖУ ІНТЕРНЕТ

Анотація. Визначено особливості такого виду комунікацій, як Інтернет. Висвітлено особливості організації та обліку торгівлі через мережу Інтернет.

Аннотация. Определены особенности такого вида коммуникаций, как Интернет. Освещены особенности организации и учета торговли через Интернет.

Annotation. The features of this form of communication like the Internet is determined. Highlights features of the organization and registration of trade over the Internet is indentified.

Ключові слова: Інтернет-торгівля, мережа, облік.

Сучасні електронні та віртуальні технології привели до стрімкого розвитку такого виду діяльності, як торгівля через Інтернет. Потрібно зазначити, що цей вид бізнесу є зручним і вигідним для більшості населення. Інтернет-торгівля – це новий спосіб організації, управління і здійснення бізнес-угод з використанням комп'ютерів і комунікаційних мереж [1].

Актуальність обраної теми обумовлена тим, що в сучасних умовах все більшу увагу притягує торгівля через мережу Інтернет, оскільки зараз структура попиту на товари і послуги в Інтернеті дуже близька до реальної.

© Старченко В. В., Кириченко Є. О., 2012

Дослідженню Інтернет-торгівлі присвячені праці таких вітчизняних та зарубіжних вчених, як: Аполій В. В., Б. Паншин, М. Портер, Б. Берман [2].

Метою статті є визначення особливостей організації та обліку торгівлі через мережу Інтернет.

Популярність торгівлі товарами через Інтернет неухильно зростає. Така торгівля вигідна і продавцям, і покупцям. Інтернет-продавців він приваблює можливістю значного скорочення витрат, адже торгувати у Всесвітній мережі можна, навіть не маючи звичайної торгової площі, достатньо створити лише віртуальний майданчик (Інтернет-магазин), який є сайтом в Інтернеті, зареєструвати домен (назва сайту) та укласти договір з провайдером. Крім того, у продавця відпадає необхідність у придбанні дорогого торгового обладнання, наймі персоналу і т. д.

Продавці за рахунок економії на торгових площах мають можливість запропонувати покупцям вигідніші ціни порівняно зі звичайними магазинами. А покупцеві для здійснення покупки не потрібно навіть виходити з дому. Досить кілька разів клацнути комп'ютерною мишею на екрані монітора – і вибраний товар буде доставлений прямо до будинку [3].

Як здійснюються продажі в мережі Інтернет?

Продавати товари за допомогою Інтернету можна як оптом, так і в роздріб. При реалізації товарів оптом на сайті продавця зазвичай розміщується каталог реалізованої продукції і прайс-лист з поточними цінами, а також контактна інформація (телефони, факси, електронні поштові адреси). З покупцем укладається договір поставки (наприклад, за допомогою виставлення рахунку), і далі діє звичайна схема оптових продажів. Оплата за товар при цьому відбувається в основному в безготівковому порядку.

На відміну від оптової торгівлі, роздрібні продажі через Інтернет мають свої особливості й істотно відрізняються від торгівлі в звичайному роздрібному магазині. У переважній більшості випадків торгівля в роздріб ведеться через спеціальні сайти – Інтернет-магазини, які є віртуальними аналогами торгового залу реального роздрібного магазину зі своїми вітринами, кошиками для товару і т. п. Реалізація товару в цьому випадку відбувається таким чином: покупець заходить на сайт Інтернет-магазину та за представленими на ньому описами товарів та їх фотографій обирає вподобаний йому товар, складаючи його у віртуальну кошик. Обраний товар доставляється покупцю в зазначене при оформленні замовлення місце, або він здійснює самовивіз товару зі складу.

Відмінною особливістю роздрібних Інтернет-продажів є те, що у покупця відсутня можливість безпосереднього ознайомлення з товаром у момент прийняття рішення про покупку. Договір роздрібно купівлі-продажу може бути укладений на підставі ознайомлення покупця із запропонованим продавцем описом товару за допомогою каталогів, проспектів, буклетів, фотознімків, засобів зв'язку (телевізійної, поштової, радіозв'язку та інших) чи іншими способами, що виключають можливість безпосереднього ознайомлення споживача з товаром або зразком товару при укладенні договору.

Договір роздрібно купівлі-продажу при дистанційній торгівлі вважається укладеним з моменту видачі продавцем покупцеві касового або товарного чека, іншого документа, що підтверджує оплату товару, або отримання продавцем повідомлення про намір покупця придбати товар.

Але не всіма товарами можна торгувати дистанційно. Правилами не допускається продаж дистанційним способом алкогольної продукції, а також товарів, вільна реалізація яких заборонена або обмежена законодавством [2].

Облік витрат. Витрати на сайт.

Для того щоб почати торгувати через Інтернет, у першу чергу, необхідно створити сайт, на якому розміщуватиметься інформація про товари, форми для оформлення замовлення і т. п. Такий сайт створюється або силами самої організації, або його розробка замовляється у сторонніх організацій.

Залежно від того, передаються організації виключні права на сайт чи ні, залежатиме відображення витрат зі створення сайту в бухгалтерському обліку.

Якщо виключні права на сайт не передаються, витрати на його створення будуть враховуватися у складі витрат майбутніх періодів на рахунок 97 і списуватися протягом встановленого терміну використання сайту.

Після того, як сайт створений, йому потрібно привласнити доменне ім'я і зареєструвати це ім'я в установленому порядку. Доменне ім'я є унікальною адресою сайту в мережі Інтернет.

Суми, сплачені за первинну реєстрацію доменного імені, включаються до первісної вартості сайту при його прийнятті на облік як нематеріального активу.

Наступні продовження реєстрації доменного імені будуть враховуватися у складі витрат організації та списуватися рівномірно протягом періоду продовження реєстрації. У бухгалтерському обліку такі витрати будуть ставитися до витрат за звичайними видами діяльності і враховуватися у складі витрат майбутніх періодів на рахунок 97. У податковому обліку ці витрати відносяться до інших витрат, пов'язаних з виробництвом і реалізацією.

Для того щоб зробити сайт доступним Інтернет-користувачам, організація повинна розмістити його на сервері.

Але організація може придбати власний сервер і розмістити свій сайт на ньому. У цьому випадку придбаний сервер буде враховуватися у складі основних засобів організації, а його вартість буде погашатися за допомогою нарахування амортизації.

У бухгалтерському обліку ці витрати відносяться до витрат за звичайними видами діяльності [4].

Відображення витрат на створення Інтернет-магазину в бухгалтерському обліку розглянемо на прикладі.



Приклад:

Адміністрацією підприємства прийняте рішення про створення Інтернет-магазину на базі віртуального WWW-сервера. З цією метою з організацією-розробником було укладено три договори:

на суму 24 000 грн (у тому числі ПДВ 4 000) на створення Web-сайта у вигляді програмного комплексу з реєстрацією доменного імені та авторських прав підприємства;

на інформаційне оновлення і супровід сайта, яким передбачена щомісячна плата в розмірі 900 грн (у тому числі ПДВ 150 грн);

на суму 6 000 грн (у тому числі ПДВ 1 000 грн) на рекламні послуги з просування Web-сайта в мережі Інтернет.

Крім того, підприємством було укладено два договори з провайдером:

на забезпечення комутованого доступу в Інтернет із зобов'язанням вносити щомісячну плату в розмірі 480 грн (у тому числі ПДВ 80 грн);

на оренду дискового простору на сервері провайдера і технічний супровід із зобов'язанням вносити щомісячну плату в розмірі 300 грн (у тому числі ПДВ 50 грн); при цьому разова плата за відкриття віртуального сервера становить суму 1 200 грн (у тому числі ПДВ 200 грн).

Спеціальним рішенням встановлено, що Інтернет-магазин працюватиме протягом 5 років, а для початкового просування його на ринок знадобиться не більше 4 місяців. Амортизацію нематеріальних активів (НА) вирішено нараховувати прямолінійним методом (усі рішення, пов'язані з урахуванням діяльності Інтернет-магазину, вказуються в доповненні до наказу про облікову політику, який наведено в таблиці).

Таблиця

Основні господарські операції

Зміст операції	Д-т	К-т	Сума
Створення Web-сайта			
1. Підписаний акт виконаних робіт зі створення програмно-інформаційного комплексу Інтернет-магазину; нараховані витрати на створення ПІК; нарахований податковий кредит	154 641	631 631	20 000 4 000
2. Сплачено розробнику	631	311	2 400
3. Об'єкт НА прийнятий до обліку	125	154	20 000
Витрати на відкриття і рекламу Web-сайта			
4. Нараховані витрати, пов'язані з відкриттям Web-сайта на сервері провайдера	39	631	1 000
5. Нарахований податковий кредит	641	631	200
6. Сплачено провайдеру за відкриття віртуального сервера	631	311	120
7. Нараховані витрати на рекламу з просування Web-сайта в мережі Інтернет	93(28)	631	5 000
8. Нарахований податковий кредит	641	631	1 000
9. Сплачено розробнику Web-сайта за рекламні послуги	631	311	6 000
Щомісячні проведення			
10. Нараховані зобов'язання з оплати послуг розробника з інформаційного супроводу сайта: у частині нарахованих витрат (вартості послуг); у частині ПДВ	23 641	631 631	750 150
11. Сплачено розробнику за інформаційний супровід сайта	631	311	900
12. Нараховані зобов'язання з оплати послуг провайдера (плата із забезпечення доступу в Інтернет; плата за хостинг)	23	631	650
13. Нарахований податковий кредит, одночасно з проведенням п.12	641	631	130
14. Сплачено провайдеру за забезпечення доступу і хостинг	631	311	780
15. Списана місячна сума витрат, пов'язаних з відкриттям сайта (1 000 : 4 = 250)	23(28)	39	250
16. Нарахована амортизація НА (ПІК Інтернет-магазину): 20 000 : 5 : 12 = 333,3	23	133	333,3

Витрати на відкриття Web-сайта повинні приєднуватися до вартості цього сайта, врахованої як НА. Ці витрати потрібно розглядати як витрати на підготовку і освоєння виробництва, і врахувати на рахунок 39 "Витрати майбутніх періодів", списуючи їх рівномірно щомісяця, протягом терміну, який підприємство – його власник – вважає достатнім для "розкручування".



Реклама з просування сайту в мережі Інтернет лише непрямо пов'язана з рекламою товарів, представлених на цьому сайті. Тому витрати на таку рекламу бухгалтер може з повним на те правом віднести на збільшення первісної вартості товарів, що цілком відповідає останньому абзацу п. 9 П(с)БО 9 "Запаси", де сказано, що в первісну вартість товарів включаються всі витрати на їх придбання і доведення до стану, придатного для використання в запланованих цілях. На думку автора, витрати на розміщення товарів у магазині є саме такими витратами, як і розміщення інформації про товари у віртуальному магазині.

Тут виходимо з умови, що для "розкручування" сайту потрібно 4 місяці.

Таким чином, як показує досвід промислово розвинених країн, де електронний бізнес вже набрав широких масштабів і робота в мережі добре налагоджена, використання Інтернету з метою просування приносить колосальний ефект. Інтернет дає можливість шляхом правильно організації системи просування притягнути покупців в он-лайн і звичайні магазини і, тим самим, збільшити об'єм продажів, підвищити імідж торговельної марки.

Наук. керівн. Шушлякова О. В.

Література: 1. Тлумачний словник економіста / за ред. проф. С. М. Гончарова. – К. : Центр учбової літератури, 2009. – 264 с. 2. Анопій В. В. Соціальна функція торгівлі / Анопій В. В. // Економіка і прогнозування. – 2007. – № 4. – С. 93–103. 3. Дубинский И. Перспективы использования Интернет-технологий в продвижении брендов [Электронный ресурс] / И. Дубинский. – Режим доступа : <http://www.inmind.com.ua/press/publications/111/>. 4. Евдокимов Ф. И. Азбука маркетинга / Ф. И. Евдокимов, В. М. Гавва. – М. : ИКФ "Сталкер", 2006. – 420 с.

УДК 658.827

Крута Л. С.

Хомюк А. В.

Студенти 3 курсу
факультету обліку і аудиту ХНЕУ

ЕТИКЕТКА ТА УПАКОВКА – НОСІЇ ДОСТОВІРНОЇ ІНФОРМАЦІЇ ПРО ТОВАР ЧИ ІНСТРУМЕНТ МАРКЕТИНГУ

Анотація. Розглянуто питання щодо ролі етикетки та упаковки у життєвому циклі товару, визначено пріоритетні функції. Розкрито їх сутність як інструмента маркетингу. Показано шляхи зловживання виробниками довірою споживача та шляхи вирішення проблеми.

Аннотация. Рассмотрен вопрос о роли этикетки и упаковки в жизненном цикле товара, определены приоритетные функции. Раскрыто их сущность как инструмента маркетинга. Показаны пути злоупотребления производителями доверием потребителя и пути решения проблемы.

Annotation. The crucial aspects about the role of label and package in living cycle of goods are considered, the priority functions are defined. Their essence as marketing tools is revealed. The ways of breaching the customer's trust and ways of solving these problems are shown.

Ключові слова: товар, етикетка, упаковка, маркування товару, реклама, виробник, покупець.

Людство постійно знаходиться у процесі пошуку необхідних йому товарів та послуг, які найкращим чином задовольняють його потреби. Висновки про те, наскільки товар відповідає вимогам, споживач робить, судячи з інформації, що міститься на його етикетці.

Усе частіше етикетки, наклейки, стікери використовуються як потужний засіб просування товару у відповідні сегменти ринку. Застосування етикетки як інструмента маркетингу обумовлено тим, що вона створює притягуючий графічний образ продукту і, таким чином, приваблює погляд потенційного покупця. Етикетка також несе додаткову інформацію про товар, що для покупця не менш важливо: склад, дата випуску, виробник і т. п. Ураховуючи той факт, що тільки 20 % споживачів, які купують товар вперше, роблять вибір під впливом реклами, то можна відмітити,

© Крута Л. С., Хомюк А. В., 2012

115

"Управління розвитком", №18(139)2012



що етикетка найчастіше є єдиним джерелом інформації про продукт. І тому багато виробників маніпулюють споживачем, продаючи під привабливою новою етикеткою та упаковкою товар, аналогічний старому, або під кількома різними етикетками однієї торгової марки ідентичні за складом продукту за різними цінами. Постає питання про прихований зміст, достовірність та корисність інформації на цих носіях.

Аналіз останніх досліджень і публікацій показав, що роль етикетки та упаковки в просуванні товару та їх інформаційна функція в цілому постійно знаходяться у центрі уваги як зарубіжних, так і вітчизняних учених, серед яких можна виділити роботи Ф. Котлера, Т. Амблера, Гаджинського А. М., Николаичука В. Є.

У цьому дослідженні автори поставили за мету узагальнити уявлення покупців щодо упаковки та етикетки товару, а також шляхом експерименту визначити, чи відображають упаковка та етикетка товару достовірну інформацію про продукт.

Етикетка – це, передусім, засіб маркування. При цьому вона може бути виконана: у вигляді ярлика, прикріпленого до товару; у вигляді складної графічної композиції, котра є невід'ємною частиною упаковки. Упаковка – це діяльність щодо розробки та створення зовнішньої оболонки для товару [1].

Добре розроблені упаковки мають певну цінність з точки зору зручності з погляду споживачів і з точки зору просування товару – з погляду виробника. Зростаюча увага використання упаковки як інструмента маркетингу пов'язана з впливом різних факторів:

1. Самообслуговування. Кількість товарів, що реалізуються за принципом самообслуговування в супермаркетах або магазинах, що торгують зі знижками, постійно збільшується. У середньостатистичному супермаркеті (15 тис. товарних одиниць) покупець проходить повз 300 різних товарів за хвилину. Беручи до уваги, що 53 % всіх покупок відбуваються під впливом імпульсу, ефективна упаковка працює як "5-секундний рекламний ролик".

Упаковка повинна відповідати багатьом вимогам, пов'язаним з продажем: привертати увагу, описувати характеристики товару, сприяти формуванню довіри споживачів і створювати приємне загальне враження.

2. Добробут споживачів. Зростання споживчого добробуту означає, що покупці готові заплатити трохи більшу суму за зручність, приємний зовнішній вигляд, надійність і престижність хороших упаковок.

3. Імідж компанії і торгової марки. Компанії визнають, що добре продумана упаковка – це необхідна умова миттєвого ідентифікування компанії або марки. Компанія Campbell Soup стверджує, що середній покупець бачить її червоно-білу банку 76 разів на рік, що еквівалентно телевізійній рекламі вартістю \$ 26 млн.

4. Інноваційні можливості. Інноваційна упаковка може принести значну вигоду споживачам і прибутку виробникам. Зубна паста в упаковці з дозуєчим пристроєм завоювала 12 % ринку зубних паст, оскільки багато покупців вважають її більш зручною [2].

Вимоги, які висуваються до змісту торговельного маркування, регламентуються законами України "Про якість та безпеку харчових продуктів та продовольчої сировини", "Про захист прав споживачів", правилами продажу окремих видів продовольчих і непродовольчих товарів.

Інформація про продукцію повинна містити:

1) назву товару, найменування або відтворення знака для товарів і послуг, за якими вони реалізуються;

2) найменування нормативних документів, вимогам яких повинна відповідати вітчизняна продукція;

3) дані про основні властивості продукції, а щодо продуктів харчування – про склад, включаючи перелік використаної у процесі їх виготовлення сировини, в тому числі харчових добавок, номінальну кількість (масу, об'єм тощо), харчову та енергетичну цінність, умови використання та застереження щодо вживання їх окремими категоріями споживачів, а також іншу інформацію, що поширюється на конкретний продукт;

4) відомості про вміст шкідливих для здоров'я речовин, які встановлені нормативно-правовими актами, та застереження щодо застосування окремої продукції, якщо такі застереження встановлені нормативно-правовими актами;

5) позначку про наявність у її складі генетично модифікованих компонентів;

6) дані про ціну (тариф), умови та правила придбання продукції;

7) дату виготовлення;

8) відомості про умови зберігання;

9) гарантійні зобов'язання виробника (виконавця);

10) правила та умови ефективного і безпечного використання продукції;

11) строк придатності (строк служби) товару (наслідків роботи), відомості про необхідні дії споживача після їх закінчення, а також про можливі наслідки в разі невиконання цих дій;

12) найменування та місцезнаходження виробника (виконавця, продавця) і підприємства, яке здійснює його функції щодо прийняття претензій від споживача, а також проводить ремонт і технічне обслуговування [3].

У прагненні завоювати прихильність виробники вводять в оману покупців застосуванням таких некоректних визначень, як "легкий", "низький вміст жирів", "високостійкий", "делікатний". Експерти виявили, що тільки половина споживачів "частково" розуміють, що написано на етикетках продуктів харчування, хоча 2 з 10 споживачів заявили, що вони постійно читають їх. У зв'язку з цим важлива інформація про склад продукту, умови зберігання, енергетичну цінність і т. п. друкується,



як правило, дрібним шрифтом, у той час як терміни "свіжий", "без добавок" і "натуральний" займають щонайменш 5 – 10 % етикетки. Ці поняття не дають конкретної характеристики властивостей та якості товарів, проте стимулюють покупця зробити неправильний і навіть шкідливий для здоров'я вибір. Наприклад, низький вміст жирів у майонезі не означає більшу користь продукту, а те, що з нього прибирають рослинне масло і замінюють водою і генномодифікованими добавками, в той час коли на упаковці стоїть помітка "Без ГМО". Тобто покупець, опираючись на недостовірні дані, купує товар.

Щоб підвищити обсяги продажів, виробники впроваджують нібито нову лінію продукції з більш яскравою етикеткою та рекламними слоганами на ній, хоча насправді у складі виробів нічого не змінюється. Яскравим прикладом є соки ТМ "Sandora". У рамках експерименту було придбано три екземпляри апельсинового соку "Sandora" різних ліній: "Sandora Сік до сніданку", "Сандора Ексклюзив" і "Сандора" відповідно за цінами 13,50 грн, 21,95 грн та 9,50 грн. Упаковка кожного товару націлена на окрему групу споживачів. "Sandora Сік до сніданку" обіцяє зробити ваш ранок сонячним, бадьорим та щасливим. "Сандора Ексклюзив" переконує, що для виготовлення продукту було відібрано найкращі флоридські апельсини, які вживають голівудські зірки. "Сандора" дає загальну інформацію про корисні властивості апельсинового соку та є ухваленою Міністерством охорони здоров'я України.

Склад, поживна та енергетична цінність виробів суттєво не відрізняються. Смакові властивості товарів також ідентичні. Тобто споживач переплачує не за підвищену якість, більшу користь, а за новий дизайн та гучну рекламу. Виробник не має змоги вдосконалити склад, покращити властивості продукції, тому він просто змінює етикетку та упаковку товару.

У результаті проведеного дослідження були виявлені суттєві недоліки у маркуванні товарів. У зв'язку з цим вважаємо доцільним прийняти до уваги такі рекомендації:

1. На законодавчому рівні більш детально регламентувати пропорції між соціально важливою інформацією та сумнівною рекламою.

2. Покупцям потрібно уважно вивчати упаковку та етикетку виробу в цілому та пам'ятати, що найважливіша і достовірна інформація на етикетці зазвичай вказана в складі продукту, а також у переліку інгредієнтів.

3. Виробник повинен дбати про збереження своєї репутації в очах споживача, оскільки, викривши обман, покупець більше не зупинить свій вибір на цій торговій марці.

Отже, упаковка та етикетка товарів виконують ряд важливих функцій і є одними з основних інструментів маркетингу. Проте на даний момент функція просування товару на ринок є більш пріоритетною, ніж інформативна, що насамкінець наносить шкоду кінцевому споживачеві. Тому задля того щоб знайти необхідні для задоволення потреб товари, потрібно зважати на те, що вигляд упаковки на якість товару не впливає.

Наук. керівн. Москаленко Н. О.

Література: 1. Амблер Т. Практический маркетинг / Амблер Т. ; пер. с англ. под общей ред. Ю. Н. Каптуревского. – СПб. : Изд. "Питер", 1999. – 400 с. 2. Котлер Ф. Маркетинг менеджмент : экспресс-курс / Котлер Ф. ; пер. с англ. под ред. С. Г. Божук. – 2-е изд. – СПб. : Питер, 2006. – 464 с. 3. Про якість та безпеку харчових продуктів та продовольчої сировини : Закон України [Електронний ресурс]. – Режим доступу : <http://zakon2.rada.gov.ua/laws/show/1023-12>. 4. Про захист прав споживачів : Закон України [Електронний ресурс]. – Режим доступу : <http://zakon2.rada.gov.ua/laws/show/1023-12>.

УДК 339.138:316.423.6

Денєжко К. А.

Жиліна Ю. П.

Студенти 3 курсу
факультету обліку і аудиту ХНЕУ

ЕВОЛЮЦІЯ КОНЦЕПЦІЇ МАРКЕТИНГУ

Анотація. Досліджено еволюцію концепцій маркетингу в ході еволюції світової економіки та зміни технологічних укладів. Запропоновано і теоретично описано гіпотезу подальшого розвитку концепцій маркетингу в руслі "реабілітаційного маркетингу" як логічної реакції на зміну соціо-еколого-економічного стану суспільства.

© Денєжко К. А., Жиліна Ю. П., 2012



Аннотация. Исследована эволюция концепций маркетинга в ходе эволюции мировой экономики и смены технологических укладов. Предложена и теоретически описана гипотеза дальнейшего развития концепций маркетинга в русле "реабилитационного маркетинга" как логической реакции на изменения в социо-эколого-экономическом состоянии общества.

Annotation. The evolution of marketing concepts in the evolution of the global economy and technological change patterns is investigated. The hypothesis of further development of marketing concepts in "rehab marketing" line as a logical response to the changes in socio-ecological-economic situation of society is proposed and theoretically described.

Ключові слова: концепція маркетингу, соціо-еколого-економічний розвиток, "реабілітаційний маркетинг".

Глобалізаційні тенденції у світовій економіці та інформатизація суспільства, що стали останнім часом найбільш обговорюваними темами серед закордонних і вітчизняних науковців, спровокували не тільки появу нових глобалізованих потреб, їх уніфікацію та універсалізацію, зробили споживача більш поінформованим і вибагливим у своєму виборі, але й змінили певні принципи споживання, підвищили вибагливість суспільства до екологічності, енергозберігаючих якостей товарів, безпечності споживання тощо. Ці перетворення у споживачькій свідомості вплинули на концептуальне переосмислення завдань і принципів маркетингу, спровокували появу нових підходів до задоволення потреб і запитів сучасного споживача.

Аналіз етапів розвитку світової економіки дозволить відкрити нові загрози соціально-економічній стабільності у світі, а вивчення сучасних тенденцій у концепціях маркетингу винайти ефективні методи та механізми їх вирішення на різних рівнях господарювання.

Метою цієї роботи є дослідження еволюції, сучасних тенденцій та напрямів зміни у концепції маркетингу з узагальненням формування гіпотези щодо її подальшого розвитку.

Проаналізувавши останні дослідження та публікації з маркетингу, маємо зазначити, що найбільший вплив на розвиток сучасної концепції маркетингу зробили праці американських та європейських авторів: Ф. Котлера, К. Келлера, Г. Армстронга, В. Вонг, А. Дейана, А. Троадека, Т. Левітта, Р. Шмідта, Г. Болта, а також російських та вітчизняних науковців: Беляєва В. І., Павленко А. Ф., Решетнікової І. Л., Еріашвілі Н. Д., Балабанової Л. В., Голубкова Є. П. та багатьох інших.

На різних етапах еволюції концепції маркетингу в суспільстві актуалізуються потреби певних груп ринкових контрагентів. З метою забезпечення послідовності аналізу еволюційної зміни концепцій маркетингу слід розглянути трансформаційні перетворення ранніх концепцій, які сформувались та домінували з початку і до середини ХХ ст. [1].

Огляд праць Ф. Котлера, В. Вонг, Г. Армстронга [2; 3] вказує, що для перших маркетингових концепцій вдосконалення виробництва, удосконалення товару та інтенсифікації комерційних зусиль акцент зміщено на задоволення лише потреб виробників. Це пов'язано з реаліями кінця епохи індустріалізації. У цей період відбувається формування рагментарного маркетингу, де головні зусилля маркетингу спрямовані на задоволення існуючого попиту, вимагаючи збільшення виробництва та інтенсифікації розподілу товару. Пізніше поява товарної концепції маркетингу спрямувала зусилля маркетологів на поліпшення властивостей, якості, дизайну та інших характеристик товару. Починаючи з 30-х років ХХ ст. через загострення проблем зі збутом продукції виникла концепція розвитку бізнесу на основі інтенсифікації комерційних зусиль – збутовий маркетинг. Головні маркетингові зусилля при цьому були спрямовані на рекламу, цінові і нецінові методи стимулювання збуту.

Зі зміною в середині ХХ ст. індустріального устрою суспільства на новий уклад змінюються і підходи до визначення напрямів розвитку концепції маркетингу та її основних завдань. Цей період з початку 60-х років ХХ ст. і до сьогодні з точки зору укладу суспільного устрою в економічній теорії отримав назву постіндустріального суспільства [4], а спосіб організації економічних взаємовідносин між контрагентами – постіндустріальної економіки.

У роботі Д. Белла [5] постіндустріальне суспільство трактується як суспільство, в економіці якого в результаті науково-технічної революції і суттєвого зростання доходів населення пріоритет переходить від переважного виробництва товарів до виробництва послуг [6].

Починаючи з кінця 50-х років і до середини 90-х ХХ ст. маркетинг розглядається як концепція і філософія ринкової діяльності підприємства, в рамках якої підприємство має орієнтувати свою діяльність на максимізацію використання наявних і перспективних ринкових можливостей та пошук шляхів протидії ринковим загрозам. Пріоритетними стають задоволення потреб виробників і споживачів. Маркетинг зорієнтовано не скільки на вирішення внутрішніх проблем підприємства, а більшою мірою на пошук шляхів адаптації бізнесу до зовнішніх умов господарювання.

З першої половини 1990-х років формується сучасна концепція маркетингу, яка наслідує всі принципи класичної концепції маркетингу, але передбачає більшу індивідуалізацію заходів маркетингу, розуміння важливості людського фактору та орієнтацію на споживача [7].



Сутність сучасної концепції маркетингу полягає у виявленні специфіки індивідуальних запитів споживачів, забезпеченні їх лояльності, налагодженні і підтримці з ними сталих взаємовигідних відносин. Еволюція сучасної концепції маркетингу призвела до появи нових напрямів, або видів, маркетингу, таких, як: маркетинг відносин [8], нейромаркетинг [9], "партизанський маркетинг" [2] тощо.

Усі розглянуті далі концепції розширюють розуміння традиційного маркетингу.

Так, на початку XXI ст. у працях з маркетингу, зокрема Ф. Котлера [9], увага акцентується на латеральному маркетингу, сутність якого полягає в розробленні нових товарів та ідей, що відбувається не "всередині певного ринку", а за його межами, а також холистичному маркетингу, ідеї якого покликані замінити традиційний маркетинг.

Серед представлених Ф. Котлером елементів холистичного маркетингу найбільш цікавим з точки зору теми дослідження є соціально відповідальний маркетинг, який трактується як розуміння етичного, екологічного, правового й соціального контекстів маркетингових заходів і програм.

Результатом такої еволюції стає поява на початку 90-х років XX ст. нової концепції соціально-етичного маркетингу, яка, на думку багатьох науковців [10], сьогодні є такою, що найбільше відповідає принципам соціо-еколого-економічного, або сталого, розвитку.

За визначенням Ф. Котлера, соціально-етичний, або соціально відповідальний, маркетинг спрямований на аналіз потреб і запитів споживачів та задоволення їх кращим, ніж конкуренти, способом при одночасному зростанні добробуту всього суспільства [11].

Під інноваційним маркетингом розуміють концепцію ведення бізнесу, що передбачає створення вдосконаленої або принципово нової продукції – інновації, і використання в процесі її створення та поширення вдосконалених чи принципово нових інструментів, форм і методів маркетингу з метою більш ефективного задоволення потреб споживачів і виробників. Найбільший внесок у розвиток концепції інноваційного маркетингу зробили праці Ілляшенка С. М., Перерви П. Г., Недіна І. В., Чухрай Н. І., Кардаша В. Я., Гаркавенко С. С., Прокопенко О. В., Телетова О. С. та ін. [12; 13].

У необхідності виокремлення проміжної ланки між концепцією маркетингу і соціально-етичним маркетингом зазначав у свої працях також і Ф. Котлер, стверджуючи, що "хоча концепція соціально-етичного маркетингу є найбільш перспективною для гармонійного розвитку суспільства і останнім часом отримала значне поширення, однак її час у країнах, що стали на шлях ринкових перетворень, ще не настав. Це пов'язано з недостатнім задоволенням потреб виробників, які не отримують прибутків у необхідних розмірах. Тому виробляти продукцію чи послуги, які є необхідними для всього суспільства, але які не завжди дають очікуваний дохід, вони не мають змоги" [13].

Ураховуючи викладене, можемо зробити висновок, що, на думку більшості вітчизняних і закордонних науковців, вищою ланкою еволюції концепцій маркетингу на сьогодні є концепція саме соціально-етичного маркетингу. Однак слід зауважити, що ця концепція не може бути останньою у руслі еволюційних змін. Потреби учасників ринкових відносин постійно змінюються, з'являються нові контрагенти, нові завдання, нові запити, а маркетинг як наука й інструмент задоволення цих потреб і запитів має пристосовуватись до нових умов. Усе це підтверджує наявність продовження еволюційних процесів у маркетингу і можливість у майбутньому появи нових концепцій маркетингу, які будуть враховувати не тільки потреби споживача, виробника і суспільства, а й інші потреби, наприклад, потреби всього людства [10].

За результатами проведеного дослідження основних етапів еволюції концепцій маркетингу можна зробити висновок, що найбільш актуальною для ринкових умов сьогодення є концепція соціально-етичного маркетингу, яка спрямовує завдання маркетингу на аналіз потреб і запитів споживачів та задоволення їх кращим, ніж конкуренти, способом при одночасному зростанні добробуту всього суспільства. Метою маркетингу стає гармонізація інтересів споживача, виробника і суспільства. Перспективою подальшого розвитку маркетингу може стати поява нових концепцій у руслі "реабілітаційного маркетингу" [1].

Найбільш актуальною для вітчизняної економіки є концепція інноваційного маркетингу, яка є проміжною між концепцією маркетингу та соціально-етичного маркетингу, що виокремлює пріоритети подальших досліджень у площині формування методології до перформативання основних напрямів вітчизняного маркетингу під світові стандарти та розробку нових теоретико-методичних підходів й інструментарію для впровадження світових досягнень на вітчизняних підприємствах і у державному управлінні.

Наук. керівн. Москаленко Н. О.

Література: 1. Эванс Дж. Р. Маркетинг / Эванс Дж. Р., Берман Б. – М. : Экономика, 1990. – 350 с. 2. Основы маркетинга / Котлер Ф., Джон Сондерс, Вероника Вонг и др. – 4-е европ. изд. Principles of Marketing: European Edition 4th. – М. : Вильямс, 2007. – 1200 с. 3. Котлер Ф. Основы маркетинга / Ф. Котлер. – М. : Бизнес-книга, 1995. – 698 с. 4. Иноземцев В. Современное постиндустриальное общество : природа, противоречия, перспективы. Введение / В. Иноземцев. – М. : Логос, 2000. – 304 с. 5. Белл Д. Грядущее постиндустриальное общество / Д. Белл. – М. : Академия, 2004. – 958 с. 6. Варламова Т. П. Большая



экономическая энциклопедия / Т. П. Варламова, Н. А. Васильева, Л. М. Неганова. – М. : Эксмо, 2007. – 816 с.
7. Википедия – свободная энциклопедия [Электронный ресурс]. – Режим доступа : <http://ru.wikipedia.org>.
8. Программа действий. Повестка дня на XXI век и другие документы конференции в Рио-де-Жанейро. – Женева : Центр "За наше будущее", 1993. – 70 с.
9. Маркетинг інновацій і інновації в маркетингу : монографія / [за ред. докт. екон. наук, проф. С. М. Ілляшенка]. – Суми : Університетська книга, 2008. – 272 с.
10. Маркетинг : учебник для вузов / Г. Л. Багиев, В. М. Тарасевич, Х. Анн ; под общ. ред. Г. Л. Багиева. – М. : ОАО "Изд. "Экономика", 2001. – 703 с.
11. Маркетинговий менеджмент : підручник / Ф. Котлер, К. Л. Келлер, А. Ф. Павленко та ін. – К. : Вид. "Хімджест", 2008. – 720 с.
12. Ілляшенко Н. С. Маркетинг та інновації як головні функції бізнесу / Н. С. Ілляшенко // Механізм регулювання економіки. – 2007. – № 2. – С. 77–92.
13. Маркетинг: бакалаврський курс : підручник / [за заг. ред. докт. екон. наук, проф. С. М. Ілляшенка]. – Суми : Університетська книга, 2009. – 1134 с.
14. Григорьев М. Н. Маркетинг : учебник для бакалавров / Григорьев М. Н. – 4-е изд., доп. – М. : Изд. "Юрайт", 2012. – 464 с.

Шевченко І. О.

УДК 005.332.4:005.52

Магістр 1 курсу
факультету обліку і аудиту ХНЕУ

ОСОБЛИВОСТІ АНАЛІЗУ КОНКУРЕНТНОГО СЕРЕДОВИЩА ПІДПРИЄМСТВА

Анотація. Виокремлено підходи до визначення конкурентного середовища та наведено послідовність етапів аналізу конкурентного середовища підприємства.

Аннотация. Выделены подходы к определению конкурентной среды и представлена последовательность этапов анализа конкурентной среды предприятия.

Annotation. The approaches to determining the competitive environment are marked out a certain sequence of stages of analysis of the enterprise competitive environment is indentified.

Ключові слова: конкуренція, конкурентне середовище, аналіз.

В умовах сьогодення для сучасної підприємницької діяльності характерним є високий ступінь конкуренції. Для ефективної і тривалої діяльності підприємства повинні враховувати чинники зовнішнього та внутрішнього середовищ, що впливають на неї. Чинників є досить багато, але неоднороззначним і досить важливим є саме аналіз конкурентного середовища.

Актуальність теми полягає у тому, що на сьогодні підприємства повинні враховувати зміни, що відбуваються навколо, й адекватно на них реагувати. Особливої уваги потребують дії конкурентів та використання конкурентної стратегії у своїй діяльності з метою досягнення більшого економічного результату й залучення більшої кількості споживачів.

Мета цієї роботи полягає в розкритті особливостей аналізу та виокремленні теоретичних підходів до визначення поняття "аналіз конкурентного середовища". Для досягнення постановленої мети потрібно виконати такі завдання:

- розкрити сутність поняття "конкуренція";
- виокремити підходи до визначення поняття "конкурентне середовище";
- дослідити підходи до аналізу конкурентного середовища підприємства.

При переході нашої держави до ринкових відносин такий аспект діяльності, як конкуренція, став невід'ємною частиною категоріально-понятійного апарату економічної науки. Конкуренція безпосередньо пов'язана з терміном "конкурентоспроможність", що у вітчизняній літературі визначається переважно як змагальність на ринку. Аналіз спеціалізованої літератури [1 – 4] свідчить про наявність різних трактувань поняття "конкуренція". На думку автора, найбільш повним є поняття, що закріплено законодавством України, а саме Законом України "Про захист економічної конкуренції" [1], який визначає конкуренцію як "змагання між суб'єктами господарювання з метою здобуття завдяки власним досягненням переваг над іншими суб'єктами господарювання, внаслідок чого споживачі, тобто суб'єкти господарювання, мають можливість вибирати між кількома продавцями, покупцями, а окремий суб'єкт господарювання не може визначати умови обороту товарів на ринку". Так, змагання відбувається у визначеному конкурентному середовищі.

© Шевченко І. О., 2012

У процесі вивчення конкурентного середовища підприємства стикаються з труднощами, оскільки, незважаючи на достатню кількість літератури щодо аналізу діяльності конкурентів, фактично відсутні конкретні методичні рекомендації, які можна було б застосувати на практиці. Аналіз літератури дав можливість виокремити такі підходи до визначення конкурентного середовища (рис. 1).



Рис. 1. Підходи до визначення поняття "конкурентне середовище"

Аналіз конкурентного середовища розпочинається з обрання та формування методології дослідження. Методологія повинна ґрунтуватися на базових принципах функціонування ринку: конкуренції, економічної свободи суб'єктів ринку, економічної ефективності, незалежності попиту і свободи ціноутворення. Мета аналізу конкурентного середовища полягає у визначенні стану ринкової ситуації на певний момент і прогнозуванні тенденцій його подальшого розвитку. Для досягнення зазначеної мети необхідно:

- дослідити, оцінити та визначити економічну ситуацію на конкретному ринку;
- виявити ключові фактори, що визначають характер взаємовідносин на ринку, його структуру та тенденції розвитку;
- визначити характеристики співвідношення попиту і пропозиції;
- спрогнозувати тенденції розвитку ринку.

Аналіз літератури дозволив сформулювати теоретичний підхід щодо послідовності проведення аналізу конкурентного середовища (рис. 2). Треба звернути увагу на те, що підприємства різних галузей економіки працюють на різних ринках і в процесі аналізу їх особливості необхідно враховувати.

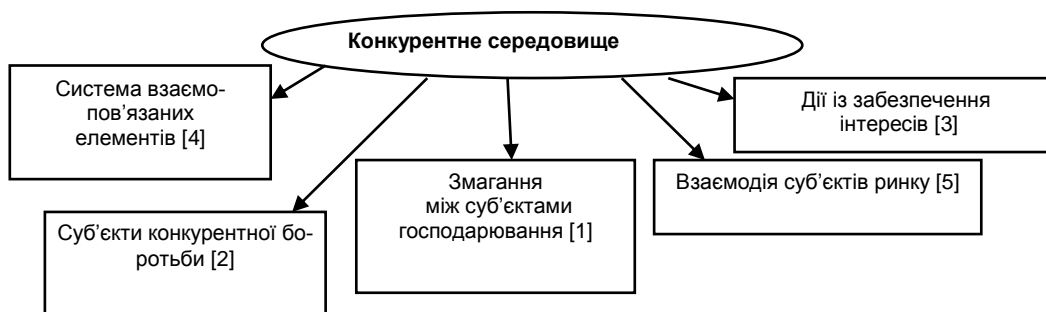

Рис. 2. Підходи до аналізу конкурентного середовища



Основою формування підходів до аналізу конкурентного середовища на сучасному етапі є стратегічна орієнтація підприємств на формування конкурентних переваг. На практиці реалізація методики включає сукупність розробок та заходів, спрямованих на створення ефективної системи конкурентоспроможного середовища. Подальші дослідження будуть спрямовані на обґрунтування критеріїв та показників оцінок конкурентного середовища, формування методологічних основ системи управління конкурентоспроможністю підприємств.

Наук. керівн. Полтавська Є. О.

Література: 1. Про захист економічної конкуренції : Закон України від 11.01.2001 р. № 2210-III [Електронний ресурс]. – Режим доступу: www.rada.gov.ua. 2. Бабина О. Є. Аналіз конкурентного середовища транспортного підприємства / Бабина О. Є. // Вісник економіки транспорту і промисловості. – 2012. – № 37. 3. Саєнко М. Г. Стратегія підприємства : підручник / Саєнко М. Г. – Тернопіль : Економічна думка, 2006. – 390 с. 4. Полтавська Є. О. Конкурентний аналіз : посібник / Полтавська Є. О., Івашенко Г. А., Куліков П. М. – Х. : Вид. ХНЕУ, 2011. – 200 с. 5. Отенко І. П. Управління конкурентними перевагами підприємства / І. П. Отенко, Є. О. Полтавська. – Х. : Вид. ХНЕУ, 2005. – 212 с.

Свєшнікова М. В.

УДК 005.332.4:005.52

Магістр 1 курсу
факультету обліку і аудиту ХНЕУ

АНАЛІЗ І ОЦІНКА ВНУТРІШНІХ КОНКУРЕНТНИХ ПЕРЕВАГ ПІДПРИЄМСТВА

Анотація. Проведено аналіз і оцінку внутрішніх конкурентних переваг АТ "Ефект" за допомогою таксономічного методу.

Аннотация. Проведены анализ и оценка внутренних конкурентных преимуществ АО "Эффект" с помощью таксономического метода.

Annotation. The analysis and evaluation of internal competitive advantages of JSC "Effect" are carried out by means of taxonomic method.

Ключові слова: таксономічний метод, конкурентні переваги, коефіцієнт розвитку, вектор-еталон, сфери діяльності підприємства.

Досягнення конкурентних переваг є метою і результатом стратегічного управління підприємства, концентрованим проявом лідерства серед конкурентів. Це постійний пошук і реалізація нових можливостей, ресурсів, форм і видів діяльності підприємства. Результатами реалізації цих процесів, що визначають інноваційний розвиток та стійку конкурентну перевагу підприємства на ринку, є проектування та впровадження нових товарів і технологій.

Існує достатня кількість методичних розробок щодо оцінки конкурентних переваг підприємства. Їх загальним недоліком є фрагментарний характер кількісного опису такого багатовимірного явища в економіці, як конкурентні переваги. Саме тому виникла необхідність у розробці інтегрованого показника, який дасть змогу не тільки розрахувати величину внутрішніх переваг, але й порівняти його величину з результатами найближчих конкурентів та лідерів ринку [1, с. 78]. Таксономічний коефіцієнт розвитку є саме таким інтегрованим показником, тому методика його розрахунку є актуальною темою для дослідження.

Цій проблемі присвячено чимало наукових праць вітчизняних та зарубіжних вчених, серед яких варто зазначити роботи Городнова В. П. [2], В. Плюти [3], Цал-Цалко Ю. С. [4], які пропонують порівняльний багатовимірний аналіз в економічних дослідженнях, що базується на використанні таксономічного методу.

Метою написання статті є застосування методу таксономії для аналізу внутрішніх переваг підприємства в різних сферах його діяльності, а саме: виробництва, фінансово-економічної, інноваційної, маркетингової тощо.

Завданнями дослідження є: визначення сутності та особливостей розрахунку таксономічного показника; визначення алгоритму розрахунку показника таксономії; розрахунок таксономічного

© Свєшнікова М. В., 2012

показника розвитку для підприємства АТ "Ефект"; розробка рекомендацій на основі проведеного аналізу.

Об'єктом дослідження є господарська діяльність підприємства. Предметом дослідження – показники діяльності підприємства за сферами діяльності.

Назва таксономічних методів аналізу походить від двох грецьких слів: "таксис" – розміщення, порядок та "номос" – закон, правило, принцип. Виходячи з цього, таксономія – це наука про правила благоустрою та класифікації [2, с. 78]. Таксономічні методи дозволяють розбити сукупність даних, яка визначається виразом і розглядається як об'єкт таксономічних досліджень (синтетична ознака), на непорожні й непересічні підмножини. Таким чином, буде отримана інформація, близька до тієї, яку дає дослідження спектру розподілення.

При розрахунку таксономічного показника варто слідувати розробленому алгоритму таксономічного дослідження, зображеного на рис. 1 [3, с. 56].



Рис. 1. Алгоритм використання таксономічного аналізу

Найважливішим етапом кількісної оцінки процесів формування і розвитку конкурентних переваг є розробка системи показників. Зі зростанням розмірів підприємства кількість інформації помітно збільшується. У цьому випадку дотримання принципу об'єктивності може призвести до зайвої громіздкості і навіть технічної неможливості оцінки конкурентних переваг. Тому повноту охоплення вихідної інформації варто обмежити вимогою розумної і необхідної достатності.

Для здійснення подальших розрахунків необхідна стандартизація, яка дозволить привести всі одиниці виміру до безвимірної величини, тобто прирівняти значення ознак (кожна дисперсія стає рівна одиниці, а усі середні арифметичні дорівнюють нулю). Стандартизувати показники можна за формулою, наведеною в табл. 1 [1, с. 79].

Таблиця 1

Основні формули для розрахунку таксономічного показника

Визначення показників	Формула	Інтерпретація показників формули
Стандартизація показників матриці	$Z_i = \frac{X_i}{\bar{X}_i}$	\bar{X}_i – середнє значення і-го показника; X_i – вихідне значення показника
Визначення відстані між точкою-одиницею та еталоном	$C_{i0} = \sqrt{\sum_{j=1}^n (z_{ij} - z_{0j})^2}$	де z_{ij} – стандартизоване значення j-го показника в період часу i; z_{0j} – стандартизоване значення i-го показника в еталоні
Таксономічний показник розвитку	$K_i = 1 - d_i$	d_i – показник відхилення показників підприємства за i-й рік від еталону
Відхилення показників i-го року від еталону	$d_i = \frac{C_{i0}}{C_0}$	C_0 – загальна відстань між показниками діяльності підприємства та прийнятим еталоном за аналізований проміжок часу
Загальна відстань між показниками та еталоном	$C_0 = \bar{C}_0 + 2S_0$	\bar{C}_0 – середня відстань між показниками та еталоном; S_0 – середньоквадратичне відхилення
Середня відстань	$\bar{C}_0 = \frac{1}{m} \sum_{i=1}^m C_{i0}$	m – кількість років, за які проводиться аналіз
Середньоквадратичне відхилення	$S_0 = \sqrt{\frac{1}{m} \sum_{i=1}^m (C_{i0} - \bar{C}_0)^2}$	\bar{C}_0 – середня відстань між показниками та еталоном



Відповідальним моментом усієї обчислювальної процедури є обґрунтування еталона конкурентних переваг підприємства. При виборі еталона можна використовувати такі методи: експертних оцінок; критерію *min-max*; визначення в системі показників-ознак стимуляторів, дестимуляторів і номінаторів [4, с. 208].

Для подальшого дослідження проводиться диференціювання ознак. При цьому всі змінні необхідно розподілити на стимулятори та дестимулятори. Основою такого розподілення є характерний вплив кожного із показників на рівень розвитку досліджуваного об'єкта. Ознаки, які здійснюють позитивний вплив на загальний рівень розвитку об'єкта, називаються стимуляторами, ознаки, що уповільнюють розвиток підприємства, – дестимуляторами.

Наступним етапом визначення показника таксономічного рівня розвитку є визначення відстані між окремими спостереженнями (періодами) й вектором-еталоном (C_{io}). Отримана відстань є початком для подальшого розрахунку рівня розвитку. Визначити таксономічний показник розвитку (K_i) можна за допомогою формул, наведених у табл. 1 [2, с. 26].

Коефіцієнт таксономічного розвитку приймає високі значення при великих значеннях стимуляторів, низькі – при низьких. Характерною властивістю показника є те, що його значення знаходиться в інтервалі від 0 до 1 – чим ближче до одиниці, тим кращі результати діяльності підприємства. Найбільш важлива його перевага полягає в тому, що тепер доводиться мати справу з однією синтетичною ознакою, яка показує напрям та масштаби змін у процесах, що описуються сукупністю довільного числа початкових ознак [1, с. 81].

Економічний аналіз внутрішніх конкурентних переваг буде проводитись на прикладі АТ "Ефект", яке спеціалізується на виробництві парфумерних та косметичних засобів. Фома власності – колективна. Структура управління підприємством має чітку ієрархічну структуру, яка сприяє ритмічній та безперебійній роботі підприємства [5].

Основним видом продукції АТ "Ефект" є виробництво та збут кремів для рук та обличчя. Кінцевими споживачами продукції підприємства є як вітчизняні, так і зарубіжні покупці парфумерно-косметичної продукції. Сам процес виробництва здійснюється на обладнанні швейцарських фірм. Оптимальне поєднання якості і раціональної ціни вигідно відрізняють продукцію АТ "Ефект" серед різноманіття парфумерно-косметичних виробів українських і зарубіжних виробників.

На підставі розробленої методики аналізу та даних фінансової звітності [5], визначимо таксономічні коефіцієнти розвитку для кожної сфери діяльності підприємства АО "Ефект" за 2010 та 2011 роки (табл. 2).

Таблиця 2

Визначення відстані між показником і еталоном

Сфера діяльності підприємства	C_{io} , 2010 р.	C_{io} , 2011 р.	\bar{c}_0	s_0	C_0	d_i , 2010 р.	d_i , 2011 р.	K_i , 2010 р.	K_i , 2011 р.
Фінансово-економічна	0,6979	0,1676	0,4328	0,2651	0,963	0,7247	0,174	0,2753	0,826
Виробнича	0,186	0,1054	0,1457	0,04	0,2257	0,8241	0,467	0,1759	0,533
Маркетингова	1,8196	0,7979	1,3088	0,5109	2,3306	0,7807	0,3424	0,2193	0,6576
Сфера управління	0,8521	0,0735	0,4628	0,3894	1,2416	0,6863	0,0592	0,3137	0,9408
Інноваційна сфера	0,9683	1,2295	1,0989	0,1308	1,3605	0,7117	0,9037	0,2883	0,0963

Більш наочно динаміку таксономічного показника розвитку сфер діяльності АТ "Ефект" можна зобразити за допомогою рис. 2.



Рис. 2. Динаміка таксономічного показника АТ "Ефект"



Підводячи підсумок, можна зазначити, що коефіцієнт таксономії на підприємстві АТ "Ефект" за всіма сферами діяльності значно зріс у поточному році порівняно з базовим, окрім інноваційної сфери, що свідчить на користь діяльності підприємства. Це говорить про те, що підприємство веде прибуткову діяльність, ефективно використовує наявні у нього ресурси та має значні внутрішні конкурентні переваги. Такі переваги можуть бути використані керівництвом підприємства для подальшого розвитку та збільшення ринкової частки.

Серед негативних явищ, виявлених у ході проведення аналізу, слід відзначити значне зниження показників інноваційної сфери, що може в подальшому негативно відобразитися на роботі підприємства. Оскільки підприємство не вкладає коштів у модернізацію та удосконалення своєї діяльності, його продукція може втратити свою привабливість та конкурентоспроможність, тобто втратити значну частку прибутку.

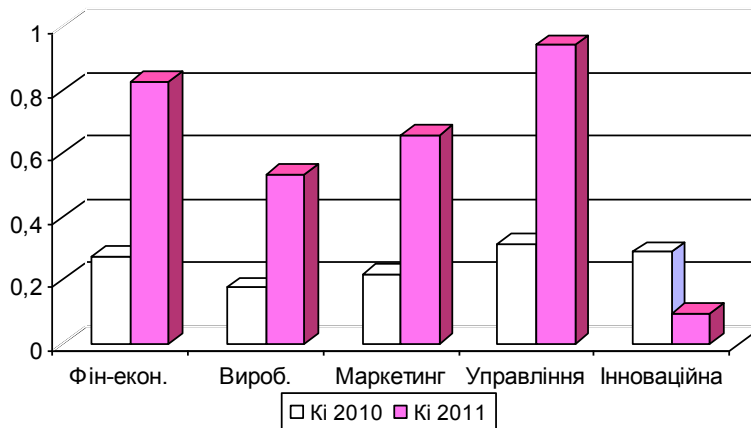
Також варто звернути увагу на нерівномірність розвитку різних сфер діяльності підприємства, особливо порівняно з попереднім роком. Очевидно, що кошти вкладаються нерівномірно, більша увага приділена реформуванню сфери управління та фінансової сфери. Це може призвести в майбутньому до порушення ритмічності роботи підприємства і невідповідності розвитку окремих сфер діяльності загальним потребам підприємства.

Збереження такої позитивної динаміки таксономічного показника розвитку дозволить АТ "Ефект" збільшити свою ринкову частку та отримати більший прибуток у майбутньому.

Напрямами подальших досліджень є оцінка внутрішніх конкурентних переваг підприємства за допомогою комплексної рейтингової оцінки.

Наук. керівн. Полтавська Є. О.

Література: 1. Саблина Н. В. Использование метода таксономии для анализа внутренних ресурсов предприятия / Саблина Н. В., Теличко В. А. // Экономика. – 2009. – № 3. – С. 78–82. 2. Городнов В. П. Таксономический анализ как метод оценки конкурентоспособности промышленной продукции / Городнов В. П., Романчик Т. В. // Экономика. – 2010. – № 2. – С. 24–28. 3. Плюта В. Сравнительный многомерный анализ в экономических исследованиях / Плюта В. ; пер. с польск. В. В. Иванова. – М. : Финансы и статистика, 1989. – 175 с. 4. Цал-Цалко Ю. С. Фінансова звітність підприємства і її аналіз / Цал-Цалко Ю. С. – 2-ге вид., перероб. і доп. – К. : ЦУЛ, 2002. – 360 с. 5. Річні звіти підприємств [Електронний ресурс]. – Режим доступу : <http://smida.gov.ua>.

УДК 339.138

Негунов О. В.

Магістр 2 курсу
факультету менеджменту та маркетингу ХНЕУ

БРЕНД ТА БРЕНДИНГ У СУЧАСНОМУ МАРКЕТИНГУ

Анотація. Розглянуто основні аспекти розвитку сучасних інструментів брендингу та сучасний погляд на створення стійкого бренда підприємства на ринку. Проаналізовано категоріальний базис розглянутого питання та визначено основні його складові у сучасному їх трактуванні.

Аннотация. Рассмотрены основные аспекты развития современных инструментов брендинга и современный взгляд на создание устойчивого бренда предприятия на рынке. Проанализирован категориальный базис рассматриваемого вопроса и определены основные его составляющие в современной их трактовке.

Annotation. The basic aspects of contemporary branding instruments and modern view of creating a sustainable brand on the market are considered. Categorical basis of the issue is analysed and the core of its components in their modern interpretation is defined.

Ключові слова: бренд, брендинг, брендингові інструменти, торговельна марка.

Сьогодні компанії здебільшого розглядають створення бренда як той крок, який може допомогти їм у вирішенні істотних маркетингових завдань.

© Негунов О. В., 2012

125

"Управління розвитком", №18(139)2012



Але дати визначення бренда не просто, оскільки існують розбіжності в думках маркетологів щодо цього поняття. Представники провідних маркетингових компаній дають такі визначення: "Бренд – це закріплене в свідомості споживача уявлення про продукт"; "Бренд – це позитивна аура, що оточує торгову марку; це щось нематеріальне, що не просто свідомо споживається, але й оплачується споживачем"; "Бренд – це, перш за все, сформована думка споживачів про товар, стійкі асоціації, пов'язані з якістю продукції і її смаковою цінністю"; "Бренд – це частина свідомості споживача, закладена в товарі" [1, с. 46].

Узагальнюючи наведені твердження, можна сказати, що Бренд = Продукт + Назва + Асоціація + Емоція [1; с. 41]. Проте найбільш загальноприйнятим визначенням є таке: "Бренд – це образне поєднання самого товару або послуги з набором властивих йому характеристик, очікувань та асоціацій, які виникають у споживача товару".

Американські маркетологи виокремлюють такі види бренда:

материнський бренд з його подальшим поширенням;

мультибренд;

лайн-бренд;

окремий для кожного найменування товару [2, с. 40].

Специфікою материнського бренда є те, що базовий, добре відомий споживачам бренд стає підставою для виводу на ринок нових видів товару, забезпечуючи, з одного боку, розширення асортименту, пропонованого на ринку, а з іншого – збільшення частки ринку завдяки залученню нових клієнтів.

Мультибренд використовують за виведення на ринок нового товару та розвиток нового бренда.

Особливість лайн-бренда полягає в тому, що на ринок виводяться різновиди вже відомого товару, що різняться незначними змінами характеристик.

Найуспішнішим вважається бренд, створений для кожного різновиду товару, що дає можливість виокремити такий товар, який має посідати певну позицію на ринку. Основна складність використання цього виду бренда полягає в тому, що товар має унікальні характеристики, і належить певній товарній лінії чи її діапазону.

Необхідність створення бренда впливає із даних маркетингових досліджень [3, с. 11]:

- 72 % споживачів заявляють, що вони готові заплатити 20 % додаткової ціни за бренд, який їм подобається;

- 25 % споживачів стверджують, що ціна для них не важлива, якщо вони купують бренд, якому довіряють. Більше, ніж 70 % споживачів орієнтуються на бренд при прийнятті своїх рішень про покупку, а більше 50 % покупок у дійсності визначаються брендом;

- рекомендації колег та інших людей впливають майже на 30 % всіх покупок, які здійснюються, тому позитивний досвід одного споживача може вплинути на рішення інших про покупку;

- більше 50 % споживачів вважає, що впливовий бренд забезпечує більш успішний старт нового товару на ринку, і вони швидше готові спробувати новий товар.

За даними компанії Millward Brown Optimor [1, с. 72] брендом у світі уже 2-й рік поспіль залишається пошуковий гігант Google, вартість бренда якого за рік збільшилася на 77 % і оцінюється у \$66,43 млрд. Загалом перша десятка найдорожчих брендів за версією Millward Brown Optimor виглядає так: 1) Google – \$66,4 млрд; 2) General Electric – \$61,9 млрд; 3) Microsoft – \$55 млрд; 4) Coca-cola – \$44,1 млрд; 5) China Mobile – \$41,2 млрд; 6) Marlboro – \$39,2 млрд; 7) Wal-Mart – \$36,9 млрд; 8) Citi – \$33,7 млрд; 9) IBM – \$33,6 млрд; 10) Toyota – \$33,4 млрд.

Україна сьогодні також переживає бренд-бум. Наприклад, лідерство на ринку пива зберігають та посилюють такі бренди: "Оболонь", "Сармат", "Славутич". На тих ринках, де брендів іще не існувало, можна було б досягти серйозних результатів завдяки зміні звичок споживання. Піонером використання цього підходу в Україні став бренд "Олейна", який, по суті, створив сегмент фасованої у пляшки рафінованої соняшникової олії. Пізніше з'явилися бренди-аналоги: "Чумак", "Щедрий дар", "Славолія", "Авіс".

Отже, якщо ви впевнені, що бренд вам дійсно необхідний – виділіть достатню кількість часу та ресурсів для того, щоб розробити переконливу ціннісну пропозицію для вашого товару, вибрати назву бренда і домогтися широких асоціацій з цією назвою. Тільки тоді ваш бренд отримає вартісне вираження, стане інструментом диференціації та просування вашого товару окупити затрати на його створення.

Наук. керівн. Птащенко О. В.

Література: 1. Самохин М. Google лучше чем General Electric / Самохин М. // Мир денег. – 2007. – № 6(84). – С. 72. 2. Власенко О. О. Новітні підходи до створення нового бренду та виведення його на ринок / Власенко О. О. // Проблеми науки. – 2007. – № 2. – С. 39–42. 3. Купчинська М. Що бренд прийдешній нам готує? / Купчинська М. // Маркетинг в Україні. – 2004. – № 5. – С. 41–43. 4. Кромская Э. Модные бренды: накопленные опыта / Кромская Э. // Оборудование. Технологии для магазинов. – 2007. – № 9. – С. 8–11. 5. Матвиенко Ж. Бренд: за что мы платим? / Матвиенко Ж. // Отдел маркетинга. – 2007. – № 3. – С. 11–13. 6. Пустотін В. 10 років брендобудівництва в Україні: тенденції, основні уроки, перспективи / Пустотін В. // Маркетинг в Україні. – 2006. – № 6. – С. 40–44.

Студент 3 курсу
факультету менеджменту та маркетингу ХНЕУ

АЛГОРИТМ СТВОРЕННЯ БРЕНДА ПРОМИСЛОВОГО ПІДПРИЄМСТВА

Анотація. Розглянуто алгоритм створення бренда промислового підприємства. Доведено, що використання алгоритму дозволяє планувати всі необхідні ресурси, формувати календарний план зі створення бренда та синхронізувати його з виробничим планом, контролювати кожен з етапів та в разі необхідності корегувати.

Аннотация. Рассмотрен алгоритм создания бренда промышленного предприятия. Доказано, что использование алгоритма позволяет планировать все необходимые ресурсы, формировать календарный план по созданию бренда и синхронизировать его с производственным планом, контролировать каждый из этапов и в случае необходимости корректировать.

Annotation. The algorithm of creating an industrial enterprise brand is considered. It is proved that using the algorithm allows us to plan the necessary resources to build a schedule of creating a brand and to synchronize it with the production plan, to monitor each stage and, if necessary, to adjust it.

Ключові слова: бренд, брендинг, брендингові інструменти, технології брендингу.

Аналіз розвитку технології брендингу в Україні виявив нерівномірність його впровадження в діяльність підприємств: підприємства, що оперують на ринках товарів та послуг індивідуального споживання, більш активно використовують переваги брендингу, ніж підприємства, що оперують з товарами промислового попиту. Це пов'язано, перш за все, з відсутністю ефективних та обґрунтованих технологій промислового брендингу.

Бренд стає суттєвим нематеріальним активом підприємств, вартість якого може значно перевищувати вартість матеріальних активів підприємства. Створення бренда потребує значних капіталовкладень, тому помилки при створенні брендів коштують для підприємств дуже дорого та мають значний вплив на життєдіяльність підприємств. Часто технологія брендингу на підприємствах використовується безсистемно та ситуаційно, що призводить до низької її результативності.

Тому актуальність досліджень у сфері теоретичних та прикладних технологій створення та розвитку брендів на сучасному етапі дуже висока. Дослідження в цьому напрямі здійснювали вітчизняні та зарубіжні вчені, зокрема: Д. Аакер [1], Т. Амблер, Л. Бук, К. Веркман, С. Велешук, С. Девіс, П. Дойль, О. Добрянська, В. Домнін, М. Димшиць, О. Зозульов, І. Крилов, А. Кокорін, Р. Колядюк, Ф. Котлер [2], Л. Мороз, Д. Ораєв, В. Перція [3], В. Пустотін, Х. Прингл, А. Старостіна, В. Тамбовцев, М. Томпсон, К. Ульянова, О. Штовба, Н. Чухрай, А. Філюрін, Д. Яцюк. Досить активна увага приділяється споживчим брендам, але відсутні адаптовані технології промислового брендингу, в той час як потреба в прикладних та теоретичних розробках на промислових ринках дуже висока.

Під брендом слід розуміти сукупність унікальних функціональних, якісних, емоційних і соціальних характеристик та асоціацій, що сформувалися в цільовій аудиторії відносно певної товарної марки.

Але, як свідчить досвід та вивчення сучасного становища на українських ринках, переважна більшість промислових підприємств зустрічаються не з необхідністю створювати бренд з самого початку, а з необхідністю виправляти існуючу ситуацію, яка сформувалася внаслідок попередньої діяльності підприємства. У таких умовах діяти так, ніби підприємство розпочинає ринкову діяльність, з самого початку неправильно. Обов'язково необхідно враховувати той імідж, який вже сформувався, та позбавитися від негативного іміджу, і посилювати позитивні аспекти іміджу.

1 етап – початок процесу: ідея, товар, послуга й т. д.

2 етап – дослідницький: аудит ситуації.

Для реалізації дослідницького етапу застосовуються різні технології: кабінетні дослідження (дослідження на базі вторинної інформації), кількісні дослідження (опитування цільової аудиторії), якісні дослідження (фокус-групи, глибинні інтерв'ю).

3 етап – стратегічний: розробка бренд-платформи.

Центральним елементом етапу є розробка позиціонування бренду. Метою позиціонування є створення у споживачів такого враження про підприємство/продукт стосовно конкуруючих товарів, що дозволить ухвалити рішення щодо його покупки. Інакше кажучи, позиціонування – це процес керування думкою споживачів щодо місця бренду серед безлічі різних марок цієї або суміжної товарної групи.



Позиціонування марки/бренда є невід'ємною частиною цілісного образу, що формується у свідомості споживача й іменується брендом. Воно базується на тому, як споживачі сприймають і оцінюють призначення, користь і вигоду, якість і надійність переваги, й інші характеристики товару/послуги.

Після визначення позиціонування розробляється ідентичність бренда.

4 етап – розробка системи бренд-ідентифікації.

Під ідентичністю бренда розуміється унікальний набір ознак, за яким споживач розпізнає марку. Ці ознаки діляться на дві групи: до першої відносяться такі властивості, які можна побачити, почути, осягнути, спробувати на смак, запах і т. д. – атрибути бренда. Друга група – характеристики бренда, до яких належать будь-які асоціації, відносини, почуття й оцінні судження, які споживач пов'язує з маркою/брендом.

Після реалізації цього етапу можливе проведення тестування, для одержання зворотної реакції від потенційних споживачів.

5 етап – розробка системи бренд-комунікацій.

Етап, без якісної й грамотної реалізації якого неможливо сформувати бренд у свідомості споживачів. Від того, наскільки правильно підібрані канали й інструменти комунікацій із цільовою аудиторією, наскільки точно і ясно донесені всі переваги й позиціонування марки, залежить, що в остаточному підсумку будуть знати споживачі про торгівельну марку. Те, наскільки сформовані враження, буде відповідати тому, які ще необхідно сформувати. Однак сприйняття бренда (brand image) часто відрізняється від розробленого подання. Тому завдання брендингу полягає в тому, щоб, грамотно вимірюючи споживче сприйняття марки й уміло управляючи маркетинговими комунікаціями, домагатися максимального збігу запланованого й сприйманого образів бренда.

6 етап – розширення бренд-комунікацій/розвиток бренда.

6.1. Розробка кампанії просування/рекламної кампанії:

визначення цілей і бажаного результату;

визначення аудиторії впливу;

вибір оптимальних каналів комунікацій (ATL, BTL, PR);

розробка системи аргументації;

розробка носіїв інформаційного впливу;

визначення контенту інформаційного впливу;

розробка медіаплану.

6.2. Розробка творчої концепції кампанії просування:

адаптація/формування візуального і вербального образу бренда до завдань кампанії просування;

розробка ідеї основного рекламного послання;

розробка концепт-дизайну інформаційних носіїв;

дизайн інформаційних носіїв.

6.3. Реалізація кампанії просування.

Цей етап реалізується протягом усього життєвого циклу бренда. За допомогою окремих рекламно-інформаційних компаній вирішуються різні завдання, що виникають у певний період життєвого циклу бренда.

Протягом всіх етапів можна впроваджувати тестування окремих елементів і розробок. При цьому обов'язково необхідно пам'ятати, що до результатів тестування треба ставитися грамотно (вони залежать у тому числі й від якості проведеного тестування) – ряд успішних сьогодні на ринку брендів при первинному їхньому тестуванні мали повний провал.

7 етап – ребрендинг.

Необхідність реалізації цього етапу виникає у випадку діагностики, що причиною невідповідності реальних результатів діяльності бренда від запланованих є втрата актуальності позиціонування та споживчих цінностей.

Запропонований алгоритм дій зі створення бренда дозволяє реалізовувати фахівцям промислових підприємств технологію брендингу, ефективно розподіляючи етапи між різними службами підприємства та послідовно впроваджуючи необхідні заходи. Використання алгоритму дозволяє планувати всі необхідні ресурси, формувати календарний план та синхронізувати його з виробничим планом, контролювати кожен з етапів та в разі необхідності корегувати.

Наук. керівн. Птащенко О. В.

Література: 1. Аакер Д. Бренд-лидерство: новая концепция брендинга / Аакер Д., Йохимштайдер Э. – М. : Издательский дом Гребенникова, 2003. – 380 с. 2. Котлер Ф. Маркетинговый менеджмент / Котлер Ф., Келлер К. Л. – 12-е изд. – СПб. : Питер, 2006. – 816 с. 3. Перция В. М. Анатомия бренда / Перция В. М. – М. : Вершина, 2007. – 288 с. 4. Бойетт Д. Гуру маркетинга / Бойетт Д. – М. : Изд-во "Эксмо", 2004. – 320 с. 5. Домнин В. Н. Брендинг: новые технологии в России / Домнин В. Н. – 2-е изд. – СПб. : Питер, 2004. – 381 с. 6. Зозульов О. Моделі брендингу: класифікація та стисла характеристика / Зозульов О. // Маркетинг в Україні. – 2006. – № 5. – С. 44–49. 7. Зозульов О. Бренд як нематеріальний актив у постіндустріальному суспільстві / Зозульов О., Несторова Ю. // Економіка України. – 2008. – № 3. – С. 4–11. 8. Івашова Н. В. Особливості формування марочних стратегій промислових підприємств на українському ринку / Івашова Н. В. // Маркетинг в Україні. – 2006. – № 5. – С. 51–57. 9. Капферер Ж. Н. Бренд навсегда: создание развитие, поддержка ценности бренда / Капферер Ж. Н. – М. : Вершина, 2007. – 448 с. 10. Серегина Е. В. Транзакционные издержки формирования института бренда / Серегина Е. В., Попов Е. В. // Маркетинг в России и зарубежом. – 2006. – № 2. – С. 42–51.

Магістр 1 курсу
факультету менеджменту та маркетингу ХНЕУ

РОЗРОБКА БРЕНД-СТРАТЕГІЙ, ПОЗИЦІОНУВАННЯ ТОВАРУ

Анотація. Розкрито сутність брендингової стратегії розвитку та основи позиціонування товару за умови впровадження бренда. Проведено ретельний аналіз категоріального апарату цієї проблематики, визначено сутність понять "позиціонування" та "стратегія бренда".

Аннотация. Раскрыты сущность брендинговой стратегии развития и основы позиционирования товара при условии внедрения бренда. Проведен тщательный анализ категориального аппарата данной проблематики, определена сущность понятий "позиционирование" и "стратегия бренда".

Annotation. The essence of branding strategy and product positioning basis subject to the brand implementation are revealed. The thorough careful analysis of categorical apparatus of this problematics is carried out, the essence of the concepts of "positioning" and "brand strategy" is determined.

Ключові слова: бренд, брендинг, позиціонування бренда, стратегія бренда.

У сучасних умовах трансформації ринкових відносин в Україні, які характеризуються посиленням ролі споживачів, їх поведінки, зростанням ступеня залежності підприємств від постійної зміни вимог, настроїв та смаків споживачів, а також невизначеністю умов функціонування підприємств, загостренням конкурентної боротьби торговельних підприємств, особливої актуальності набуває питання ефективного формування бренд-менеджменту підприємств на основі маркетингу.

У сучасній літературі велику увагу приділяють питанням методології формування концепції бренд-менеджменту, в основі якої знаходиться формування та управління брендом товару, зокрема: Аакер Д. А., Багієв Г. Л., Л. Вінсент, Д. Герман, Годін О. М., Головлева О. Л., С. Девіс, Домнін В. Н., А. Еллвуд, Ф. Ле Пла, Макашев М. О., Д. Макнеллі, Т. Нільсон, А. Прінгл, Рожков І. Я., Шарков Ф. І., А. Уіллер.

Початок роботи над будь-яким брендом — це визначення його позиціонування на ринку.

Позиціонування бренда – це місце на ринку, яке займає бренд щодо конкурентів, а також комплекс потреб покупця і сприйняття, частина індивідуальності бренда, яка повинна активно використовуватись для виділення серед конкурентів [1]. Відповідно позиція бренда – це місце, яке займає бренд у розумі цільового сегмента щодо конкурентів [1]. Вона фокусується на тих перевагах бренда, що виділяють його з-поміж конкурентів.

Концепція позиціонування товарів і послуг є досить новим теоретичним досягненням у маркетинговому інструментарії. Вперше вона була висунута в 1979 році в роботі Ела Раїса і Джека Траута "Позиціонування: битва за вашу свідомість", яка відразу стала класичною і згодом була деталізована в ще двох книгах тих же авторів.

Основоположники теорії позиціонування визначали його як "створення для товару певної позиції серед конкуруючих товарів, своєрідною нішею, яка знайшла б відображення в ієрархії цінностей, створеної у свідомості потенційного покупця. Розробка такого іміджу товару, щоб він зайняв у свідомості покупця гідне місце, відмінне від становища товарів-конкурентів" [2].

Схоже визначення позиціонування дає І. Вікентьєв, який для уточнення вводить поняття стереотипу: "Позиціонування – система стереотипів клієнта щодо об'єкта, що робить цей об'єкт мінімально зрозумілим, безпечним, відмінним від інших. Це відповіді на типові питання про об'єкт, які може дати клієнт" [3].

У результаті позиціонування виникає образ товару у свідомості покупця, який може перебувати з тим образом товару, який намагається створити виробник, у найхимерніших відносинах. У цьому випадку більшості товарів надається символічне значення, і саме в точному знаходженні символічного образу товару в цільовій аудиторії – бренда, і його словесної та візуальної складових (бренд-нейм і бренд-іміджу) і полягає суть позиціонування.

Відзначаючи важливу роль позиціонування в маркетингу і в товарній політиці, зокрема, Діксон П. Р. підкреслює, що ефективне позиціонування здатне зробити підприємця мільйонером, а середнього менеджера – керівником вищої ланки [3].

При розробці позиціонування дотримуються певної послідовності дій:

сегментація ринку за такими критеріями, як шукані вигоди, демографічні і поведінкові особливості потенційного покупця, область використання товару;



вивчення динаміки ємності сегментів для її прогнозування;
вивчення позиції товару стосовно конкуруючих аналогів і складання карти позиціонування конкуруючих і власного товарів;
розробка концепції позиціонування власного товару, на підставі якої вирішують питання про диференціацію, якісні параметри, додану якість;
оцінка економічної ефективності способу позиціонування.

Таким чином, позиціонування товару – це дії, спрямовані на забезпечення товару конкурентоспроможним становищем на ринку. Воно спрямоване на визначення можливих шляхів удосконалення існуючих виробів, а також виявлення реальності виходу фірми на ринок з новим товаром, визначення місця нового товару в ряді існуючих. Тут нова продукція (товар-новинка) – це продукт, що володіє можливістю виконувати абсолютно нову або вдосконалену функцію порівняно з існуючою продукцією.

Стратегія бранда – розроблений план, за яким будуть використовуватися ресурси підприємства для створення цінності бранда. Стратегія включає такі елементи, як визначення цільової аудиторії, пропозиції, яку потрібно їй зробити, доказ, який потрібно навести, щоб показати, що ваша пропозиція чогось варта, а також яке кінцеве враження вам потрібно залишити [4].

Дослідження ринку, на якому випускають товар:

аналіз конкурентів;

визначення цільової аудиторії та методів впливу на неї;

визначення переваг товару порівняно з іншими товарами-конкурентами;

розробка асоціацій та визначення позиціонування на ринку.

Отже, при створенні бранда фахівці-маркетологи пропонують завжди пам'ятати про позиціонування товару й про стратегію, розроблену для цього бранда. Не варто перевантажувати бренд безліччю ідей – потрібно вибрати одну найціннішу і донести її до свідомості споживача. Для створення успішного бранда варто звернути увагу на інші бренди, присутні на тому ж сегменті ринку. Це дозволить, по-перше, уникнути дублювання вже існуючого бранда на ринку, по-друге, врахувати помилки і прорахунки, вчинені конкурентами, по-третє, може наштовхнути на оригінальну ідею.

Наук. керівн. Птащенко О. В.

Література: 1. Андреева О. Д. Технологія бізнесу: маркетинг : навч. посібн. / Андреева О. Д. – М. : Инфра-М-Норма, 2007. – 307 с. 2. Багиев Г. Л. Маркетинг : підручник / Багиев Г. Л., Тарасевич В. М., Анн Х. – М. : Економіка, 2006. – 398 с. 3. Голубков Є. П. Маркетинг: стратегії, плани, структури / Голубков Є. П. – М. : Дело, 2008. – 311 с. 4. Костоглодов Д. Д. Маркетинг підприємства / Костоглодов Д. Д., Саввіді І. І. – М. : Контур, 2006. – 234 с. 5. Аникеев С. Н. Методика розробки плану маркетингу / Аникеев С. Н. – М. : Фолиум, 2005. – 279 с.

Марченко К. Ю.

УДК 331.56.57

Студент 3 курсу
факультету менеджменту та маркетингу ХНЕУ

ПРОБЛЕМИ МІГРАЦІЇ

Анотація. Розглянуто основні проблеми зовнішньої та внутрішньої міграції, її причини та наслідки. Проаналізовано сучасний стан міграційних процесів в Україні, їх вплив на економічну ситуацію в країні та шляхи вирішення цього питання.

Анотация. Рассмотрены основные проблемы внешней и внутренней миграции, ее причины и последствия. Проанализированы современное состояние миграционных процессов в Украине, их влияние на экономическую ситуацию в стране и пути решения данного вопроса.

Annotation. The main problems of external and internal migration, its causes and consequences are considered. The current state of migration processes in Ukraine, their impact on the economic situation in the country and the ways to address this issue are analyzed.

Ключові слова: міграція, нелегальна міграція, наслідки міграції, незворотність міграції.

Україна – це єдина в Європі країна, яка не має державної концепції протидії нелегальній міграції і не створила спеціальний держорган, що займався б цією проблемою, яка зараз знаходиться

© Марченко К. Ю., 2012

в полі відповідальності МВС. Як свідчать дані ООН, потік нелегалів в Україну за останнє десятиліття збільшився приблизно в 20 разів. ООН вважає, що зараз у країні проживають близько 7 млн нелегальних мігрантів.

Про те, що у сформованих умовах Україна стрімко перетворюється на сіру зону нелегальної міграції, в минулому році заявила Верховна Рада України, яка розробила кілька законопроектів, які посилять законодавство в цій сфері [1].

Великі масштаби на сучасному етапі в Україні набуває і зовнішня трудова міграція, яка породжує численні соціальні проблеми. Основним чинником, що обумовлює значні масштаби трудової міграції українців за кордон, є економічна ситуація в країні. Навіть зростання темпів економічного розвитку і рівня життя населення в Україні в останні роки не мають істотного впливу на зниження міграційної активності українських громадян. Саме через економічну нестабільність, незабезпеченість робочими місцями, відсутність умов застосування своїх інтелектуальних, творчих здібностей, маленьку реальну заробітну плату та постійну напружену політичну та економічну ситуацію з країни щороку виїжджає понад 900 тис. осіб. Специфічною ознакою трудової міграції на сьогодні є те, що вона починає набувати характеру "незворотності" [2].

Чим небезпечна для економіки України зростаюча міграція? По-перше, відтік кваліфікованої робочої сили. По-друге, відсутність прямих податкових надходжень до бюджету. По-третє, збільшення навантаження на Пенсійний фонд. По-четверте, зниження народжуваності [3].

Зовнішня трудова міграція має не тільки негативні, але й позитивні наслідки. Трудова міграція є чинником, що знижує тиск безробіття на внутрішній ринок праці, отже, зменшує рівень соціального напруження в суспільстві. Для громадян України, які мають високий рівень кваліфікації, можливість працевлаштування за кордоном, часто є шансом забезпечити більш широкі можливості професійної самореалізації та отримати більш високий рівень матеріального достатку. Також позитивним наслідком трудової міграції є те, що певна частина українців змогла заробити собі початковий капітал за кордоном і почати власний бізнес в Україні.

Таким чином, міграція робочої сили має великий вплив як на розвиток економіки країни зокрема, так і на світові процеси загалом. Передумовами цього процесу є соціальні, економічні, політичні чинники. Зовнішня міграція населення має як позитивні, так і негативні наслідки. Але, незважаючи на великі інвестиції мігрантів в економіку України, позитивне сальдо міграції, міграційний рух носять негативний характер. Для підвищення рівня контролю над міграційними процесами формування державної міграційної політики має будуватися на принципах комплексності та системності, протидії нелегальній міграції; забезпеченні соціального захисту тимчасових мігрантів; формуванні ефективного механізму регулювання міграційних процесів. Держава зобов'язана зацікавити населення у проживанні на території України – підвищити рівень життя, збільшити кількість нових робочих місць, стабілізувати економіку, налагодити політичну ситуацію в країні [2].

Недооцінка масштабів відсутності основних принципів державної міграційної політики України та напрямів її реалізації, ефективних механізмів запобігання нелегальній міграції завдає шкоди міжнародному іміджу країни, призводить до прямих економічних втрат і вже зараз є вкрай негативні демографічні та соціальні наслідки, які є незворотними [3].

Наук. керівн. Птащенко О. В.

Література: 1. В Украине растут ксенофобские настроения (комментарий Ю. Кармазина в Независимой газете, РФ) [Электронный ресурс]. – Режим доступа : karmazin.org.ua/2011/03/02. 2. Зовнішня трудова міграція: причини і наслідки [Електронний ресурс]. – Режим доступа : e-com.dp.ua/text/migr_ukr.html, 31 июля 2009. 3. Масштабы, направления и последствия международной миграции рабочих [Электронный ресурс]. – Режим доступа : alkj.ru/index.php-quest-Itemid-eq-28-and-id-eq-2063-and-option-eq-com_content-and-task-view.

УДК 338.436

Капшук Є. В.

Студент 3 курсу
факультету менеджменту та маркетингу ХНЕУ

АГРОПРОМИСЛОВИЙ КОМПЛЕКС УКРАЇНИ І ЙОГО ПРОБЛЕМИ

Анотація. Розглянуто питання щодо основних проблем в агропромисловому комплексі України, які мають, на сьогодні, суттєвий вплив на економіку. Також проаналізовано потенціал країни, а саме її земельні ресурси. Зроблено ґрунтовні висновки щодо основних шляхів вирішення проблем агропромислового комплексу.

© Капшук Є. В., 2012



Аннотация. Рассмотрены вопросы основных проблем в агропромышленном комплексе Украины, которые имеют, на сегодня, существенное влияние на экономику. Также проанализирован потенциал страны, а именно ее земельные ресурсы. Сделаны основательные выводы об основных путях решения проблем агропромышленного комплекса.

Annotation. The question of the fundamental problems in the agricultural sector of Ukraine, which have nowadays a significant impact on the economy is considered. The potential of the country, namely its land resources, is analyzed. Solid conclusions about the main solutions to the problems of agriculture are given.

Ключові слова: земля, економіка, інвестиції, аграрне виробництво, агропромисловий комплекс.

Аграрне виробництво належить до тієї сфери трудової діяльності, яка напряму пов'язана з виробництвом благ, що і визначає її особливу роль в еволюції людського суспільства.

Аграрне виробництво створює продукти, що задовольняють первинні потреби, які не можуть бути замінені. Тут застосовується природна продуктивна сила, в тому числі земля – рідкісний і кількісно фіксований ресурс.

Агропромисловий комплекс має ряд особливостей. Перша й основна особливість аграрного виробництва полягає в тому, що людська праця спрямована тут, на відміну від промисловості, не на використання фіксованої в минулому енергії планети, а на її накопичення. Друга особливість аграрного виробництва обумовлена своєрідністю виконуваних тут умов праці. Перейшовши до виробництва їжі, людина тепер використовує частину колишніх продуктів збиральництва і полювання не як предмети споживання, а як засіб їх виробництва. Головними ресурсами такого виробництва є рослини, тварини та ґрунтова родючість, які в одному й тому самому процесі праці виконують функцію і предметів, і засобів праці. Третя особливість аграрного виробництва криється в специфічній природі його продукту, який спочатку приймає своєрідну форму первинного продукту. Первинний продукт – це знову синтезована органічна речовина, створена працею і природою [1, с. 114].

Агропромисловий комплекс України є складовою частиною економіки і займає важливе місце у відтворенні суспільного продукту, робочої сили, забезпечення продовольчої безпеки держави.

Нещодавня економічна криза торкнулася і цього економічного комплексу, основною проблемою якого є брак машин і необхідного устаткування. Адже для того, щоб виробляти якісний продукт, необхідне й якісне обладнання.

Адаптація до ринкових умов можлива при наявності і підвищенні ефективності виробництва з підвищенням конкурентоспроможності продукції. Конкурентоспроможне агропромислове виробництво – це, перш за все, нова техніка і технології. Але, на жаль, вітчизняні підприємства країни не здатні повністю забезпечити цим Україну [2, с. 289].

Також наша країна має величезний земельний потенціал, який міг би допомогти стати однією з лідируючих країн світу. Але лише в тому випадку, якщо розумно використовувати ресурси.

"Щоб виробляти якісний продукт, необхідне й якісне обладнання" – рішення однією з проблем цього комплексу, а саме проблемами якісного обладнання могли б бути залучення іноземних інвестицій та закупівля обладнання за кордоном. Але існує і ряд проблем, пов'язаних зі здійсненням цього рішення. Перш за все, це невизначеність. Це, зокрема, стосується законодавства. Факт невизначеності відлякує іноземних інвесторів від довгострокового інвестування. А з іншого боку, якщо усунути всі перешкоди, то багато підприємців США та інших закордонних країн зацікавилися б, хоча і зараз зацікавлені, у збільшенні прибутку за рахунок ринку України. Тому дуже важливий факт залучення інвестицій у галузь сільського господарства, як і будь-яку іншу.

Говорячи про українські землі, можна зазначити, що є дуже багато бажаних, а саме закордонних країн – країн Європи і США, які не проти були б придбати наші безкраї поля. Тому наш уряд розробив законопроект "Про ринок земель", який свідчить, що землі сільськогосподарського призначення зможуть придбати лише фізичні особи України [3]. Це, звичайно, "не дуже добре" для економіки, але уряд не бачить іншого способу перешкоджати купівлі сільськогосподарських земель іноземними громадянами. Інакше наша країна не буде навіть мати того, що дано природою.

Отже, український агропромисловий комплекс дійсно перспективний. А якщо його розвивати у правильному напрямі: залучити іноземні інвестиції, розробити кращі плани введення сільського господарства, відкрити чи відновити господарства на селі, лише тоді економіка держави піде не на спад, а, навпаки, стане більш прогресивною та розвинутою, бо наші землі – це наше національне багатство, що не кожна країна має.

Наук. керівн. Птащенко О. В.

Література: 1. Борисов Е. Ф. Экономическая теория : учебник / Борисов Е. Ф. – 3-е изд., перераб. и доп. – М. : Юрайт-Издат, 2005. – 399 с. 2. Добрынина А. И. Экономическая теория : учебник для вузов / Добрынина А. И., Тарасевича Л. С. – СПб. : Изд. "Питер", 1999. – 448 с. 3. <http://www.minagro.kiev.ua/>.

Магістр 1 курсу
факультету менеджменту та маркетингу ХНЕУ

ІННОВАЦІЇ У МАРКЕТИНГОВІЙ ТОВАРНІЙ ПОЛІТИЦІ

Анотація. Розглянуто систему інновацій у маркетинговій товарній політиці торгівельного підприємства та охарактеризовано її складові, а саме інновації в ресурсному, маркетинговому та управлінському блоках товарного потенціалу. Визначено основні складові сучасної маркетингової товарної політики підприємства за умови впровадження інновацій.

Аннотация. Рассмотрена система инноваций в маркетинговой товарной политике торгового предприятия и охарактеризованы ее составляющие, а именно инновации в ресурсном, маркетинговом и управленческом блоках товарного потенциала. Определены основные составляющие современной маркетинговой товарной политики предприятия при условии внедрения инноваций.

Annotation. The system of innovation in trading company marketing strategy is considered and its components, namely innovation in resource, marketing and administrative units of commercial potential are characterized. The main components of modern marketing product strategy of the company subject to innovation are defined.

Ключові слова: товар, товарна політика, інновації, маркетингова товарна політика.

Усі економічні та соціальні процеси перебувають у постійній динаміці, що передбачає зміни в напрямі зростання або зменшення негативних або позитивних тенденцій. Усі тенденції змін, які мають позитивний характер, розкриваються як інновації. Тому інновації та інноваційна діяльність є невід'ємною частиною розвитку економічних, соціальних, технікотехнологічних, наукових процесів на рівні країни, регіону, галузі, підприємства. Виходячи з цього, в процесі розвитку ринкових відносин, мінливості зовнішнього середовища дуже актуальними стають питання інновацій у діяльності підприємств, що є ключовим елементом у досягненні ними конкурентних переваг.

Інновації виявляються у таких сферах діяльності підприємства: управління, маркетинг, персонал, технологія, техніка, фінанси та ін. Інновації в маркетингу та управлінні підприємством дозволяють у процесі його функціонування пристосовуватися до змін навколишнього середовища за рахунок нових ефективних, конкурентоспроможних і якісних інструментів. Так, одним з найважливіших елементів діяльності підприємства з урахуванням підходів маркетингового менеджменту є управління маркетинговою товарною політикою, яке потребує нових підходів і механізмів щодо використання інновацій, особливо у сфері торгівлі.

Взагалі питання інновацій у маркетинговій товарній політиці торгівельних підприємств і управління ними розкриваються в обмеженій кількості робіт науковців, серед яких можна виокремити праці: Балабанової Л. В., Бриндіної О. А., Іпляшенко С. М., Шипуліна Ю. С. Тому автор вважає за доцільне поширити та поглибити науково-прикладний фундамент питань щодо інновацій у маркетинговій товарній політиці торгівельних підприємств і управління ними.

Маркетингова товарна політика – це маркетингова діяльність підприємства, яка пов'язана з реалізацією стратегічних і тактичних заходів щодо забезпечення конкурентоспроможності товарів і формування товарного портфеля з метою задоволення потреб споживачів і одержання прибутку [1]. Вона формується під впливом товарного потенціалу підприємства (сукупність ресурсних, маркетингових і управлінських факторів внутрішнього середовища підприємства, які забезпечують його готовність і здатність до формування та реалізації маркетингової товарної політики) з урахуванням його товарного клімату (сукупність факторів зовнішнього середовища підприємства, які сприяють чи протидіють досягненню цілей маркетингової товарної політики) [1].

З урахуванням цього систему інновацій у маркетинговій товарній політиці слід розглядати у розрізі товарного потенціалу, а саме інновації в ресурсному, маркетинговому та управлінському блоках. Взагалі слід зазначити, що підставою для проведення різноманітних інновацій є результати аналізу товарного потенціалу та товарного клімату підприємства, які можуть бути такими: високий рівень стану товарного потенціалу, що не потребує інновацій; середній рівень стану товарного потенціалу, що потребує незначних інновацій; низький рівень стану товарного потенціалу, що потребує значних, суттєвих інновацій; значні зміни в товарному кліматі, що потребують інновацій у товарному потенціалі; незначні зміни в товарному кліматі, що потребують незначних інновацій у товарному потенціалі; відсутність змін у товарному кліматі, що не потребує інновацій у товарному потенціалі.



Інновації в інформаційних ресурсах товарного потенціалу торгівельного підприємства здійснюються в розрізі техніко-технологічного забезпечення таких складових: зберігання та накопичення інформації, її збір і обробка; системи інформаційного забезпечення маркетингової товарної політики; процесу управління маркетинговими дослідженнями товарного потенціалу та товарного клімату.

Інформаційні ресурси товарного потенціалу підприємства мають велике значення, бо від якісної, об'єктивної та актуальної інформації залежить ефективність управління маркетинговою товарною політикою, правильність вибору того чи іншого напрямку стратегічних і тактичних дій в цій сфері. Зазначені інформаційні ресурси формуються завдяки проведенню маркетингових досліджень товарного потенціалу та товарного клімату підприємства, що є систематичним збором і об'єктивним записом, класифікацією, аналізом і інтерпретацією даних, які стосуються ресурсних, маркетингових і управлінських факторів товарного потенціалу та факторів товарного мікроклімату (споживачі, постачальники та посередники, конкуренти, контактні аудиторії, маркетингові посередники) та товарного макроклімату (політико-правові, економічні, соціально-демографічні, екологічні, природно-кліматичні, культурні, науково-технічні та технологічні).

У процесі управління маркетинговими дослідженнями товарного потенціалу та товарного клімату підприємства інновації можуть здійснюватися в таких складових: інновації в процесі планування маркетингових досліджень, їх організації, мотивації проведення, контролю та регулювання.

Інновації в процесі планування маркетингових досліджень товарного потенціалу та товарного клімату підприємства можуть охоплювати такі складові: процес формування стратегій дослідження, стратегічний набір у сфері досліджень, етапи розробки та розділи програми досліджень.

Інновації в організації маркетингових досліджень товарного потенціалу та товарного клімату підприємства виявляються в такому:

організаційна структура з досліджень (відділ з досліджень; спеціалісти з досліджень; тимчасовий відділ з досліджень; наділення дослідницькою функцією спеціаліста, наприклад, з маркетингу);

компетентність і професіоналізм персоналу з досліджень, методи та стилі управління в процесі досліджень.

Що стосується мотивації проведення маркетингових досліджень товарного потенціалу та товарного клімату підприємства, інновації можуть охоплювати такі складові: матеріальне стимулювання робітників з досліджень (заробітна плата, премії), їх нематеріальне стимулювання (привабливі умови праці, кар'єрне зростання, критика, похвала, організаційна культура, психологічний вплив).

Щодо системи інформаційного забезпечення маркетингової товарної політики інновації повинні мати такі складові: товарний потенціал і товарний клімат підприємства. А саме цей елемент інновацій направлено на широту та глибину інформації в розрізі факторів формування та впливу на маркетингову товарну політику.

Інновації в розрізі техніко-технологічного забезпечення зберігання та накопичення інформації, її збору та обробки, що охоплює матеріально-технічну базу в дослідженнях (приміщення, техніка (комп'ютери та інша оргтехніка), методи та методологію: розробки програми та проведення досліджень, складання звітів та їх донесення до керівництва; комп'ютерні програми; систему накопичення та зберігання інформації; методи збору, обробки й аналізу даних.

Наступною складовою товарного потенціалу є товарні ресурси (сукупність товарів у товарному портфелі підприємства, які характеризуються якістю, споживчою цінністю, конкурентоспроможністю, життєвим циклом, новизною, ринковою атрибутикою (маркою (брендом), упаковкою, сервісною підтримкою, позиціонуванням). Підприємства можуть здійснювати інновації в товарних ресурсах шляхом змін у якості товару, товарному портфелі, ринковій атрибутиці товару. Інновації в якості товару торгівельним підприємством можуть здійснюватися в розрізі таких складових:

процес складання договорів на постачання товарів;

процес транспортування товарів;

процес прийняття товарів за якістю;

система та процес складування, збереження товарів;

викладка товару в торгівельній залі;

обслуговування покупця;

контроль якості товарів на всіх даних етапах (з моменту закупівлі до моменту купівлі товару споживачем);

контроль претензій споживачів щодо якості товару.

У товарному портфелі підприємства інновації здійснюються шляхом його оновлення, модифікації, адаптації товарного портфеля чи товарів у ньому або їх сукупності.

Перший вид інновації в товарному портфелі підприємств – його оновлення – реалізується шляхом збільшення товарного портфеля за рахунок додавання нових класів, підкласів, груп, підгруп, видів і різновидів товарів. Модифікація здійснюється шляхом насичення товарного портфеля за рахунок нової товарної одиниці на основі базової моделі. Адаптація товарного портфеля чи товару передбачає їх пристосування до змін потреб і вимог ринку, умов виробництва та експлуатації; дає можливість продовжити життєвий цикл товару чи товарного портфеля в умовах насичення ринку, що здійснюється шляхом використання нових маркетингових засобів.



Інновації в ринковій атрибутиці товару торгівельним підприємством можуть здійснюватися в розрізі таких складових:

внутрішнє магазинне просування товарів;
збільшення чи насичення, скорочення брендів товарів;
фірмова упаковка, сервіс (функціональний та емоційний).

Основними функціями з маркетингової товарної політики та управління нею є такі:

управління якістю товарів;
управління конкурентоспроможністю товарів;
управління товарним портфелем;
управління життєвим циклом товарів;
управління ринковою атрибутикою товарів (управління маркою/брендом, упаковкою та сервісом);

позиціонування товару;
управління інноваціями у маркетинговій товарній політиці;
управління ризиками у маркетинговій товарній політиці.

Розвиток підприємства, досягнення цілей його діяльності неможливі без фінансового інвестування, фінансових витрат. Тому значну увагу також необхідно приділяти фінансовим ресурсам товарного потенціалу, які охоплюють сукупність коштів підприємства, що направлено на реалізацію цілей маркетингової товарної політики. Інновації у фінансуванні повинні охоплювати: методи фінансування процесу досягнення цілей з маркетингової товарної політики, методи розрахунку фінансового підкріплення таких цілей, методи та методологію розрахунків ефективності використання фінансових ресурсів.

Маркетинговий блок товарного потенціалу – це сукупність цінової, збутової та комунікаційної політики, що забезпечують формування та реалізацію маркетингової товарної політики. Інновації в цьому блоці повинні охоплювати цінову, збутову та комунікаційну політику.

Управлінський блок товарного потенціалу – це сукупність функцій управління маркетинговою товарною політикою, а саме її планування, організація, стимулювання робітників, що зайняті реалізацією цілей товарної політики, контроль і регулювання. Тому інновації в цьому блоці повинні охоплювати зазначені функції та виявлятися в такому: принципи управління маркетинговою товарною політикою; система управління маркетинговою товарною політикою; процес управління маркетинговою товарною політикою; методи та стилі управління маркетинговою товарною політикою.

Таким чином, можна зробити такі висновки, що підставою для проведення різноманітних інновацій є результати аналізу товарного потенціалу й товарного клімату підприємства та система інновацій у маркетинговій товарній політиці охоплює інновації в ресурсному, маркетинговому та управлінському блоках товарного потенціалу підприємства.

Наук. керівн. Птащенко О. В.

Література: 1. Балабанова Л. В. Маркетингова товарна політика в системі менеджменту підприємства : монографія / Л. В. Балабанова, О. А. Бриндіна. – Донецьк : ДонДУЕТ, 2006. – 230 с. 2. Инновационная деятельность МП. Что такое "инновации" [Электронный ресурс]. – Режим доступа : <http://www.dist-cons.ru/modules/innova/section2.html>.

УДК 657.432

Борозенець Д. І.

Магістр 2 курсу
факультету обліку і аудиту ХНЕУ

ВІДМІННОСТІ В ОРГАНІЗАЦІЇ ОБЛІКУ ДЕБІТОРСЬКОЇ ЗАБОРГОВАНOSTІ МІЖ НАЦІОНАЛЬНИМИ ТА МІЖНАРОДНИМИ СТАНДАРТАМИ

Анотація. Здійснено порівняльний аналіз національних та міжнародних стандартів, що регламентують питання обліку дебіторської заборгованості. Обґрунтовано доцільність переходу системи обліку дебіторської заборгованості до норм і вимог Міжнародних стандартів фінансової звітності.

© Борозенець Д. І., 2012



Аннотация. Проведен сравнительный анализ национальных и международных стандартов, регламентирующих вопросы учета дебиторской задолженности. Обоснована целесообразность перехода системы учета дебиторской задолженности к нормам и требованиям Международных стандартов финансовой отчетности.

Annotation. The article includes a comparative analysis of national and international standards for the accounting for receivables. The suitability of the system of bill receivable's accounting conversion to the International Accountings Standards' norms is grounded.

Ключові слова: дебіторська заборгованість, оцінка і визнання дебіторської заборгованості.

У процесі господарської діяльності у підприємств постійно виникає проблема у проведенні розрахунків із своїми контрагентами, бюджетом та податковими органами. На сьогодні одним з найбільш складних і суперечливих питань бухгалтерського обліку в Україні є облік дебіторської заборгованості, що пов'язано з існуванням проблеми неплатежів, які є причиною і наслідком нестабільної фінансової ситуації підприємств у країні.

Сучасні умови господарювання вимагають вирішення цілого ряду проблем, однією з яких є гармонізація ведення обліку дебіторської заборгованості вітчизняними підприємствами з міжнародними стандартами та вимогами з метою вдосконалення системи обліку.

Також розвиток зовнішньоекономічної діяльності вітчизняних підприємств, що супроводжується зростанням ролі міжнародної інтеграції у сфері економіки, висуває визначені вимоги до однаковості застосованих у різних країнах принципів бухгалтерського обліку, зокрема оцінки та визнання дебіторської заборгованості.

Дослідженням теоретико-методологічних та організаційних проблем обліку дебіторської заборгованості відповідно до національних та міжнародних стандартів займалися такі українські вчені, як: Бутинець Ф. Ф., Голов С. Ф., Костюченко В. М. [1], Сопко В. В., Кірейцев Г. Г., Нападковська Л. В. та ін.

Метою дослідження є проведення порівняльного аналізу щодо обліку дебіторської заборгованості в системі національних та міжнародних стандартів бухгалтерського обліку щодо виявлення відмінностей.

Згідно з Законом України "Про бухгалтерський облік та фінансову звітність в Україні" [2], національні стандарти бухгалтерського обліку не повинні суперечити міжнародним, але, незважаючи на це, існують певні відмінності. У вітчизняній практиці дебіторську заборгованість ототожнюють із правом на повернення боргу, а в зарубіжній – з претензією на активи підприємства-покупця.

У МСБО, на відміну від П(С)БО, визнання та оцінка дебіторської заборгованості прямо не визначені. Міжнародні стандарти представляють лише загальні рекомендації щодо розкриття відповідної інформації у фінансових звітах.

У сучасній економічній практиці методологічні основи відображення у вітчизняному бухгалтерському обліку і звітності дебіторської заборгованості наведені в П(С)БО 10 "Дебіторська заборгованість" (далі – П(С)БО 10), а також П(С)БО 13 "Фінансові інструменти" (далі – П(С)БО 13).

Варто зауважити, що не існує окремого міжнародного стандарту, який регламентує питання відображення в обліку дебіторської заборгованості. Облік дебіторської заборгованості здійснюється відповідно до МСФЗ 7 "Фінансові інструменти: розкриття інформації", МСФЗ 9 "Фінансові інструменти", МСБО 32 "Фінансові інструменти: подання" та МСБО 39 "Фінансові інструменти: визнання та оцінка", тобто дебіторська заборгованість відноситься у міжнародній практиці до фінансових активів.

У вітчизняній практиці визначення дебіторської заборгованості наведено в П(С)БО 10 [3], згідно з яким дебіторська заборгованість – це сума заборгованості дебіторів підприємству на певну дату.

При цьому у названих міжнародних стандартах не дається чіткого визначення поняття дебіторської заборгованості. Згідно з п.9 МСБО 39 "позики та дебіторська заборгованість – це непохідні фінансові активи з фіксованими платежами, які підлягають визначенню та не мають котирування на активному ринку" [4]. Таке тлумачення поняття дебіторської заборгованості є ширшим порівняно з тлумаченнями, наведеними у національних стандартах.

Дискусійні моменти можуть виникнути в ході оцінки і визнання дебіторської заборгованості. У таблиці відображено відмінності в підходах до оцінки, визнання і розкриття інформації про дебіторську заборгованість в бухгалтерській звітності відповідно до національних та міжнародних стандартів.

При порівнянні вітчизняної та міжнародної системи обліку можна зробити такі висновки: характерним для України є існування чітких норм ведення бухгалтерського обліку, які суворо регламентовані, недотримання яких зумовлює різні типи відповідальності (адміністративну, кримінальну тощо). А в міжнародній системі обліку, навпаки, зазначаються лише базові фундаментальні концепції ведення фінансового обліку, тому компанії, що ведуть бухгалтерський облік за міжнародними стандартами, мають право самостійно обирати форми фінансової звітності, методи відображення в них інформації про певні об'єкти обліку, а також при встановленні відповідного рівня суттєвості, відображати у звітності лише всі суттєві дані бухгалтерського обліку [1]. Виявлені відмінності викликані, в першу чергу, національними та економічними особливостями, що склалися в Україні.

Відмінності в організації обліку між національними та міжнародними стандартами [5]

Порівняльна ознака	П(С)БО 10	П(С)БО 13	МСБО
Визнання дебіторської заборгованості	Визнається активом, якщо існує ймовірність отримання підприємством майбутніх економічних вигод та може бути достовірно визначена її сума	Безумовні права вимоги визнаються фінансовими активами, якщо за умови контракту підприємство має право на отримання грошових коштів	Підприємству слід визнавати дебіторську заборгованість у балансі, коли воно стає стороною контрактних зобов'язань і внаслідок цього має юридичне право отримувати грошові або інші цінності
Первісна оцінка дебіторської заборгованості за продукцію, товари, роботи, послуги	Поточну дебіторську заборгованість за продукцію, товари, роботи, послуги визнають активом одночасно з визнанням доходу від реалізації продукції, товарів, робіт і послуг та оцінюють за первісною вартістю	Фінансові інструменти первісно оцінюють та відображують за їх фактичною собівартістю, яка складається із справедливої вартості активів, наданих або отриманих в обмін на відповідний фінансовий інструмент	Під час первісного визнання фінансового активу слід оцінювати його за собівартістю, яка є справедливою вартістю компенсації, наданої або отриманої за них
Оцінка дебіторської заборгованості на дату балансу	Поточну дебіторську заборгованість, яка є фінансовим активом (крім придбаної заборгованості та заборгованості, призначеної для продажу), включають до підсумку балансу за чистою реалізаційною вартістю	Балансову вартість фінансових активів, щодо яких не застосовується оцінка за справедливою вартістю, переглядають щодо можливого зменшення корисності на кожну дату балансу на основі аналізу очікуваних грошових потоків	Після первісного визнання дебіторську заборгованість визнають за амортизованою собівартістю із застосуванням методу визначення за ефективною ставкою відсотка
Розрахунок величини резерву сумнівних боргів	Величину резерву сумнівних боргів визначають за одним із методів: застосування абсолютної суми сумнівної заборгованості; застосування коефіцієнта сумнівності	Не передбачено	Не передбачено
Відображення у фінансовій звітності	У складі оборотних активів з класифікацією на короткострокову (платежі, за якою очікуються протягом 12 місяців після звітної дати)	У складі оборотних активів з класифікацією на довгострокову (платежі, за якою очікуються більш ніж через 12 місяців після звітної дати)	У складі поточних активів з класифікацією на короткострокову і довгострокову

Проблема розбіжностей відображення дебіторської заборгованості може бути вирішена лише на законодавчому рівні шляхом розробки механізму адаптації міжнародного досвіду, що дозволить вдосконалити облікову інформацію з метою підвищення її достовірності та суттєвості для прийняття на її основі управлінських рішень.

Порівняння П(С)БО і МСФЗ дає можливість зробити такі висновки: в системі МСФЗ визнання, класифікація та оцінка дебіторської заборгованості прямо не визначені; у МСФЗ представлені лише загальні рекомендації з розкриття інформації про дебіторську заборгованість у фінансових звітах; у міжнародних стандартах дебіторська заборгованість визнається як фінансовий актив, що є контрактним правом отримувати грошові кошти, або інший фінансовий актив від іншого підприємства. Орієнтуючись на міжнародну інтеграцію, Україні слід удосконалити систему обліку дебіторської заборгованості на основі норм міжнародних стандартів.

Наук. керівн. Пасенко Н. С.

Література: 1. Голов С. Ф. Бухгалтерський облік та фінансова звітність за міжнародними стандартами : практ. посібн. / Голов С. Ф., Костюченко В. М. – К. : Лібра, 2008. – 880 с. 2. Про бухгалтерський облік та фінансову звітність в Україні : Закон України від 16.07.1999 р. № 996-XIV зі змінами та доповненнями [Електронний ресурс]. – Режим доступу : <http://www.rada.gov.ua>. 3. Положення (стандарт) бухгалтерського обліку [Електронний ресурс]. – Режим доступу : <http://www.rada.gov.ua>. 4. Міжнародні стандарти фінансової звітності [Електронний ресурс]. – Режим доступу : <http://www.minfin.gov.ua>. 5. Белокоз О. Відмінності між вітчизняними та міжнародними підходами до оцінки дебіторської заборгованості торговельних підприємств / О. Белокоз // Галицький економічний вісник. – 2010. – № 3(28). – С.197–201.



Магістр 2 курсу
факультету обліку і аудиту ХНЕУ

ПРОБЛЕМИ ЗАПРОВАДЖЕННЯ МІЖНАРОДНИХ СТАНДАРТІВ ФІНАНСОВОЇ ЗВІТНОСТІ В УКРАЇНІ НА ПРИКЛАДІ ЗАСТОСУВАННЯ ЗВІТУ ПРО ПРИБУТКИ ТА ЗБИТКИ

Анотація. Розглянуто проблеми запровадження Міжнародних стандартів фінансової звітності в Україні, показано розбіжності у формуванні інформації Звіту про фінансові результати відповідно до національних Положень (стандартів) бухгалтерського обліку та Міжнародних стандартів бухгалтерського обліку.

Аннотация. Рассмотрены проблемы внедрения Международных стандартов финансовой отчетности в Украине, показаны отличия в формировании информации Отчета о финансовых результатах по национальным Положениям (стандартам) бухгалтерского учета и Международным стандартам бухгалтерского учета.

Annotation. The problems of implementation of international accounting standards in Ukraine are considered, the differences in the formation of the information report on financial results for the National regulations (standards) of accounting and International accounting standards are shown.

Ключові слова: Міжнародні стандарти фінансової звітності, фінансова звітність, Звіт про прибутки та збитки.

У результаті створення підприємств у різних країнах світу, їх поступового розвитку, збільшення обсягу їх продукції та послуг з'явилася можливість співробітництва з підприємствами інших країн. Як наслідок, виникла необхідність однакового розуміння, а також використання фінансової інформації всіма учасниками іноземних філій, спільних підприємств. Але оскільки існувала різниця між поданням цієї інформації в різних країнах, було створено спеціальну організацію, яка отримала назву Рада з Міжнародних стандартів бухгалтерського обліку, яка повинна була формувати стандарти, які були б зручними і зрозумілими для всіх учасників. Таким чином, проблема переходу підприємств на складання фінансової звітності за МСФЗ є актуальною та становить інтерес для дослідження.

Проблему переходу складання фінансової звітності за МСФЗ розглядали в своїх працях Бутинець Ф. Ф., Голов С. Ф., Т. Войтенко, Р. Воронко, В. Швець та ін.

Метою дослідження є розгляд проблем впровадження МФЗ в Україні, розбіжності у формуванні інформації Звіту про фінансові результати відповідно до П(С)БО та МСБО.

Міжнародні стандарти фінансової звітності (далі – МСФЗ) виступають на цей момент ефективним інструментом підвищення прозорості і зрозумілості інформації, яка розкриває діяльність суб'єктів господарювання, створює достовірну базу для визнання доходів і витрат, оцінки активів і зобов'язань, яка надає можливість об'єктивно розкривати і відображати існуючі фінансові ризики у звітуючих суб'єктів, а також порівнювати результати їх діяльності з метою забезпечення адекватної оцінки їх потенціалу та ухвалення відповідних управлінських рішень. Крім того, МСФЗ надають значні переваги перед конкурентами [1, с. 22–23].

На сьогодні підприємства з іноземними інвестиціями змушені вести обов'язковий облік за трьома напрямками: фінансовий за національними стандартами – для складання звітності для вітчизняних користувачів; податковий – для складання звітності за розрахунками з бюджетом; облік за Міжнародними стандартами бухгалтерського обліку – для складання звітності для іноземних власників. З 1 січня 2012 року МСФЗ стають обов'язковими для застосування низкою вітчизняних суб'єктів господарювання, а також можуть бути використані при підготовці фінансової звітності усіма іншими. Порядок застосування МСФЗ для складання фінансової звітності врегульовано ст. 121 Закону України "Про бухгалтерський облік та фінансову звітність в Україні", яка починає діяти з зазначеною вище дати. Ураховуючи, що МСБО – це зведені правила і принципи обліку, які з урахуванням практики їх застосування постійно вдосконалюються, то сучасні вітчизняні П(С)БО не повністю адаптовані до МСБО.

Під першою фінансовою звітністю підприємства розуміється перша річна фінансова звітність, яку підприємство зіставляє із застосуванням МСФЗ, підтверджуючи це чіткою заявою в такій

фінансовій звітності про її відповідності МСФЗ. Фінансова звітність відповідає МСФЗ, якщо така відповідає всім без винятку вимогам кожного з МСФЗ, який набрав чинність на звітну дату, у всіх його аспектах [2, с. 35].

Для усунення ряду проблем практичного застосування МСФЗ потрібно внести відповідні зміни до тих статей Закону України "Про бухгалтерський облік та фінансову звітність України", які не узгоджуються з положеннями МСФЗ. З метою уникнення трансформації або паралельного обліку слід надати можливість підприємствам не тільки складати фінансову звітність за МСФЗ, а й вести поточний облік за міжнародними стандартами [3, с. 8].

Оскільки МСФЗ не встановлюють єдині уніфіковані форми фінансової звітності, це не дасть змогу узагальнювати інформацію фінансової звітності, складеної за МСФЗ з метою статистичного обліку. Тобто запровадження МСФЗ потребує відповідних змін у системі статистики – забезпечувати інформацією ці органи виключно через статистичну звітність.

Найважливішою формою вираження ділової активності підприємства є величина поточного результату за певний період, а саме прибутку від господарської, інвестиційної і фінансової діяльності. У всьому діловому світі відомості про формування і використання прибутку розглядаються як найзначущі частини фінансової звітності підприємства. У більшості країн законодавчо закріплено декілька форм звіту про прибутки та збитки, серед яких господарюючі суб'єкти мають право обирати таку, яка найточніше представляє елементи результатів діяльності [4, с. 475].

Облікова практика зарубіжних країн свідчить, що у більшості із них не існує стандартної форми Звіту про прибутки та збитки, тому підприємства мають право вибору форми цього Звіту і при його складанні використовуються два формати: одноступеневий та багатоступеневий.

Звіт про прибутки та збитки за одноступеневим форматом складається із двох розділів. За такою формою Звіт про прибутки та збитки складають фірми, у яких фінансовий результат формується внаслідок лише основної (операційної) діяльності.

Звіт про прибутки та збитки, складений за багатоступеневим форматом, містить інформацію, яка відображає послідовний процес формування прибутку за видами діяльності.

Багатоступеневий звіт передбачає поетапний розрахунок чистого прибутку (збитку). Він визначає розбіжності між П(С)БО та МСБО стосовно звіту про фінансові результати (таблиця).

Таблиця

Розбіжності у формуванні інформації Звіту про фінансові результати відповідно до П(С)БО та МСБО [5, с. 107]

Положення	МСФЗ	П(С)БО 2
Формат	Дає змогу вибрати класифікацію операційних витрат за функціями або за характером (елементами)	Визначає єдину форму звіту (ф. № 2), у якій операційні витрати подаються за функціями у розділі I та за елементами у розділі II
Деталізація інформації	Додаткові рядки, заголовки та проміжні підсумки слід подавати у звіті, якщо цього вимагають інші стандарти або якщо це необхідно для правдивого відображення фінансових результатів діяльності підприємства	Наведення додаткових рядків, заголовків або підсумків не передбачено (крім інших податків з обороту та частки меншості у консолідованому звіті)
Подання доходів і витрат	У додатку до МСБО 1 наведено приклади звітів про фінансові результати, де доходи і витрати звичайної діяльності подано у такому розрізі: пов'язані з операціями, пов'язані з фінансовими інвестиціями та залученням, фінансування	Доходи та витрати звичайної діяльності поділено на: 1) операційні; 2) фінансові; 3) інші
Подання діяльності, що припинена	Згідно з МСФЗ 5 прибуток (збиток) до оподаткування від діяльності, що припинена, слід наводити безпосередньо у звіті	Відсутні вимоги щодо подання прибутку (збитку) від діяльності, що припинена
Подання надзвичайних подій	Окреме подання надзвичайних подій не передбачене	Доходи і втрати від надзвичайних подій наводяться окремо від звичайної діяльності

Відповідно до МСБО 1 "Подання фінансових звітів" підприємство повинно надавати у Звіті про прибутки та збитки або в примітках до нього аналіз доходів і витрат, що ґрунтується на класифікації доходів та витрат за функціональною ознакою або на характері доходів і витрат. Статті витрат підлягають подальшому розподілу на підкласи з метою виділення ряду компонентів фінансових результатів діяльності, які можуть відрізнитися з погляду стабільності, потенціалу прибутку або збитку та передбачуваності. Таку інформацію надають одним з двох способів.

Перший спосіб визначають методом характеру витрат. У цьому випадку витрати об'єднують у звіті про прибутки та збитки згідно з їх характером, та не перерозподіляють згідно з їх різноманітними функціями на підприємстві. Цей метод простий у застосуванні і використовується невеликими



підприємствами, оскільки немає потреби розподілити операційні витрати відповідно до класифікації функцій.

Другий називають методом функції витрат або "собівартості реалізованої продукції", згідно з яким витрати класифікують відповідно до їх функцій як частину собівартості реалізації, збуту або адміністративної діяльності. Таке подання часто дає детальнішу інформацію користувачам, ніж класифікація витрат відповідно до їх характеру.

Також існують розбіжності у класифікації доходу. Згідно з П(С)БО доходи класифікуються на такі групи: дохід (виручка) від реалізації продукції (товарів, робіт, послуг); інші операційні доходи; фінансові доходи; інші доходи; надзвичайні доходи. МСБО ж передбачає такі види доходів: дохід від реалізації товарів, дохід від надання послуг, відсотки, роялті, дивіденди [6, с. 120].

Отже, переваги складання фінансової звітності за міжнародними стандартами незаперечні для більшості користувачів фінансової звітності. МСФЗ можна розцінювати як інструмент глобалізації економіки. Принципи, покладені в порядок формування звітності згідно з МСФЗ, роблять її "прозорішою" і здатною відобразити істинний майновий стан організації. У зв'язку з цим цінність МСФЗ важлива не тільки для іноземних, але й для національних інвесторів. Це підтверджує необхідність і корисність процесу впровадження МСФЗ для всіх секторів економіки України.

Останнім часом Міжнародні стандарти бухгалтерського обліку (МСБО) набули значного поширення і багато країн використовують їх як національні.

Українські П(С)БО та фінансова звітність у більшості недостатньо враховують сучасні МСБО. Отже, потребують переробки на засадах сучасної парадигми обліку. Необхідно послідовно відмовлятися від жорсткої регламентації та "інструктизації" обліку, для цього слід проводити роботу, по-перше, щодо "концептуалізації" обліку шляхом удосконалення національних П(С)БО та їх гармонізації з МСБО; по-друге, забезпечення безперервного професійного навчання практикуючих бухгалтерів.

Наук. керівн. Пасенко Н. С.

Література: 1. Кюсак І. М. Адаптація міжнародних стандартів фінансової звітності з українською практикою бухгалтерського обліку / І. М. Кюсак // *Финансовые рынки и ценные бумаги*. – 2009. – № 8. – С. 22–31. 2. Войтенко Т. Переход на МСФО: первое применение / Т. Войтенко // *Налоги и бухгалтерский учет*. – 2012. – № 23. – С. 34–41. 3. Голов С. МСФЗ у законі / С. Голов // *Бухгалтерський облік і аудит*. – 2011. – № 9. – С. 3–9. 4. Бутинець Ф. Ф. Бухгалтерський облік у зарубіжних країнах : навч. посібн. для студентів вищих закладів спеціальності 7. 050106 "Облік і аудит" / Ф. Ф. Бутинець, Л. Л. Горещька. – Житомир : "ПП Рута", 2003. – 544 с. 5. Гуцаленко Л. В. Концепції визначення фінансового результату в міжнародній обліковій практиці [Електронний ресурс] / Л. В. Гуцаленко // *Інноваційна економіка*. – Режим доступу : <http://www.nbuv.gov.ua>. 6. Хомуляк Т. І. Критичний погляд на уніфікацію облікової системи згідно з вимогами міжнародних стандартів / Т. І. Хомуляк // *Регіональна економіка*. – 2010. – № 3. – С. 116–121.

Ворона О. В.

УДК 658.115.31

Магістр 2 курсу
факультету економіки і права ХНЕУ

КОНЦЕСІЯ КОМУНАЛЬНИХ ПІДПРИЄМСТВ: ОСНОВНІ ЗАСАДИ ТА ПОРЯДОК ПРОВЕДЕННЯ

Анотація. Розглянуто сутність концесії комунальних підприємств, виділено основні засади проведення концесійного конкурсу, визначено позитивні й негативні аспекти концесії. Показано роль концесії у подоланні кризових явищ на комунальних підприємствах.

Аннотация. Рассмотрена сущность концессии коммунальных предприятий, выделены основные положения проведения концессионного конкурса, определены позитивные и негативные аспекты концессии. Показана роль концессии в преодолении кризисных явлений на коммунальных предприятиях.

Annotation. In this article the essence of the concession of the municipal enterprises is considered and the basic principles of concession bidding are highlighted, positive and negative aspects of concession

© Ворона О. В., 2012

are determined. The role of concession in sings of crisis overcoming on the municipal enterprise is shown.

Ключові слова: концесія, концесійний конкурс, приватний інвестор, місцеві органи влади, ціни та тарифи, комунальне підприємство.

На цьому етапі розвитку економіки підприємства України знаходяться в такому нестабільному становищі, коли на них впливають і зовнішні, і внутрішні середовища. Унаслідок нестабільної політичної та економічної ситуації, невідповідності якості освіти фахівців потребам організацій більшість підприємств не в змозі адекватно реагувати на зміни оточуючого середовища, тому часто потрапляють під загрозу опинитися в кризовій ситуації. Для цього етапу розвитку підприємств характерними є спад обсягів виробництва, зниження фінансової стійкості, зменшення платоспроможності, неспроможність кадрових ресурсів забезпечити гідне управління для запобігання банкрутству. Усі ці несприятливі фактори зумовлюють необхідність заручитися допомогою сторонніх організацій, інвесторів, меценатів, концесіонерів. Останній механізм (концесія) заслуговує особливої уваги, оскільки є для України досить новим, проте вже знайшов своє застосування.

Дослідженню концесії присвятили свої роботи такі науковці, як Ю. Хмільський [1], О. Медведєва [2], Ю. Юдина [3], Д. Воронін [4], Є. Гайко [5] та ін. Проте поняття "концесія" з'явилося не так давно, тому поки не є достатньо дослідженим як вітчизняними, так й іноземними фахівцями, а отже, і для багатьох підприємств є дещо "розмитим" поняттям. Це і зумовлює актуальність теми дослідження.

Більшість керівників не мають чіткої впевненості в тому, яких заходів вживати, коли підприємство потрапило у скрутне становище. Одним із заходів, запропонованих державою комунальним підприємствам, є концесія. Тому мета цієї роботи – визначити зміст концесії комунальних підприємств та основні засади проведення концесійного конкурсу.

Згідно з Законом України "Про концесії", концесія – це надання з метою задоволення громадських потреб уповноваженим органом виконавчої влади чи органом місцевого самоврядування на підставі концесійного договору на платній та строковій основі юридичній або фізичній особі права на створення та (або) управління об'єкта концесії, за умови взяття суб'єктом підприємницької діяльності на себе зобов'язань зі створення та управління об'єктом концесії, майнової відповідальності та можливого підприємницького ризику [6].

В Україні в умовах, що склалися, одним з найбільш ефективних варіантів концесійних відносин є передача комунального підприємства в концесію як цілісного майнового комплексу. Ця схема передбачає передачу на певний термін концесіонеру права експлуатації комунального об'єкта із зобов'язанням істотного покращення його основних фондів. Концесіонер фінансує заходи, визначені в концесійному договорі, поліпшуючи тим самим стан комунального об'єкта, і здійснює концесійні платежі до міського бюджету. При цьому концесіонер одержує прибуток від управління комунальним об'єктом, який формується за рахунок реалізації населенню послуг за тарифами, встановленими в концесійному договорі, або з інших видів діяльності з управління об'єктом концесії. При цьому бюджетні витрати відповідного міського господарства на утримання об'єкта ЖКГ істотно скорочуються.

Для того щоб стати концесіонером, потрібно перемогти в концесійному конкурсі й підписати договір концесії з концесіодавцем. Організацію і проведення концесійного конкурсу забезпечує концесіодавець. Він затверджує умови концесійного конкурсу й оголошує його, утворює конкурсну комісію та регламентує її роботу, готує конкурсну документацію та визначає розмір реєстраційного внеску, забезпечує претендентів необхідною кандидатурою, розглядає надані заявки та приймає рішення про допущення чи недопущення претендентів до участі в конкурсі.

Розмір реєстраційного внеску коливається у межах від одного до десяти неоподатковуваних мінімумів доходів громадян. Заявки претендентів мають бути розглянуті протягом сорока п'яти днів з останнього дня подачі заявок. Протягом цього часу учасники мають право вносити зміни у свою пропозицію щодо управління об'єктом концесії та пропонувати нові шляхи покращення його становища.

Розглядом та обранням найкращого претендента на роль концесіонера займається конкурсна комісія. На основі її вибору концесіодавець приймає рішення й обирає переможця конкурсу. Переможець концесійного конкурсу має бути повідомлений про свою перемогу протягом п'яти днів з дня прийняття цього рішення. Далі концесіонер та концесіодавець укладають між собою договір концесії. Термін дії договору не може бути меншим 10 років та більшим 50 років.

Протягом дії договору концесії концесіонер має сплачувати концесійні платежі незалежно від результатів господарської діяльності. Розмір платежів є однією з істотних умов договору концесії, проте їх розмір може змінюватися у разі виведення або введення в експлуатацію деяких активів. Розмір та зміна цін та тарифів на товари і послуги концесіонера також є істотною умовою договору, так само, як і види діяльності. Крім того, у договорі концесії обов'язково мають бути зазначені умови та обсяг поліпшення об'єкта концесії та порядок компенсації цих поліпшень, порядок відновлення та повернення об'єкта концесії, схема використання амортизаційних відрахувань, страхування концесіонером об'єктів концесії, умови використання вітчизняних матеріалів та сировини тощо. Тобто, очевидно, що діяльність концесіонера регламентується концесіодавцем, створюючи йому чіткі межі для ведення господарської діяльності.



Таким чином, провівши дослідження концесії, можна зробити такі висновки:

1) концесія є яскравим прикладом ефективної співпраці органів місцевої влади та приватного сектору;

2) існує складність вибору інвестора, який зможе покращити становище підприємства та вивести його на якісно новий рівень;

3) має місце великий ризик для приватного інвестора, який бажає стати концесіонером.

Отже, передача підприємства в концесію спроможна вивести організацію зі скрутного становища, хоча й не завжди без втрат для підприємства, необхідно лише правильно підійти до вибору інвестора-концесіонера та складання концесійної угоди. Проте однозначної оцінки, що концесія – це ідеальний вихід для підприємств, що опинилися у кризовому становищі, дати не можна. Потрібно точно оцінити становище самого підприємства, його потенціал та можливості, проаналізувати фактори зовнішнього середовища, ретельно розглянути пропозиції від концесіонерів.

Практична значущість проведеного дослідження полягає в його використанні представниками комунальних підприємств, що розглядають можливість передачі своїх підприємств у концесію приватним інвесторам.

У подальших дослідженнях автор планує зосередити увагу на шляхах посилення позитивного та зменшення негативного впливу концесії.

Наук. керівн. Часовнікова Ю. С.

Література: 1. Хмільнський Ю. Концесія: перше знайомство [Текст] / Ю. Хмільнський // Все про бухгалтерський облік. – 2006. – № 77(1231). – С. 23–28. 2. Медведєва О. А. Концесія як правова форма використання державного майна у господарській діяльності недержавними суб'єктами [Текст] : автореф. дис. канд. юр. наук : 12.00.04 / О. А. Медведєва ; Національна академія України ім. Ярослава Мудрого. – Х., 2005. – 19 с. 3. Юдина Ю. Концесія: Саратовський расклад [Електронний ресурс] / Ю. Юдина. – Режим доступу : <http://www.saratov.gov.ru>. 4. Воронін Д. Франчайзинг по-українськи [Текст] / Д. Воронін // Юридична газета. – 14.05.2004. – № 9(21). – С. 14–15. 5. Гайко Є. Проблеми українського законодавства про концесії [Текст] / Є. Гайко // Бюлетень про приватизацію. – 06.02.2009. – № 2. – С. 7–9. 6. Про концесії : Закон України № 997-XIV [Електронний ресурс]. – Режим доступу : <http://zakon2.rada.gov.ua/laws/show/997-14>.

Киба К. В.

УДК 657.36:006.35(100)

Студент 4 курсу
факультету обліку і аудиту ХНЕУ

ФІНАНСОВА ЗВІТНІСТЬ СУБ'ЄКТІВ МАЛОГО ПІДПРИЄМНИЦТВА ЗГІДНО З ВИМОГАМИ П(С)БО ТА МСФЗ

Анотація. Розглянуто склад форм фінансової звітності суб'єктів малого підприємництва в Україні згідно з національними і міжнародними стандартами бухгалтерського обліку. Обґрунтовано доцільність переходу обліку суб'єктів малого бізнесу на Міжнародні стандарти фінансової звітності.

Аннотация. Рассмотрен состав форм финансовой отчетности субъектов малого предпринимательства в Украине согласно с национальными и международными стандартами бухгалтерского учета. Обоснована целесообразность перехода учета субъектов малого бизнеса на Международные стандарты финансовой отчетности.

Annotation. The structure of forms of financial accounting of small business entities in Ukraine according to National and International Accounting Standards is considered. The expediency of transition of small business entities' accounting to International Standards of financial accounting is grounded.

Ключові слова: суб'єкт малого підприємництва, фінансова звітність, баланс, звіт про фінансові результати.

© Киба К. В., 2012

Суб'єкти малого підприємництва (СМП) – одна з найчисельніших категорій суб'єктів господарювання в Україні. Сьогодні їх кількість складає приблизно 70 підприємств у розрахунку на 10 тис. населення, а частка ВВП, яку вони виробляють, – 9 – 9,5 % від загального рівня ВВП [1].

Сектор малого підприємництва забезпечує велику кількість людей робочими місцями, заповнює ринок вітчизняними товарами та збільшує об'єми ВВП. Саме тому необхідна повна й достовірна інформація щодо діяльності подібних підприємств, їх фінансових результатів та резервів підвищення ефективності їх роботи. Для цього СМП повинні правильно вести облік та складати фінансову звітність, що допоможе внутрішнім та зовнішнім користувачам швидше отримувати необхідну інформацію.

Питанням обліку та складання фінансової звітності СМП приділяли багато уваги видатні економісти, такі, як: Ф. Бутинець, Г. Ямборко, М. Кужельний, В. Завгородній, С. Голов, Б. Засадний та ін., але у зв'язку зі змінами у законодавстві деякі питання в цій сфері залишаються без розгляду. Саме таким питанням буде приділено увагу у цій роботі.

Метою дослідження є визначення того, хто належить до суб'єктів малого підприємництва в Україні, а також розгляд фінансової звітності, яку складають такі підприємства.

Завдання дослідження полягають у визначенні СМП, зазначенні форми фінансової звітності СМП, запропонуванні форм фінансової звітності відповідно до вимог МСФЗ.

Об'єктом дослідження є суб'єкт малого підприємництва, а предметом – фінансова звітність СМП.

Згідно з Законом України "Про розвиток та державну підтримку малого і середнього підприємництва в Україні", СМП – це юридичні особи – суб'єкти господарювання будь-якої організаційно-правової форми та форми власності, у яких середня кількість працівників за звітний період (календарний рік) не перевищує 50 осіб та річний дохід від будь-якої діяльності не перевищує суму, еквівалентну 10 мільйонам євро, визначену за середньорічним курсом Національного банку України [2].

Далі наведена створена класифікація суб'єктів малого, середнього та великого підприємства (табл. 1).

Таблиця 1

Класифікація суб'єктів малого, середнього та великого підприємства [4]

	Мале підприємство	Середнє підприємство	Велике підприємство
було	<ul style="list-style-type: none"> Середньооблікова чисельність працюючих за звітний (фінансовий) рік не перевищує 50 осіб; обсяг валового доходу від реалізації продукції (робіт, послуг) за цей період не перевищує 70 млн грн 	усі інші, які не відносяться до малих чи великих	<ul style="list-style-type: none"> Середньооблікова чисельність працюючих за звітний (фінансовий) рік перевищує 250 осіб; обсяг валового доходу від реалізації продукції (робіт, послуг) за цей період перевищує 100 млн грн
стало	<ul style="list-style-type: none"> Середня кількість працюючих за звітний період (календарний рік) не перевищує 50 осіб; річний дохід від будь-якої діяльності не перевищує суму, еквівалентну 10 млн євро, визначену за середньорічним курсом НБУ 	усі інші, які не відносяться до малих чи великих	<ul style="list-style-type: none"> Середня кількість працюючих за звітний період (календарний рік) перевищує 250 осіб; річний дохід від будь-якої діяльності перевищує суму, еквівалентну 50 млн євро, визначену за середньорічним курсом НБУ

Як і інші суб'єкти господарської діяльності, СМП повинні складати й надавати відповідним державним органам фінансову звітність. Згідно з П(с)БО 25 для суб'єктів малого підприємства встановлюється скорочена за показниками фінансова звітність у складі балансу і звіту про фінансові результати [3].

В Україні СМП у своїй діяльності, крім П(с)БО 25, керуються ще П(с)БО 1 "Загальні вимоги до фінансової звітності", П(с)БО 2 "Баланс", П(с)БО 3 "Звіт про фінансові результати" та іншими положеннями, які безпосередньо пов'язані з його діяльністю.

Усі П(с)БО були засновані на концепціях МСФЗ. Вимоги міжнародного та національного законодавства до форми і змісту балансу та звіту про фінансові результати підприємства відрізняються.

Першою вимогою МСФЗ 1 до балансу є розподіл активів на поточні та непоточні у вигляді окремої класифікації безпосередньо у балансі. П(с)БО 2 класифікує активи на необоротні активи, оборотні активи, витрати майбутніх періодів та необоротні активи та групи вибуття.

Баланс суб'єкта малого підприємства відрізняється від форми балансу звичайних підприємств укрупненням окремих статей.

Другою вимогою МСФЗ 1 до балансу, є розподіл зобов'язань на поточні та непоточні у вигляді окремої класифікації безпосередньо у балансі. П(с)БО 2 класифікує пасиви на власний



капітал, забезпечення майбутніх витрат і платежів, довгострокові зобов'язання, поточні зобов'язання та доходи майбутніх періодів [5].

У Звіті про фінансові результати розглядається фінансовий стан і показуються підсумки діяльності підприємства за певний проміжок часу.

На відміну від П(с)БО 3, МСФЗ 1 містить лише вимоги до включення статей у звіт про прибутки і збитки, не розкриваючи їх змісту. Форма звіту про фінансові результати за П(с)БО 3 та П(с)БО 25 відрізняється тим, що звіт про фінансові результати суб'єкта малого підприємництва складається з одного розділу і не включає "Елементи операційних витрат" і "Розрахунок показників прибутковості акцій". Структура звіту про фінансові результати відповідно до П(с)БО 25 відповідає класифікації за методом функції витрат, передбаченим МСФЗ 1 [5].

У табл. 2 автором запропонована форма Балансу для СМП згідно з вимогами МСФЗ.

Таблиця 2

Баланс для СМП згідно з вимогами МСФЗ

Актив	Пасив
I. Непоточні активи	I. Власний капітал
Основні засоби за залишковою вартістю. Нематеріальні активи. Інвестиції в асоційовані підприємства. Інші активи	Випущений капітал. Нерозподілений прибуток (збиток). Резерви
Разом за розділом	Разом за розділом
II. Поточні активи	II. Непоточні зобов'язання
Запаси: виробничі запаси; куплені товари та напівфабрикати; готова продукція. Поточні біологічні активи. Дебіторська заборгованість. Грошові засоби та їх еквіваленти. Поточні фінансові інвестиції	Довгострокові кредити банків. Відстрочені податкові зобов'язання. Інші непоточні зобов'язання
	Разом за розділом
	III. Поточні зобов'язання
	Короткострокові кредити банків. Кредиторська заборгованість. Поточні зобов'язання з: оплати праці; податкових платежів. Інші поточні зобов'язання
Разом за розділом	Разом за розділом
Баланс	Баланс

У табл. 3 автором запропонована форма Звіту про фінансові результати для СМП згідно з вимогами МСФЗ.

Таблиця 3

Звіт про фінансові результати для СМП згідно з вимогами МСФЗ

Показник	Значення
Виручка (дохід від реалізації). Інші види доходу, у тому числі прибуток від участі в капіталі	
Собівартість реалізації. Операційні витрати: витрати на збут; адміністративні витрати. Інші витрати	
Сума податків, що підлягають сплаті	
Валовий прибуток	
Чистий прибуток (збиток)	

Наведені форми фінансової звітності для СМП містять необхідні для ведення бухгалтерського обліку елементи. У сучасних умовах українські СМП використовують Баланс та Звіт про фінансові результати, розроблені на основі національних стандартів, але якщо підприємство співпрацює з іноземними контрагентами, то йому може бути зручніше працювати з використанням запропонованих форм.

Таким чином, можна зробити висновок, що застосування фінансової звітності, яка відповідає вимогам міжнародних стандартів, є перспективним напрямом розвитку вдосконалення ведення обліку суб'єктами малого підприємництва в Україні.

Наук. керівн. Часовнікова Ю. С.

Література: 1. Сайт Державного комітету статистики України. – Режим доступу : www.ukrstat.gov.ua. 2. Про розвиток та державну підтримку малого і середнього підприємництва в Україні : Закон України № 4618-VI від 22.03.2012 р. [Електронний ресурс]. – Режим доступу : www.rada.gov.ua. 3. Фінансовий звіт суб'єкта малого підприємництва : Положення (стандарт) бухгалтерського обліку 25 № 39 від 25.02.2000 р. [Електронний ресурс]. – Режим доступу : www.rada.gov.ua. 4. Господарський кодекс України від 16.01.2003 р. № 436-VI [Електронний ресурс]. – Режим доступу : www.rada.gov.ua. 5. Горяйнова Ю. С. Учет и отчетность малых предприятий в соответствии с МСФО / Горяйнова Ю. С., Стиренко Л. Н. // БизнесИнформ. – 2011. – № 2. – С. 91–93. 6. Сук Л. Організація обліку на підприємствах малого бізнесу / Сук Л. // Бухгалтерський облік в с/г. – 2010. – № 3. – С. 51–57.

УДК 657.36

Шкунова А. В.

Магістр 2 курсу
факультету обліку і аудиту ХНЕУ

ДЕБІТОРСЬКА ТА КРЕДИТОРСЬКА ЗАБОРГОВАНІСТІ ЯК ОБ'ЄКТИ ОБЛІКУ Й УПРАВЛІННЯ ПІДПРИЄМСТВОМ

Анотація. Розглянуто рекомендації щодо формування та обліку дебіторської і кредиторської заборгованостей, підходи до управління ними. Обґрунтовано необхідність погодженого управління дебіторською та кредиторською заборгованостями на підприємствах як напрям підвищення їх прибутковості й оптимізації грошових потоків.

Аннотация. Рассмотрены рекомендации по формированию и учету дебиторской и кредиторской задолженностей, подходы к управлению ими. Обоснована необходимость согласованного управления дебиторской и кредиторской задолженностями на предприятиях как направление повышения их прибыльности и оптимизации денежных потоков.

Annotation. The methodological basis for the formation and accounting for receivables and payables, and approaches to managing them are considered. The necessity of coordinated management of receivables and payables at the enterprises as the method of their profitability increasing and cash flow optimization is proved.

Ключові слова: дебіторська заборгованість, кредиторська заборгованість, облік, управління.

Однією з найактуальніших проблем є підвищення ефективності використання ресурсів і проведення погодженої політики управління дебіторською та кредиторською заборгованостями, що сприяє можливості забезпечення належного рівня прибутку й оптимального розміру вільних коштів з урахуванням пріоритетів базових цілей підприємства.

Питанням обліку дебіторської і кредиторської заборгованостей приділяли увагу як вітчизняні, так і зарубіжні науковці. Серед них варто зазначити праці Ф. Бутинця, Н. Ткаченко, Є. Панченко, Л. Каніщенко, К. Сурніної, І. Бланка, Л. Лігоненко, В. Ковальнової, В. Бочарова та таких іноземних вчених-економістів, як: Е. Вілсон, Е. Брігхем, Р. Брейлі, Дж. ван Хорн та ін. [1 – 3].

© Шкунова А. В., 2012



Проте поряд з вирішенням загальних питань недостатньо розглянуто облік та аналіз динаміки дебіторської та кредиторської заборгованостей за останній період, їх співвідношення та погодженість управління.

Мета статті полягає у виявленні загальних тенденцій обсягів дебіторської та кредиторської заборгованостей підприємств України за останній період, розкритті основних аспектів процесу управління дебіторською та кредиторською заборгованостями на рівні підприємств, обґрунтуванні необхідності погодженого управління ними.

Завдання дослідження: 1) проаналізувати динаміку обсягів дебіторської та кредиторської заборгованостей на підприємствах України за останній період; 2) дослідити оптимальність співвідношення дебіторської та кредиторської заборгованостей; 3) з'ясувати особливості погодженого управління дебіторською та кредиторською заборгованостями.

Об'єктом дослідження є облік і управління дебіторською та кредиторською заборгованостями.

Предметом дослідження є необхідність погодженого обліку та управління дебіторською і кредиторською заборгованостями.

Сьогодні питання управління дебіторською та кредиторською заборгованостями постало особливо гостро, що пов'язано із проблемами несвоєчасних платежів, повернення боргів у неповному обсязі, виникнення сумнівних боргів як наслідку світової економічної кризи. Одним з найважливіших показників, які характеризують фінансовий стан підприємства, є розрахунки з дебіторами і кредиторами. Велика сума заборгованостей, які існують між українськими підприємствами, призводить до сумнівно відомої кризи неплатежів. Криза неплатежів призводить до гальмування розвитку ринків, на яких працюють підприємства, внаслідок недоотримання грошових коштів, які б могли бути вкладені у подальший розвиток. Платіжна криза є одним з найбільших негативних явищ у національній економіці в цілому. Взагалі питання дебіторської заборгованості є дуже важливими і актуальним для функціонування будь-якого підприємства, особливо в сучасних кризових та посткризових умовах ведення бізнесу.

Використовуючи статистичні дані з офіційних джерел [4], виявлено, що протягом досліджуваних 2008 – 2011 років сума кредиторської заборгованості українських підприємств перевищує суму дебіторської заборгованості. Це співвідношення наочно проілюстровано на рис. 1.



Рис. 1. Співвідношення кредиторської та дебіторської заборгованостей підприємств України за 2008 – 2011 рр.

Протягом 2008 – 2010 років відмічається поступове зростання обсягів дебіторської та кредиторської заборгованостей. Така динаміка викликана рядом негативних факторів: погіршенням платіжних можливостей покупців продукції, постійно зростаючою конкуренцією, консолідацією посередників збутової діяльності всередині країни, високими темпами інфляції, нестабільністю валютного курсу національної грошової одиниці, невідповідністю між стадіями руху оборотного капіталу підприємств різних галузей [5]. Протягом 2011 року спостерігається зменшення дебіторської та кредиторської заборгованостей, що викликано скороченням обсягів виготовлення й реалізації продукції.

Одним з негативних факторів взаємних неплатежів є наявність збиткових підприємств, які у зв'язку з відсутністю обігових коштів здійснюють взаємокредитування один одного. Так, наприклад, збиткове підприємство ПАТ "Лисичанський склозавод "Пролетарій" має таке співвідношення дебіторської і кредиторської заборгованостей (рис. 2).

Нормативне значення цього показника визначено в межах 1,5 – 2 [6]. Тобто нормальним вважається стан, коли кредиторська заборгованість перевищує дебіторську не більше ніж у два рази, але не менше ніж у 1,5 рази. Як видно з рис. 2, кредиторська заборгованість значно перевищує дебіторську, і це свідчить про нестабільний фінансовий стан підприємства. Зменшення обсягів дебіторської заборгованості викликано скороченням обсягів реалізації продукції, обумовлене ціною неконкурентоспроможністю підприємства. Значне зростання кредиторської заборгованості пов'язане з великою сумою кредитів, необхідних підприємству для розрахунків з кредиторами та налагодження виробництва.

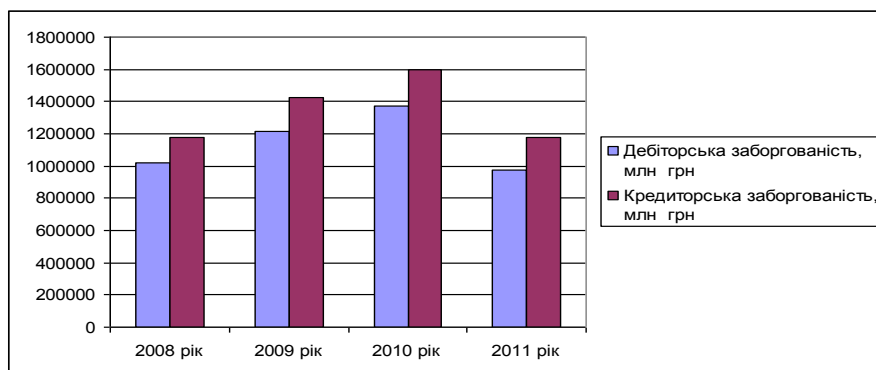

Рис. 2. Співвідношення кредиторської та дебіторської заборгованостей на ПАТ "Лисичанський склзавод "Пролетарій" за 2009 – 2011 рр.

Для того щоб не допустити кризового стану, пов'язаного з неплатежами, необхідне погоджене управління дебіторською і кредиторською заборгованостями на підприємстві.

Отримання платежів від дебіторів є одним з основних джерел надходження коштів на підприємство, тому виручка від продажу є головним засобом для погашення всіх видів кредиторської заборгованості. Надходження грошових коштів від продажу визначає можливості підприємства щодо погашення боргів кредиторам. Як правило, більша частина дебіторської заборгованості формується як борги покупців. Установлення з покупцями таких договірних відносин, що забезпечують своєчасне і достатнє надходження коштів для здійснення платежів кредиторам, – головне завдання управління рухом дебіторської заборгованості. Управління рухом кредиторської заборгованості – це встановлення таких договірних відносин з постачальниками, які ставлять строки і розміри платежів підприємству залежно від надходження коштів від покупців. Отже, йдеться про одночасне управління рухом як дебіторської, так і кредиторської заборгованостей [7].

В економічній і фінансовій літературі можна зустріти різні, на перший погляд, підходи до погодженого управління дебіторською та кредиторською заборгованостями на рівні підприємств.

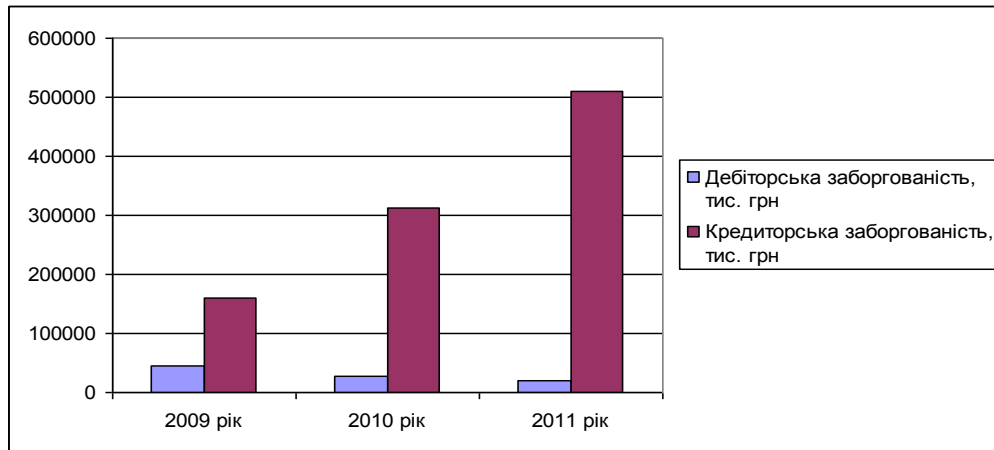
Ряд авторів розглядають процес управління з позиції погодження швидкості обороту дебіторської та кредиторської заборгованостей [8]. Основний акцент у цьому підході роблять на погодженості руху дебіторської та кредиторської заборгованостей, що знаходить відображення у сформованій сумі вільних коштів і рівні платоспроможності у кожному розглянутому періоді. У розвитку першого підходу варто розглядати значущість грошових потоків як інструмента управління не тільки коштами, але й діяльністю підприємства в цілому [9]. Розглядаючи взаємозв'язок руху дебіторської та кредиторської заборгованостей як єдиний процес, умовою його оптимізації є узгодження матеріальних і фінансових потоків. Дотримання балансу між припливом і відпливом коштів, як за розміром, так і за строками, – це основне завдання управління, що впливає на параметри економічної ефективності. Трохи ширше розглядає підходи до управління дебіторською та кредиторською заборгованостями група авторів монографії "Управління витратами" [10]. Орієнтуючись також на швидкість обороту заборгованостей, автори акцентують увагу на необхідності порівняння доходу, що одержаний від збільшення обсягу продажів за умови надання товарних кредитів і зростання кредиторської заборгованості, з витратами на їх формування, використання, повернення та прямі втрати від списання, сплати штрафів і недотримок. У цьому разі критерієм прийняття рішень є показники рентабельності [9].

Управління дебіторською та кредиторською заборгованостями тісно пов'язане з необхідністю обліку, запобіганням та зниженням значного кола ризиків: кредитного, ринкового, ризику втрати ліквідності, операційного і юридичного. Кредитний ризик – це ризик того, що контрагент не виконає зобов'язання на вказану дату. Ринковий ризик пов'язаний зі змінами ринкових цін, процентних ставок, курсу валют та ін. Ризик втрати ліквідності обумовлений неможливістю погасити свої зобов'язання активами в конкретний момент часу. Операційний ризик нерозривно пов'язаний з якістю управління, якістю контролю, роботою конкретних виконавців, їх мотивацією та ін. Юридичні ризики визначаються чинним законодавством, його недосконалістю, а також якістю роботи юридичних служб підприємства зі складання договорів і т. д. Вигоди, витрати та втрати, яких може зазнати будь-яке підприємство у тій чи іншій господарській ситуації, безперечно, слід враховувати у процесі прийняття управлінських рішень [9]. У зв'язку з цим у ході дослідження були систематизовані вигоди, витрати та втрати, пов'язані з процесом управління дебіторською та кредиторською заборгованостями на підприємствах, що відображено в таблиці.

Наведені міркування дозволяють зробити висновки щодо змісту погодженого управління дебіторською та кредиторською заборгованостями в системі управління підприємством.

Систематизація вигід, витрат, втрат, які слід враховувати під час прийняття рішень щодо управління дебіторською та кредиторською заборгованостями

Види вигід, витрат і втрат	Дебіторська заборгованість	Кредиторська заборгованість
Прямі вигоди	Збільшення товарообігу й, відповідно, прибутку від продажів. Одержання знижок за умов авансових платежів постачальникам. Економія витрат зі зберігання товарів. Зниження податків за безнадійною заборгованістю	Дохід від використання. Зменшення середньозваженої вартості капіталу. Дохід від інфляції
Прямі витрати	Трансакційні витрати з обслуговування заборгованості. Плата за залучення додаткових джерел фінансування	Трансакційні витрати із залучення коштів. Надання знижок за умов авансових розрахунків покупців
Прямі втрати	Втрати від інфляції. Списання безнадійної заборгованості	Штрафи, пені, неустойки у разі порушення строків повернення й інших умов договорів
Альтернативні витрати	Одержання доходу за депозитом або іншими видами діяльності	Втрати знижок у разі оплати товарів з відстрочкою платежу
Втрачені можливості	Репутація вигідного партнера	Репутація стабільного кредитора

Таким чином, погоджене управління дебіторською та кредиторською заборгованостями передбачає погодженість:

- у сумі та складі заборгованостей;
- у строках і швидкості обігу заборгованостей;
- у цінових і вартісних оцінках заборгованостей;
- у формуванні вільних грошових коштів.

Отже, тісний взаємозв'язок і взаємообумовленість дебіторської та кредиторської заборгованостей на підприємствах, необхідність координації їх розмірів і руху дозволили виокремити самостійну сферу управління – погоджене управління обома видами заборгованостей. Таке управління є процесом розробки й реалізації управлінських рішень із приводу погодженості їх розміру, складу та швидкості руху в часі, що забезпечують необхідний прибуток і оптимальний розмір вільних коштів.

Перспективи подальших досліджень у цьому напрямі полягають у розробці методичного інструментарію, що забезпечує погодженість руху заборгованостей, координацію їх розміру та складу.

Наук. керівн. Малярєвський Ю. Д.

Література: 1. Бутинець Ф. Ф. Бухгалтерський фінансовий облік : підручник / Ф. Ф. Бутинець. – 3-тє вид., перероб. та доп. – Житомир : Вид. ЖІТІ, 2001. – 672 с. 2. Сурніна К. С. Удосконалення обліку дебіторської і кредиторської заборгованості промислових підприємств : дис. ... канд. екон. наук: спец. 08.06.04 / К. С. Сурніна ; Житомирський інженерно-технологічний ін-т. – Житомир, 2001. – 242 с. 3. Ткаченко Н. М. Бухгалтерський фінансовий облік, оподаткування і звітність : підручник / Н. М. Ткаченко. – 3-тє вид., перероб. та доп. – К. : Вид. "Алерта", 2008. – 926 с. 4. Сайт Укрстат. – Режим доступу : <http://www.ukrstat.gov.ua/>. 5. Ізмайлова Н. В. Динаміка дебіторської та кредиторської заборгованості: макроекономічний аспект / Н. В. Ізмайлова // Науковий вісник НЛТУ України. – 2011. – № 33.1. – С. 116–122. 6. Петряєва З. Ф. Організація і методика економічного аналізу [Текст] : навч. посібн. Ч. 2 / З. Ф. Петряєва, Г. Г. Хмеленко. – Х. : Вид. ХНЕУ, 2008. – 308 с. 7. Барановська А. С. Оцінка ефективності дебіторської та кредиторської заборгованості / А. С. Барановська // Фінанси і кредит. – 2010. – № 1. – С. 101–106. 8. Крейнина М. Н. Фінансовий менеджмент : учебн. пособ. / М. Н. Крейнина. – М. : Дело и Сервис, 1998. – 304 с. 9. Власова Н. О. Зміст процесу управління дебіторською та кредиторською заборгованостями / Н. О. Власова, Л. Л. Носач // Економічна стратегія і перспективи розвитку сфери торгівлі та послуг. – 2011. – № 1(13). – С. 223–230. 10. Ковтун С. Управление затратами / С. Ковтун, Н. Ткачук, С. Савлук. – Х. : Фактор, 2008. – 272 с. 11. Малярєвський Ю. Д. Фінансовий облік : конспект лекцій / Ю. Д. Малярєвський, П. С. Тютюнник. – Х. : Вид. ХДЕУ, 2003. – 104 с. 12. Фарйон О. О. Дебіторська та кредиторська заборгованість: контроль та управління як запорука успішного розвитку / О. О. Фарйон, М. Я. Яструбський // Науковий вісник НЛТУ України. – 2011. – № 21.4. – С. 276–282. 13. Чабанюк О. М. Облік дебіторської та кредиторської заборгованості й напрями його вдосконалення / О. М. Чабанюк, О. В. Багрій // Науковий вісник НЛТУ України. – 2012. – № 22.2. – С. 255–259. 14. Черевик Н. В. Дебіторська та кредиторська заборгованості в умовах подолання економічної кризи / Н. В. Черевик, С. О. Рябуха, А. О. Анікієнко // Економіка і регіон. – 2010. – № 1(24). – С. 195–197.

Магістр 2 курсу
факультету економіки і права ХНЕУ

ОСОБЛИВОСТІ ПРОВЕДЕННЯ ЕНЕРГОАУДИТУ В СИСТЕМАХ ТЕПЛОПОСТАЧАННЯ

Анотація. Проаналізовано економічні ефекти від енергозбереження, визначено особливості зниження енергетичних витрат у системах теплопостачання. Обґрунтовано необхідність використання енергетичного аудиту та особливості його проведення в системах теплопостачання житлово-комунального господарства.

Аннотация. Проанализированы экономические эффекты от энергосбережения, определены особенности снижения энергетических затрат в системах теплоснабжения. Обоснована необходимость использования энергетического аудита и особенности его проведения в системах теплоснабжения жилищно-коммунального хозяйства.

Annotation. In the article economic benefits of power savings are analysed, features of decreasing power expenses in heat supply systems are defined. The necessity of use of power audit and features of its carrying out for systems of a heat supply of housing and communal services is grounded.

Ключові слова: енергоаудит, енергозбереження, житлово-комунальне господарство, системи теплопостачання, тепломережа, споживачі.

Удосконалення системи енергозбереження сприяє оптимізації економічних відносин між учасниками ринку житлово-комунальних послуг, підвищенню ефективності використання енергетичних ресурсів та діяльності підприємств в цілому. Оцінка ефективності використання енергетичних ресурсів та розробка найбільш ефективних заходів для зниження енерговитрат є основною метою проведення енергетичного аудиту в системах теплопостачання житлово-комунального господарства.

Актуальність цієї теми полягає в тому, що з постійно зростаючою вартістю теплової енергії та інших джерел електроенергії важливого значення набуває проблема з ефективного і раціонального використання цих ресурсів. У зв'язку з цим проведення енергетичного аудиту в житлово-комунальному господарстві є необхідним і доцільним.

Проблема енергозбереження в системах теплопостачання неодноразово розглядалася у науковій літературі і знайшла своє відображення в наукових роботах таких вчених-економістів, як: Артюшин А. Н., Інякіна В. Н., Фокін В. М., Хромченков В. Г., але саме проблема проведення енергоаудиту в системах теплопостачання на сьогоднішній день досі досліджується.

Метою написання статті є обґрунтування необхідності проведення енергоаудиту, а також виявлення особливостей його проведення в системах теплопостачання житлово-комунального господарства.

Об'єктом дослідження є процес упровадження енергетичного аудиту в системи теплопостачання.

Предметом дослідження є теоретичне і методичне забезпечення впровадження енергоаудиту в системи теплопостачання.

Енергозбереження є ключовою ланкою реформування житлово-комунального господарства України. Основою для розробки і реалізації програм енерго-ресурсозаощадження є енергоаудит об'єктів житлово-комунального господарства, що включає енергетичні обстеження, оцінку наявних резервів економії та визначення техніко-економічної ефективності запропонованих заходів з енергозбереження [1].

Енергозбереження – це реалізація і пошук рішень, які ефективні як енергетично, так і економічно для господарювання в умовах абсолютного контролю над потоками енергетичних ресурсів. Початковим етапом енергозбереження є енергоаудит – необхідний інструмент і основа для розробки програми енергозбереження [2].

Енергетичне обстеження об'єктів з метою визначення ефективності використання енергоресурсів відноситься до сфери інтересів енергетичного аудиту. Його основна мета полягає в тому, щоб знайти шляхи та методи зниження енергетичних витрат [2].

Основними завданнями енергетичного аудиту систем теплопостачання в житлово-комунальному господарстві є: встановлення фактичного стану енергоспоживання на підприємстві;



виявлення джерел і причин нераціональних енерговитрат і невиправданих втрат теплової енергії; розробка на основі техніко-економічного аналізу рекомендацій щодо їх ліквідації; пропозиція техніко обґрунтованої програми з економії теплової енергії; черговість реалізації пропонованих заходів з урахуванням обсягів витрат і термінів окупності при забезпеченні необхідного рівня комунальних послуг.

Аудит системи тепlopостачання включає в себе такі етапи: аудит джерел тепла; аудит транспорту тепла і аудит споживача тепла. При проведенні енергоаудиту необхідно враховувати особливості функціонування кожної із систем [3].

На рисунку зображена схема виробництва та споживання теплової енергії в системах тепlopостачання "джерело – теплові мережі – споживач".



Рис. Схема виробництва та споживання теплової енергії "джерело – теплові мережі – споживач" [4]

Ця схема становить три сектори обстеження системи тепlopостачання "джерело – теплова мережа – споживач".

Одним із завдань аудиту транспорту тепла є визначення втрат тепла в цьому процесі, що є важливим завданням, результати вирішення якого серйозно впливають на тепло в процесі формування тарифу. Знання цієї величини дозволяє також правильно вибирати потужності основного та допоміжного обладнання центральних теплових пунктів і джерела тепла [4].

Величина теплових втрат при транспорті теплоносія може стати вирішальним фактором при виборі структури системи тепlopостачання з можливою її децентралізацією, виборі температурного графіка теплової мережі та ін.

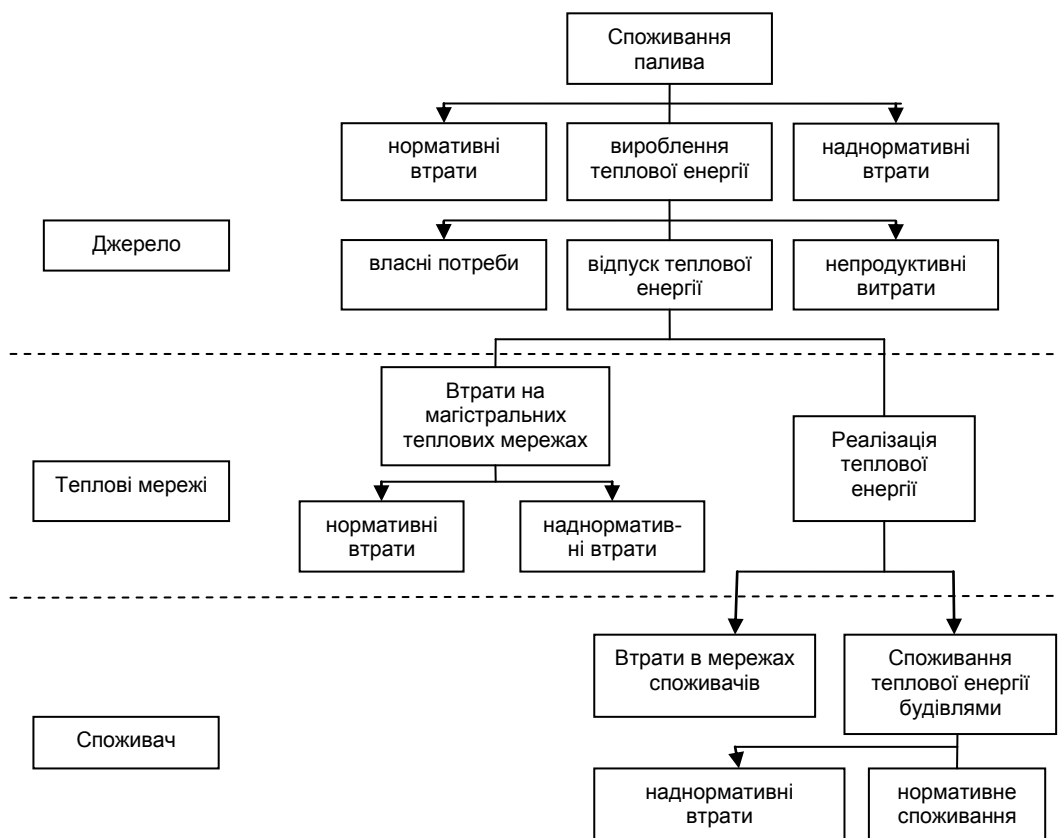
Визначення реальних теплових втрат і порівняння їх з нормативними значеннями дозволяє обґрунтувати ефективність проведення робіт з модернізації теплової мережі із заміною трубопроводів та/або їх ізоляції [4].

Наступним етапом проведення енергоаудиту в системах тепlopостачання є оцінка енергоефективності теплових мереж. Цей етап ґрунтується на питаннях підвищення якості води для систем тепlopостачання, використання сучасних теплообмінників на теплових пунктах, встановлення приладів витрати води та обліку теплоти, застосування сучасних технологій теплової ізоляції, заміни елеваторних вузлів на змішувальні установки з датчиками температури і витрати.

За результатами енергетичного обстеження передбачається розробка таких документів: звіту, що містить перелік загальнодоступних заходів з енергозбереження та підвищення енергетичної ефективності, програми енергозбереження та енергетичного паспорта [3].

Звіт повинен бути коротким і конкретним, усі таблиці, розрахунки, матеріали обстеження слід виносити в додатки. Основні числові дані необхідно подавати у вигляді таблиць, графіків і кругових діаграм [1].

Основним інструментом управління енергозбереженням в частині проведення енергоаудиту є складання програми енергозбереження, що передбачає розробку, ухвалення та виконання цієї програми. Програма енергозбереження повинна бути спрямована на підвищення енергоефективності та здійснення контролю споживання енергоресурсів, вдосконалення системи нормування, розробку системи моніторингу впроваджуваних заходів з енергозбереження, стимулювання заходів щодо зниження енергоємності, формування умов і механізмів, які сприяють появі й реалізації проєктів у галузі енергозбереження.

Енергетичний паспорт, складений за результатами енергетичного обстеження, повинен містити інформацію: про оснащеність приладами обліку використовуваних енергетичних ресурсів, про обсяг використовуваних енергетичних ресурсів і про його зміну, про показники енергетичної ефективності, про величину втрат переданих енергетичних ресурсів, про потенціал енергозбереження, у тому числі про оцінку можливої економії енергетичних ресурсів у натуральному вираженні, про перелік типових заходів з енергозбереження та підвищення енергетичної ефективності [1].

Таким чином, проведення енергетичного аудиту в системах теплопостачання житлово-комунального господарства сприяє створенню ефективної програми заходів щодо удосконалення енергозбереження теплових мереж.

Наук. керівн. Часовнікова Ю. С.

Література: 1. Фокин В. М. Основы энергосбережения и энергоаудита / В. М. Фокин. – М. : Изд. "Машиностроение-1", 2006. – 256 с. 2. Инякин В. Н. Проблемы и перспективы энергосбережения в Украине / В. Н. Инякин // Управление экономикой переходного периода. – Донецк : ИЭП НАН Украины, 2002. – С. 54–56. 3. Хромченко В. Г. Особенности проведения энергоаудита систем теплоснабжения ЖКХ / В. Г. Хромченко // Экологические системы. – 2012. – № 27. 4. Артюшин А. Н. Энергосбережение и энергоаудит систем теплоснабжения / А. Н. Артюшин // Экологические системы. – 2005. – № 6. – С. 20–27.

УДК 657.471

Ковальова О. А.

Студент 4 курсу
факультету обліку і аудиту ХНЕУ

ОРГАНІЗАЦІЯ ОБЛІКУ ВИТРАТ ОПЕРАЦІЙНОЇ ДІЯЛЬНОСТІ АГРОПІДПРИЄМСТВ

Анотація. Висвітлено особливості обліку витрат операційної діяльності на сільсько-господарських підприємствах. Розроблено рекомендації щодо більш точного розподілу загально-виробничих витрат в умовах значної сезонності праці суб'єктів господарювання аграрної сфери.

Аннотация. Освещены особенности учета расходов операционной деятельности на сельскохозяйственных предприятиях. Разработаны рекомендации к более точному распределению общепроизводственных расходов в условиях значительной сезонности труда субъектов хозяйствования аграрной сферы.

Annotation. The features of the account of operational activity expenses on the agricultural enterprises are covered in the article. The recommendations of more accurate distribution of general production expenses in the conditions of considerable seasonality of agrarian business entities' work are developed.

Ключові слова: витрати, загальновиробничі витрати, біологічні активи.

Україна сьогодні може і повинна мати стійкий агропромисловий комплекс, спроможний вирішувати складні соціально-економічні завдання, забезпечувати продовольчу безпеку країни.

© Ковальова О. А., 2012

ISI

"Управління розвитком", №18(139)2012



Сучасний рівень конкурентоспроможності сільськогосподарських суб'єктів доволі низький. Ефективність функціонування підприємств залежить від рівня операційних витрат. В умовах обмеженості ресурсів і досягнення планової ефективності виникає потреба порівняння понесених витрат і отриманих результатів. Можливість усунення або передбачення впливу негативних факторів з'являється завдяки раціонально організованому обліку витрат виробництва, тому дослідження цієї теми є актуальним.

Питанням організації обліку витрат та удосконалення методик його ведення присвячені наукові праці таких сучасних вітчизняних фахівців, як: Огіччук М. Ф., Жук В. М., Моссаковський В. Б., Мельничук Б. В. та ін.

Однак, проаналізувавши ряд літературних джерел, можемо зробити висновок, що методика обліку витрат на сільськогосподарських підприємствах потребує дослідження як теорії, так і практики.

Метою дослідження є виявлення шляхів удосконалення обліку витрат діяльності агропідприємств для ефективного їх застосування на практиці.

Для досягнення поставленої мети було визначено такі завдання:

- визначити особливості обліку витрат на агропідприємствах;
- скласти схему обліку витрат на великих та малих підприємствах;
- розглянути методику розподілу непрямих витрат на підприємствах із сезонною працею.

Об'єктом дослідження є облік операційної діяльності сільськогосподарських підприємств різних форм господарювання.

Предметом дослідження визначено облік прямих та розподіл загальновиробничих витрат у процесі виробництва на підприємствах.

Відповідно до П(С)БО 30 "Біологічні активи" [1], витрати, пов'язані з біологічними перетвореннями біологічних активів та отриманням сільськогосподарської продукції, визнаються витратами основної діяльності. Облік витрат ведеться за окремими об'єктами обліку витрат (окремими видами біологічних активів та/або їх групами) відповідно до П(С)БО 16 "Витрати" [2].

До складу витрат, пов'язаних з біологічними перетвореннями, належать: прямі матеріальні витрати, прямі витрати на оплату праці, інші прямі витрати, загальновиробничі витрати.

Синтетичний облік витрат і вихід сільськогосподарської продукції здійснюють на рахунку 23 "Виробництво", до якого ведуть субрахунки: 1 "Рослиництво", 2 "Тваринництво", 3 "Допоміжні виробництва", 4 "Підсобні (промислові) виробництва" тощо.

Аналітичний облік на рахунку 23 здійснюють за встановленими об'єктами обліку витрат, зокрема, за видами виробництв, статтями витрат і видами або групами продукції, що виробляється.

Витрати в рослинництві обліковують за такими статтями: витрати на оплату праці, відрахування на соціальні заходи, насіння і садовий матеріал, добрива, засоби захисту рослин, роботи та послуги, витрати на утримання основних засобів, на організацію виробництва й управління.

Облік витрат і виходу продукції тваринництва слід вести на субрахунку другого порядку 232 "Тваринництво", на дебеті якого відображають витрати, а на кредиті — вихід продукції за плановою собівартістю протягом року, а в кінці року планову собівартість доводять до фактичного рівня.

На кожному аналітичному рахунку облік витрат ведуть за такими статтями: витрати на оплату праці, відрахування на соціальні заходи, засоби захисту тварин, корми, роботи та послуги, витрати на утримання основних засобів (амортизація, паливо, будівельні матеріали тощо).

Загальновиробничі витрати відображають по дебету рахунку 91 "Загальновиробничі витрати".

Невеликі за розміром сільськогосподарські підприємства для складання звіту про фінансові результати повинні накопичувати інформацію про виробничі витрати за елементами, що передбачено в системі рахунків 8 класу. Такі підприємства можуть не використовувати рахунки 9 класу "Витрати діяльності" та рахунок 23 "Виробництво". У кінці року накопичені за елементами витрати одночасно з доходами списуються безпосередньо на рахунок 79 "Фінансові результати".

Така організація обліку виробництва не дозволяє в системному порядку визначати фактичну собівартість виготовленої продукції, тому для виробничих підприємств допустимий перехідний варіант обліку з частковим застосуванням рахунку 23. При цьому частину прямих витрат виробництва та загальновиробничих щомісячно списують з кредиту рахунків 80 – 84 на дебет рахунку 23, а з кредиту цього рахунку списують собівартість одержаної продукції. Решту ж витрат, пов'язаних з управлінням підприємством загалом, збутом продукції та іншою операційною діяльністю, щомісячно або в кінці року списують безпосередньо в дебет рахунку 79.

Загальну схему відображення операцій за скороченою схемою рахунків для малих сільськогосподарських підприємств наведено на рис. 1.

Великі підприємства застосовують рахунок 23 та рахунки 9 класу. Перегрупування витрат за елементами для складання звітності вони можуть здійснювати в позасистемному порядку (без 8 класу). Розроблену автором схему обліку виробництва наведено на рис. 2.

Головна проблема обліку витрат полягає у тому, що, застосовуючи існуючу на сьогодні методологію, керівництво господарства отримує неповну інформацію про витрати за окремими культурами. На відповідні дати відображені за об'єктами лише прямі витрати. Аби уникнути вказаних недоліків, пропонуємо розподіляти загальновиробничі витрати на об'єкти обліку не один раз у кінці року, як практикується сьогодні, а щомісячно. Це дасть більш повну інформацію про витрати, понесені на виробництво продукції в момент її вирощування та оприбуткування.



Рис. 1. Спрощена схема обліку виробничих витрат для малих сільськогосподарських підприємств [3, с. 566]



Рис. 2. Схема обліку виробничих та інших витрат операційної діяльності великих сільськогосподарських підприємств

Для цього треба визначити, відповідно до якої бази слід розподіляти загальновиробничі витрати на об'єкти обліку. Можливими базами для розподілу є години праці, заробітна плата, обсяг діяльності, прямі витрати. На думку автора, в сільському господарстві доцільно розподіляти пропорційно загальній сумі прямих витрат, за винятком вартості насіння, кормів та напівфабрикатів, бо вони передаються у виробництво за справедливою вартістю, а не за собівартістю.

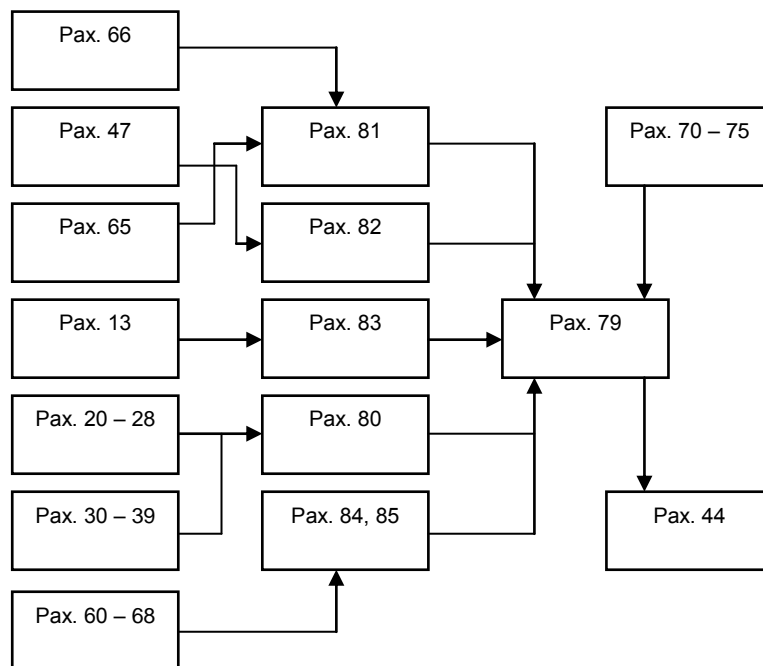
Підприємство для щомісячного розподілу загальновиробничих витрат може застосовувати наперед визначені ставки розподілу. Вони встановлюються на умові, що змін в обсягах та структурі виробництва не передбачається. Ставка розподілу розраховується як:

$$C_p = \frac{ЗВВ_{пл.}}{ПВ_{пл.}}$$

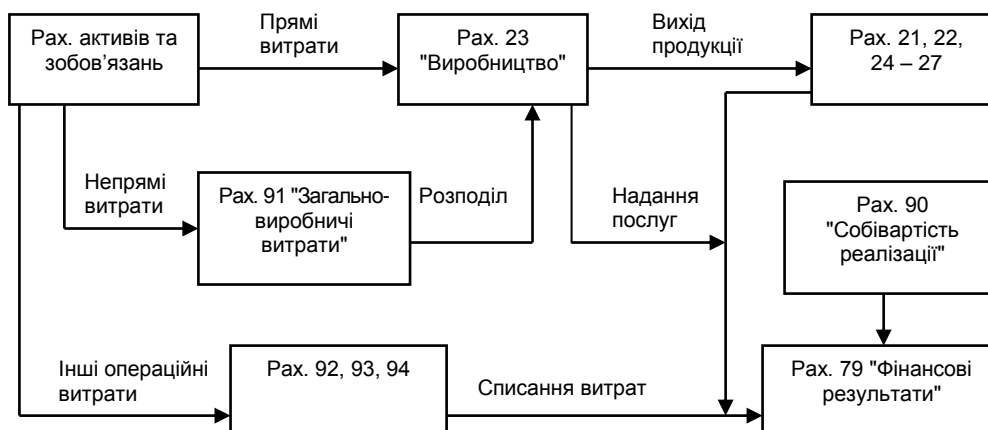
де C_p – ставка розподілу загальновиробничих витрат;
 ЗВВ пл.(мін. пер.) – загальновиробничі витрати за плановий період;
 ПВ пл.(мін. пер.) – прямі витрати за плановий період.

Таким чином, загальновиробничі витрати можна буде відносити на рахунок 23 протягом звітного періоду на кожен об'єкт. У кінці року розподілені загальновиробничі витрати коригують відповідно до фактичних за проводкою Д-т 23 К-т 91. Якщо фактичні загальновиробничі витрати



більші за розподілені, то сума списується прямою проводкою. У противному разі проводка здійснюється методом сторно.

Застосування запропонованої методики обліку витрат зумовлює уточнення підходів до визначення фінансових результатів сільськогосподарського виробництва. При визначенні фінансового результату від первісного визнання на кожну звітну дату враховуються також розподілені загальногосподарські витрати. Такий підхід забезпечить виконання принципу превалювання сутності над формою і сприятиме відображенню більш достовірної інформації про обсяг витрат. Тема обліку витрат потребує подальшого вивчення через постійні зміни в обсягах та структурі виробництва сільськогосподарського сектору.

Наук. керівн. Часовнікова Ю. С.

Література: 1. Біологічні активи : ПСБУ 30, затверджене наказом Міністерства фінансів України від 18.11.05 р. № 790 // Офіційний сайт Верховної Ради України. – Режим доступу : <http://rada.gov.ua/>. 2. Витрати : ПСБУ 16, затверджене наказом Міністерства фінансів України від 31.12.99 р. № 318 // Офіційний сайт Верховної Ради України. – Режим доступу : <http://rada.gov.ua/>. 3. Огійчук М. Ф. Бухгалтерський облік на сільськогосподарських підприємствах : підручник / М. Ф. Огійчук, В. Я. Плаксієнко, Л. Г. Панченко ; за ред. проф. М. Ф. Огійчука. – 4-те вид., перероб. і допов. – К. : Алерта, 2007. – 979 с.

Шалімова Т. О.

УДК 334.722:657.1

Магістр 2 курсу
факультету економіки і права ХНЕУ

ПРОБЛЕМА ВИБОРУ ОБЛІКОВОЇ ПОЛІТИКИ СУБ'ЄКТІВ МАЛОГО ПІДПРИЄМНИЦТВА

Анотація. Розглянуто сутність облікової політики, особливості її формування на малих підприємствах, стан та перспективи розвитку малого бізнесу в Україні. Показано, що основною проблемою ведення облікової політики суб'єктів малого підприємництва є відсутність стандартів для них.

Аннотация. Рассмотрены сущность учетной политики, особенности ее формирования на малых предприятиях, состояние и перспективы развития малого бизнеса в Украине. Показано, что основной проблемой ведения учетной политики субъектов малого предпринимательства является отсутствие стандартов для них.

Annotation. In this article the essence of the accounting policy, the peculiarities of its formation in small enterprises, the state and prospects of small business development in Ukraine are considered. It is shown that the basic problem of conducting a registration policy of small business entities is absence of standards for them.

Ключові слова: облікова політика, суб'єкти, мале підприємництво, спрощена система оподаткування, облік, звітність.

На сьогодні надзвичайно актуальними для підприємств різних форм власності постає питання бухгалтерського обліку, його організація та формування показників звітності. Особливе місце серед них займають малі підприємства, розвиток яких є складовою частиною соціально-економічної політики держави. Малий бізнес є одним з найважливіших сегментів ринкової інфраструктури і сприяє створенню та збільшенню національного продукту країни.

Суб'єкти малого підприємництва мають важливе значення у формуванні конкурентного середовища у ринковій економіці, оскільки, по-перше, вони меншою мірою, ніж великі підприємства, піддаються монополізації, а по-друге, за умов вузької спеціалізації та використання новітніх технологій та техніки вони виступають як дійовий конкурент, який запобігає монопольним позиціям великих корпорацій. Крім того, суб'єкти малого підприємництва також відіграють не останню роль у вирішенні проблеми зайнятості населення, адже вони спроможні створювати нові робочі місця та поглинати надлишкову робочу силу [1].

© Шалімова Т. О., 2012



Облік займає одне з головних місць у системі управління. Він відображає реальні процеси виробництва, обігу, розподілу і споживання, характеризує фінансовий стан підприємства і є основою для планування його діяльності. Виходячи з облікової інформації, можна прогнозувати показники розвитку підприємства і виявити резерви підвищення ефективності виробництва [2].

Проблеми облікової політики досліджувались у працях зарубіжних і вітчизняних вчених, а саме таких, як: Р. Ентоні, Дж. Ріс, Б. Нідлз, Ван Бред, Загородній А. В., Лінник В. Г., Білуха М. Т., Бутинець Ф. Ф., Кужельний М. В. та ін. Однак проблема вибору облікової політики для суб'єктів малого підприємництва потребує більш детального вивчення.

Актуальність дослідження особливостей формування облікової політики суб'єктів малого підприємництва полягає у необхідності розробляти певні правила ведення обліку, що полегшать сам обліковий процес на малих підприємствах і є більш відповідними для малих масштабів, створення такої системи отримання інформації, яка б забезпечувала реальне управління суб'єктом малого підприємництва та примноження доходу від його діяльності.

Метою статті є дослідження організації облікової політики на малому підприємстві та розробка шляхів її вдосконалення.

Проблема функціонування малого бізнесу в умовах кризового стану економіки України є надзвичайно гострою. У зв'язку з наявністю низки нерозв'язаних проблем, серед яких складна політична ситуація, суперечливе та неоднозначне законодавство, високе податкове навантаження та, як наслідок, значна тінізація економіки, питання про те, чи існує можливість для розвитку та ефективного функціонування малого бізнесу в Україні, набуває достатньої актуальності [3].

У 2011 році відбулися зміни в оподаткуванні малих підприємств. 1 січня 2011 року в дію вступив Податковий кодекс [4]. Негативним аспектом Податкового кодексу є те, що ним створені несприятливі умови для малого бізнесу. У частини населення складається враження, що на сьогодні вирішили ліквідувати дрібний бізнес. З 1 січня 2011 року підприємцям доводиться сплачувати єдиний соціальний внесок у розмірі від 347 гривень додатково до єдиного податку.

Питання встановлення облікової політики на підприємстві належать до компетенції його власника (власників) або органу, уповноваженого управляти державним майном та корпоративними правами держави.

Формування облікової політики підприємства за конкретним напрямом (питанням) полягає у виборі одного варіанта з декількох — альтернативних, передбачених нормативно-правовими актами з бухгалтерського обліку. При цьому, оскільки облікова політика підприємства визначається на підставі принципів, методів і процедур, регламентованих не тільки П(С)БО, при обранні того чи іншого варіанта можуть використовуватися також інші нормативно-правові документи, що регулюють методологію бухгалтерського обліку та складання фінансової звітності [5].

Облік на малих підприємствах повинен бути максимально скорочений і спрощений, оскільки, як правило, тут немає чисельного штату працівників, які б займалися виключно веденням обліку.

Спрощена система оподаткування, обліку та звітності для підприємств малого бізнесу полягає у такому:

- оподаткування: заміна сплати певних видів податків, зборів та платежів єдиним податком;
- бухгалтерського обліку: можливість застосування спрощеного Плану рахунків, простої та спрощеної форм обліку, спрощеної методики обліку витрат;
- звітності: обов'язкове складання звітності відповідно до П(С)БО 25 "Фінансовий звіт суб'єкта малого підприємництва" [6].

Проте підприємства, які не можуть скласти Спрощений фінансовий звіт можуть скласти Фінансовий звіт суб'єкта малого підприємництва. Для цього вони повинні відповідати таким критеріям: середньооблікова чисельність працюючих за звітний період (календарний рік) не перевищує 50 осіб та обсяг річного валового доходу не перевищує 70 млн гривень [7, ст. 1].

Слід зауважити, що Міністерство фінансів України визначає облікову політику виключно на основі положень (стандартів) бухгалтерського обліку та інших нормативно-правових актів у сфері бухгалтерського обліку та фінансової звітності. А як саме слід діяти підприємствам при виробленні власної облікової політики в нерегламентованих зазначеними документами ситуаціях, тобто за відсутності прямо застосованих правил, незрозуміло [5].

Зазначимо, що переважна більшість принципів, методів і процедур, що використовуються для складання та подання фінансової звітності, безальтернативно (однозначно) прописані в нормативних документах з бухгалтерського обліку, тому перелічувати їх в обліковій політиці немає потреби. Адже такі норми підлягають безумовному виконанню, тобто є імперативними для застосування підприємством [5].

Отже, основною метою формування облікової політики на малих підприємствах повинен бути не тільки вибір сукупності способів ведення бухгалтерського обліку, а й досягнення ефективності управління обліковими процесами, ефективності прийняття управлінських рішень для досягнення оперативних і стратегічних цілей. Разом з тим скорочення і спрощення обліку на малому підприємстві можливе до певної межі, яка забезпечує виконання його інформаційної і контрольної функцій. У зв'язку з цим, поряд із прагненням найменших витрат часу на його ведення, треба забезпечити діючі вимоги щодо його організації, визначені нормативними актами, які регулюють облік коштів, основних і оборотних засобів, розрахунків, витрат, наявності та руху товарів, реалізації товарів, визначення собівартості і результатів фінансово-господарської діяльності [3].

Отже, аналіз стану малого підприємництва в Україні свідчить про те, що останнім часом відбуваються негативні зрушення у розвитку цього сектору ринкової економіки, які є вкрай несприятливим для малого бізнесу, а прийнятий Податковий кодекс України позначений посиленням



податкового тягаря. Для підтримки розвитку малого бізнесу держава зобов'язана перейти до реалізації послідовної та узгодженої політики, яка б наслідувала довгострокові перспективи. Для цього в Україні має бути створена відповідна нормативно-правова база та реалізована низка прогресивних реформ, які визначають формування передумов для забезпечення сталого розвитку малих підприємств. Раціональне використання державного бюджету, створення програм з розвитку малого підприємництва, підтримка ініціативи створення й функціонування малих фірм у найближчій перспективі спроможні привести до значного поживлення економіки [3].

Таким чином, основною проблемою для ведення облікової політики суб'єктів малого підприємництва є відсутність стандартів для них. Вони можуть керуватися у своїй діяльності міжнародними стандартами, П(С)БУ, законами України, але конкретна нормативно-правова база для них відсутня. І це є основною проблемою при виборі облікової політики для суб'єктів малого підприємництва.

Наук. керівн. Часовнікова Ю. С.

Література: 1. Облікова політика підприємства [Електронний ресурс]. – Режим доступу : <http://www.br.com.ua/kurs/Audit/45662.htm>. 2. Сергієчко О. М. Проблеми та перспективи розвитку підприємництва в Україні / О. М. Сергієчко // *Формування ринкових відносин в Україні*. – 2011. – № 2. – С. 22–27. 3. Облікова політика, суб'єкт малого підприємництва, єдиний податок, Податковий кодекс України, П(С)БО 25. Постановка проблеми [Електронний ресурс]. – Режим доступу : <http://uadocs.exdat.com/docs/index-304417.html>. 4. Податковий кодекс України від 27. 12. 2010 р. – К. : Правда, 2010. 5. Войтенко Т. Облікова політика – 2010: головне [Електронний ресурс] / Войтенко Т. – Режим доступу : www.nibu.factor.ua/ukr/golden/doc.html. 6. Сук Л. Організація обліку на підприємствах малого бізнесу / Л. Сук, П. Сук // *Бухгалтерський облік в с/г*. – 2010. – № 3. – С. 36–40. 7. Про державну підтримку малого підприємництва : Закон України від 19.10.2000 № 2063-III [Електронний ресурс]. – Режим доступу : www.rada.gov.ua. 8. Про оподаткування прибутку підприємств : Закон України від 22.05.97 р. № 283/97-ВР, зі змінами та доповненнями [Електронний ресурс]. – Режим доступу : www.rada.gov.ua. 9. Про бухгалтерський облік і фінансову звітність в Україні : Закон України від 16.07.99 р. № 996-XIV, зі змінами та доповненнями [Електронний ресурс]. – Режим доступу : www.rada.gov.ua. 10. Загальні вимоги до фінансової звітності : Положення (стандарт) бухгалтерського обліку 1, затверджене наказом Міністерства фінансів України від 31.03.99 р. № 87, зі змінами та доповненнями [Електронний ресурс]. – Режим доступу : www.rada.gov.ua. 11. Міжнародний стандарт бухгалтерського обліку 1 (МСБО 1). Подання фінансової звітності. IASB; Стандарт, Міжнародний документ від 01.01.2012 [Електронний ресурс]. – Режим доступу : www.rada.gov.ua.

Онiщенко О. А.

УДК [005.3:657.471] (100)

Магістр 2 курсу
факультету обліку і аудиту ХНЕУ

ОБЛІК ТА УПРАВЛІННЯ ВИТРАТАМИ: МІЖНАРОДНИЙ ДОСВІД

Анотація. Розкрито питання генези методів директ-костингу і таргет-костингу, проаналізовано міжнародний досвід обліку та управління витратами. Запропоновано використання методу таргет-костингу управління витратами на підприємствах усіх форм власності й господарювання в Україні.

Анотация. Раскрыт вопрос генезиса методов директ-костинга и таргет-костинга, проанализирован международный опыт учета и управления затратами. Предложено использование метода таргет-костинга управления издержками на предприятиях всех форм собственности и хозяйствования в Украине.

Annotation. In the article the genesis of direct-costing and target-costing methods is considered, the accounting of expenditure in foreign countries is analysed. The usage of target-costing method of expenditures control at the Ukrainian enterprises of all forms of ownership and management is offered.

Ключові слова: міжнародний досвід, управління витратами, цільова собівартість.

© Онiщенко О. А., 2012

Визначення собівартості виробництва одиниці продукції – це одне з основних економічних завдань, яке необхідно вирішувати на підприємствах. Для забезпечення оптимальної величини собівартості продукції необхідна обґрунтована методика розподілу витрат за видами продукції. Якщо прямі витрати, як трудові, так і матеріальні, можуть бути безпосередньо віднесені на конкретний вид продукції, то непрямі витрати потребують спеціальних методів розподілу. Ця проблема також має місце на підприємствах іноземних країн з розвинутою ринковою економікою, що створює актуальність розгляду зарубіжного досвіду обліку та управління витратами.

Особливості обліку та управління витратами в країнах зарубіжжя і перспективи впровадження зарубіжного досвіду у цьому питанні досліджували такі науковці: Бутинець Ф. Ф., Рзаєва Т. Г., Назарчук Т. В., С. Серпілін та ін.

Метою статті є аналіз та оцінка міжнародної практики обліку й управління витратами та розробка практичних рекомендацій щодо її запозичення на вітчизняних підприємствах у сучасних умовах господарювання.

Мета статті досягається шляхом виконання таких завдань:

- вивчення найбільш розповсюджених у зарубіжних країнах методів управління витратами;
- аналіз нового підходу в управлінні собівартості в системі таргет-костинг;
- виведення схеми зображення процесу управління цільовою собівартістю;
- розробка рекомендацій щодо впровадження міжнародного досвіду обліку та управління витратами.

Протягом минулого століття в процесі різноманітних досліджень категорії собівартості іноземними науковцями були висунуті та впроваджені різні методи управління витратами, найбільш розповсюджені з яких: метод нормативного розподілу постійних витрат, директ-костинг та таргет-костинг [1, с. 37–42].

На підприємствах багатьох європейських країн отримав широке розповсюдження метод нормативного розподілу постійних витрат. Суть цього методу полягає у визначенні нормативної собівартості одиниці продукції, яка відповідає нормальному рівню діяльності незалежно від його фактичного значення [2, с. 325–326]. Це призводить до стабільної собівартості, але через важкість встановлення нормативного обсягу виробництва та суб'єктивність визначення собівартості були розпочаті пошуки нових методів розподілу непрямих витрат.

Так, у США у 1953 році була розроблена система директ-костинг. У теперішній час у світовій практиці застосовують два варіанти директ-костингу: простий і розвинутий. Суть простого директ-костингу полягає в тому, що з об'єму реалізації вираховується величина змінної собівартості, результатом чого є маржа. Далі з неї вираховуються постійні витрати, і отриманий результат свідчить про наявність прибутку чи збитку підприємства. Розвинутий директ-костинг відрізняється тим, що може розраховуватися за різними сегментами діяльності: виробами, центрами прибутку, географічними зонами реалізації продукції, типом покупців тощо [3, с. 105–109].

У кінці 1980-х років у США та європейських країнах розпочинається великомасштабне впровадження японської моделі управління витратами під назвою "таргет-костинг". Ідея, покладена в основу таргет-костингу, нескладна, але революційна одночасно. Згідно з традиційною моделлю ціноутворення, ціна формується з попередньо визначеної собівартості з додаванням певної норми прибутку, а згідно з японською моделлю, собівартість формується з попередньо визначеної в процесі маркетингового дослідження ціни за вирахуванням бажаного для фірми прибутку. Отримана цільова собівартість порівнюється з кошторисною для отримання суми необхідного (цільового) скорочення витрат. Схематично процес управління витратами у системі таргет-костингу можна зобразити на рис. 1.



Рис. Процес управління витратами в системі таргет-костингу



Запровадження системи таргет-костингу на вітчизняних підприємствах дозволить реалізувати такі переваги: можливість інтеграції систем маркетингових досліджень та управлінського обліку; формування центрів відповідальності та центрів витрат, стратегії ціноутворення та інших оцінних процедур; раціональне використання ресурсів підприємства, оскільки попередньо встановлені рамки обмежень у витратах будуть стримувати від придбання і використання більш дорогоцінної технології і матеріалів без впливу на якість продукції.

Для ефективного впровадження системи таргет-костингу необхідно бачити і вирішувати потенційні проблеми. Так, для впровадження розглянутого методу на українських підприємствах, по-перше, є необхідною реорганізація облікової системи, а, перш за все, впровадження окремо фінансового та управлінського обліку. По-друге, для досягнення цільової собівартості необхідна інтеграція усіх служб підприємства, головним завданням яких є проектування та виготовлення продукту, який має відповідати цільовій собівартості. Також необхідно пам'ятати, що використання таргет-костингу вимагає високої працездатності робіт і може зумовлювати запізнення виходу продукції на ринок через збільшення часу процесу розробки [4, с. 207–211].

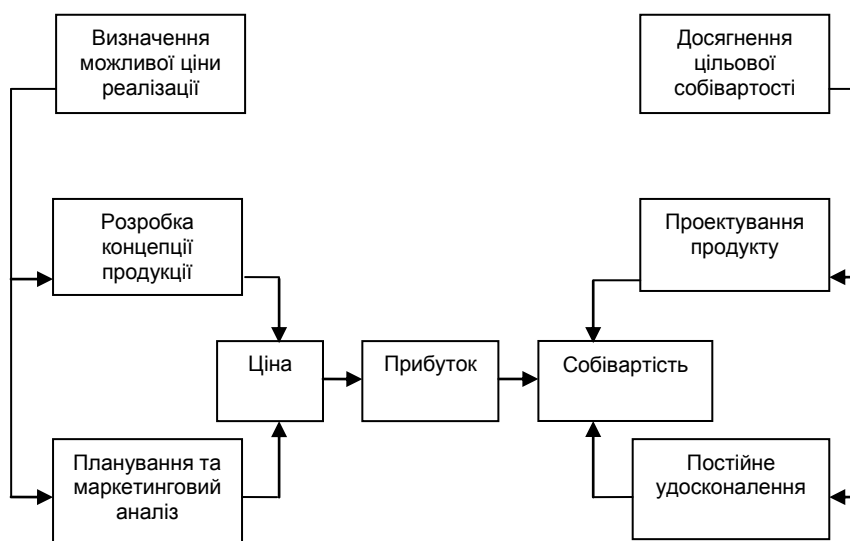
Якщо через перераховані проблеми підприємство не може перейти на систему планування цільової собівартості, завжди є варіант одночасного існування цього методу в межах традиційної системи вітчизняного обліку як елемента, що збільшує та удосконалює можливості останнього.

Отже, проведений аналіз особливостей використовуваних у світі методів управління витратами дозволив виявити їх характерні ознаки та цілі. В умовах обмеженості ресурсів та при кризових явищах в економіці України найбільш необхідним для запровадження і використання є метод таргет-костингу. Але, окрім суто технічних ускладнень для впровадження розглянутих зарубіжних систем управління витратами, необхідними умовами для успішної дієвості методів мають бути, перш за все, розуміння необхідності переходу до цих систем, управлінський талант менеджерів, аналітичне мислення бухгалтерів – спеціалістів з бухгалтерського обліку – та тісна взаємодія всередині компанії.

Наук. керівн. Пасенко Н. С.

Література: 1. Серпилин А. Учет затрат в развитых странах / А. Серпилин // Финансовый директор. – 2005. – № 2(30). – С. 37–42. 2. Бутинець Ф. Ф. Бухгалтерский учет в зарубежных странах : учебн. пособ. / Ф. Ф. Бутинець. – Житомир : Рута, 2002. – 660 с. 3. Назарчук Т. В. Аналіз зарубіжних та вітчизняних методів розподілу непрямих витрат у формуванні собівартості продукції / Т. В. Назарчук // Вісник Технологічного університету Поділля. – 2004. – № 3. – С. 105–109. 4. Рзаєва Т. Г. Доходи та витрати: облік за міжнародними та національними стандартами / Т. Г. Рзаєва // Вісник Хмельницького національного університету. – 2010. – № 5. – С. 246–250. 5. Сопко В. Таргет-костинг як метод контролю витрат і прибутку / В. Сопко // Наукові записки ТНЕУ. – 2006. – № 15. – С. 207–211.

Тузова А. О.

УДК 657.421

Магістр 2 курсу
факультету обліку і аудиту ХНЕУ

ДОКУМЕНТАЛЬНЕ ОФОРМЛЕННЯ ОСНОВНИХ ЗАСОБІВ В УМОВАХ ТЕХНІЧНОГО ПЕРЕОЗБРОЄННЯ

Анотація. Розглянуто шляхи вдосконалення документального оформлення основних засобів в умовах технічного переозброєння. Розроблено форму та запропоновано використання Акта приймання-передачі основних засобів в умовах технічного переозброєння.

Анотация. Рассмотрены пути совершенствования документального оформления основных средств в условиях технического перевооружения. Разработана форма и предложено использование Акта приема-передачи основных средств в условиях технического переоснащения.

© Тузова А. О., 2012

Annotation. The ways of improvement of fixed assets documentation under conditions of technical reequipment are considered. The form and the usage of the Act of transfer and acceptance of fixed assets under conditions of technical reequipment are developed and suggested.

Ключові слова: основні засоби, документальне оформлення, документ, технічне переозброєння.

В умовах адаптації бухгалтерського обліку в Україні до міжнародних стандартів він має бути орієнтований на забезпечення оперативною інформацією всіх суб'єктів управління, а також на підготовку інформативної бухгалтерської звітності для інвесторів та кредиторів. Поряд з цим дослідження інформаційних систем підприємств різних галузей свідчить одночасно і про значну кількість непотрібної в управлінні інформації, яка акумулюється в бухгалтерському обліку, і про відсутність в обліку інформації для управління. Отже, з одного боку, йдеться про дефіцит інформації та її несвоєчасність, а з іншого – про наявність непотрібної інформації, що накопичується системою бухгалтерського обліку. В умовах формування ринкової економіки зростає потреба в реєстрації і формуванні конкретної інформації, необхідної для контролю за діяльністю підприємств як зовні (з боку власника), так і всередині (з боку управлінського персоналу). Для підвищення рівня інформаційного забезпечення потребують подальшого вдосконалення первинна облікова документація та реєстри аналітичного обліку основних засобів.

Питання проблематики організації документального оформлення операцій з основними засобами під час технічного переозброєння досліджували такі автори, як: Бекренева Г. О., Грачова Р. Е., Пень В. О., Гливенко В. В. Однак на сьогодні проблематика документального оформлення потребує подальшого дослідження.

Метою дослідження є запропонування шляхів удосконалення документального оформлення операцій з основними засобами під час технічного переозброєння.

Завдання дослідження полягають у розгляді документів, що використовуються для обліку основних засобів, розробці форми документа, що забезпечить надання повної інформації про облік основних засобів в умовах технічного переозброєння.

Об'єкт дослідження – це основні засоби підприємства.

Предмет дослідження – це організація документального оформлення обліку основних засобів в умовах технічного переозброєння.

У бухгалтерському обліку інформація про основні засоби має містити дані про надходження і вибуття основних засобів, стан їх збереження і використання, правильне і своєчасне нарахування зносу (амортизації), результати реалізації, ліквідації основних засобів, обсяги витрат на ремонтні роботи і поліпшення основних засобів. Важливим моментом відображення в бухгалтерському обліку його об'єктів є первинне спостереження.

Первинний облік – це початкова стадія системного сприйняття і реєстрації окремих операцій, що характеризують господарські процеси і явища, які відбуваються на підприємстві [1]. На цій стадії відомості про здійснені господарські операції реєструються в первинних документах.

Первинні документи – це вихідний пункт бухгалтерського обліку. Історично в бухгалтерському обліку під первинним документом розуміють письмове свідоцтво певної форми та змісту про практичне здійснення типової операції, а також право на її здійснення [1].

Первинна облікова документація про наявність, склад, рух та інші операції, що здійснюються з основними засобами, затверджена наказом Мінстату "Про затвердження типових форм первинного обліку" від 29.12.95 р. № 352. Для більш повного розуміння процесу документообігу основних засобів розглянемо ці найбільш поширені форми документів [2]:

1. Типова форма № 03-1 "Акт приймання-передачі (внутрішнього переміщення) основних засобів" є підставою для зарахування на баланс об'єктів основних засобів.

2. Типова форма № 03-3 "Акт приймання-передачі відремонтованих, реконструйованих та модернізованих об'єктів" використовується для оформлення впровадження в експлуатацію основних засобів після завершення їх капітального або середнього ремонту, реконструкції чи модернізації.

3. Типова форма № 03-3 "Акт на списання основних засобів" використовується для оформлення ліквідації окремих об'єктів (крім автотранспортних засобів) або їхніх складових частин.

4. Типова форма № 03-4 "Акт на списання автотранспортних засобів" використовується для оформлення списання з балансу підприємств вантажних або легкових автомобілів, причепів та напівпричепів.

5. Типова форма № 03-5 "Акт про встановлення та демонтаж будівельних машин" використовується будівельними та будівельно-ремонтними підрозділами підприємства для оформлення демонтажу, передавання на інший будівельний об'єкт та запуску в експлуатацію будівельних машин.

6. Типова форма № 03-6 "Інвентарна картка обліку основних засобів" використовується для аналітичного (пооб'єктного) обліку основних засобів.

7. Типова форма № 03-7 "Опис інвентарних карток в обліку основних засобів" використовується для реєстрації інвентарних карток обліку основних засобів.

8. Типова форма № 03-8 "Картка обліку руху основних засобів". Цю форму щомісяця заповнює бухгалтерія на підставі інвентарних карток і звіряє з даними синтетичного обліку основних засобів.

9. Типова форма № 03-9 "Інвентарний список основних засобів".

Слід зазначити, що з моменту затвердження пакета первинних документів з обліку основних засобів відбулися істотні зміни в організації бухгалтерського обліку основних засобів, що були зумовлені як процесом науково-технічного прогресу, так і прийняття стандартів бухгалтерського обліку. Унаслідок прийняття П(С)БО 7 "Основні засоби", затвердженого наказом Мінфіну України від



27.04.2004 р., окремі графи типових форм первинних документів втратили свій зміст і на підприємствах не використовуються. Це, наприклад, такі реквізити, як: код норми амортизаційних відрахувань, норми амортизаційних відрахувань, джерело придбання (фінансування), дата початку сплати коштів за основні засоби. Водночас окремі показники, наявність яких передбачена П(С)БО 7 та які є необхідними для обліку основних засобів в умовах технічного переозброєння, опинилися поза реєстрацією в типових формах первинного обліку. Отже, для ефективізації документального оформлення обліку основних засобів пропонується на підприємстві запровадити нову форму документа під назвою "Акт приймання-передачі основних засобів в умовах технічного переозброєння". Форма цього документа наведена на рисунку.

На думку автора, представлений документ містить всю інформацію, необхідну для ведення бухгалтерського обліку основних засобів в умовах технічного переозброєння. Це дані про форму технічного переозброєння основних засобів, джерела його фінансування, його вартість та економічний ефект, тобто переваги від його проведення, виражені у грошовому вимірнику. За наявності на підприємствах спеціалізованої бухгалтерської програми алгоритм складання запропонованого документа може бути інтегрований до такої програми.

підприємство, організація

Ідентифікаційний код ЄДРПОУ
Код за УКУД

Акт приймання-передачі основних засобів під час технічного переозброєння
"___" _____ 20__ р.

					Номер документа	Дата складання	Код особи, відповідальної за зберігання основних засобів	Код виду операції
Назва основного засобу	Форма переозброєння	Балансова вартість основного засобу ДО проведення поліпшення	Вартість поліпшення	Балансова вартість основного засобу після поліпшення	Джерела фінансування		Технічні характеристики, що були покращені	Економічний ефект, досягнутий у результаті поліпшення
					Внутрішні	Зовнішні		
1	2	3	4	5	6	7	8	9

Коротка характеристика об'єкта _____

Підсумки випробувань об'єкта _____

Висновки комісії _____

Перелік технічної документації _____

Голова комісії _____

_____ посада _____ підпис _____ П.І.Б.

Члени комісії _____

_____ посада _____ підпис _____ П.І.Б.

Об'єкт основних засобів прийняв _____

_____ посада _____ підпис _____ П.І.Б.

здав _____

_____ посада _____ підпис _____ П.І.Б.

Відмітка бухгалтерії про відкриття картки або переміщення об'єкта "___" _____ 20__ р.

Головний бухгалтер (бухгалтер) _____

Рис. Форма документа "Акт приймання-передачі основних засобів в умовах технічного переозброєння"

Підсумовуючи проведений огляд щодо документального оформлення операцій з основними засобами в умовах технічного переозброєння, слід зазначити, що на державному рівні цьому питанню приділяється недостатньо уваги. Новий порядок бухгалтерського обліку основних засобів, передбачений П(С)БО 7, застосовується вже понад п'ять років, але за цей час типові форми первинного обліку не були приведені відповідно до них. Масова автоматизація бухгалтерського обліку теж

не знижує гостроту проблеми, адже документ і в електронному вигляді повинен зберігати встановлену форму і мати необхідні реквізити [3].

Напрями дослідження потребують подальшого розгляду: проблеми документального оформлення основних засобів та пошук можливостей удосконалення організації документального оформлення основних засобів.

Наук. керівн. Маляревський Ю. Д.

Література: 1. Грачова Р. Е. Энциклопедия бухгалтерского учета / Грачова Р. Е. – К. : Галицкие контракты, 2004. – 832 с. 2. Пироженко О. Как заполнить первичную документацию / О. Пироженко, В. Кузнецов, О. Андрусъ. – Х. : Фактор, 2012. – 320 с. 3. Бекренева Г. О. Операційна діяльність промислового підприємства – система управління / Бекренева Г. О. // Становлення та розвиток обліку, контролю і аналізу в Україні : тези доп. Міжнар. наук. конф., 16 – 17 березня 2006 р. – К. : КНЕУ, 2006. – С. 13–18. 4. П(С)БУ 7 "Основні засоби" [Електронний ресурс]. – Режим доступу : <http://www.rada.gov.ua>. 5. Методичні рекомендації з бухгалтерського обліку основних засобів, затверджені Міністерством фінансів України від 30.09.2003 р. № 561 [Електронний ресурс]. – Режим доступу : <http://www.rada.gov.ua>. 6. Маляревський Ю. Д. Облік активів підприємства / Маляревський Ю. Д., Горяева М. С. – Х. : Вид. ХНЕУ, 2010. – 190 с. 7. Маляревський Ю. Д. Организация и учет технического перевооружения предприятия / Маляревский Ю. Д., Цыбулько Д. И. // Бизнес информ. – 2011. – № 2(2). – С. 99–101.

УДК 657.422.6

Лаврунова Н. А.

Магістр 2 курсу
факультету обліку і аудиту ХНЕУ

ПРОБЛЕМА ВЫБОРА СИСТЕМЫ УЧЕТА И МЕТОДОВ ВЫБИТИЯ ЗАПАСОВ, ИХ ВЛИЯНИЕ НА ФИНАНСОВЫЙ РЕЗУЛЬТАТ ДЕЯТЕЛЬНОСТИ ПРЕДПРИЯТИЙ СОГЛАСНО НАЦИОНАЛЬНЫМ И МЕЖДУНАРОДНЫМ СТАНДАРТАМ БУХГАЛТЕРСКОГО УЧЕТА

Анотація. Рассмотрены проблемы выбора предприятием системы учета запасов и методов их выбытия согласно национальным и международным стандартам бухгалтерского учета, а также влияние данного выбора на финансовый результат деятельности предприятия.

Анотація. Розглянуто проблеми вибору підприємством системи обліку запасів та методів їх вибуття згідно з національними та міжнародними стандартами, а також вплив даного вибору на фінансовий результат діяльності підприємства.

Annotation. In the article the problems of choosing an inventory accounting system and the techniques for the measurement of cost (cost formulas) were investigated according to the national and the international accounting standards, as well as the influence of the made choice on the financial results of company was.

Ключевые слова: постоянная система учета запасов, переменная система учета запасов, методы выбытия запасов, финансовый результат деятельности предприятия.

Вопросы учета запасов непосредственно связаны с формированием себестоимости реализации продукции, что, в свою очередь, предопределяет возможные размеры чистой прибыли компании. Актуальность темы исследования заключается в том, что продуманная система управления запасами является базой для разработки эффективной системы их планирования и контроля и, следовательно, помогает принимать правильные и обоснованные управленческие решения.

Изучением вопросов организации учета запасов согласно международным и национальным стандартам в целом и влияния используемых на предприятиях системы учета и методов выбытия

© Лаврунова Н. А., 2012



запасов в частности занимались такие отечественные и зарубежные ученые, как: Голов С. Ф. [1], Дружиловская Т. Ю. [2], М. Ляшенко [3], Попович В. И., Пушкарь М. С. и др.

В процессе написания статьи были поставлены и решены следующие задачи: определение особенностей, преимуществ и недостатков использования предприятиями периодической и постоянной системы учета запасов; сравнение методов выбытия запасов согласно международным и национальным стандартам бухгалтерского учета; влияние выбора системы учета и методов выбытия запасов на финансовый результат деятельности предприятия.

Цель исследования заключается в определении преимуществ и недостатков использования предприятием периодической и постоянной системы учета запасов, сравнение особенностей учета запасов согласно национальным и международным стандартам бухгалтерского учета.

Объектом исследования являются вопросы учета запасов согласно национальным и международным стандартам бухгалтерского учета.

Предмет исследования – влияние выбора системы учета и методов выбытия запасов на финансовый результат деятельности предприятия.

В практике международного учета существуют две системы управления запасами (inventory management systems), которые, согласно международным принципам бухгалтерского учета (generally accepted accounting principles (GAAP)), могут использоваться компаниями на выбор с учетом специфики и особенностей деятельности. К ним относятся система постоянного и периодического учета запасов (perpetual inventory system и periodic inventory system соответственно) [4].

Система постоянного (непрерывного) учета запасов характеризуется четкой фиксацией и подробным отражением на счетах учета их поступлений и выбытий. В результате, в течение всего отчетного периода, предоставляется более точная и максимально обновленная информация о наличии определенных видов запасов и себестоимости реализованных запасов. Себестоимость реализованных запасов отражается по мере реализации на счете "Себестоимость реализованной продукции (товаров)".

Таким образом, при использовании системы постоянного (непрерывного) учета запасов достигается более полный контроль за движением каждой единицы учета запасов.

При периодической системе учета запасов фиксируется количество и денежная оценка номенклатур, фактически имеющихся в наличии в конце учетного периода, путем инвентаризации. Важно отметить, что при этом денежная оценка отпускаемых в центры использования материалов не производится. В конце учетного периода остатки неиспользованных запасов определяются путем инвентаризации.

Для большего понимания разницы в применении двух вышеописанных систем необходимо отметить, что периодическая система учета запасов используется для учета относительно недорогих товаров. Например, для продуктового магазина может быть достаточно затратно вести ежедневный учет каждой единицы продукции (буханки хлеба или шоколадки), которую они покупают и реализуют конечному потребителю. Вместо этого, такие магазины периодически пересчитывают их товарные запасы для определения оставшегося на дату пересчета количества и подсчета себестоимости реализованных товаров [2].

Непрерывную систему учета запасов используют при производстве и/или реализации более дорогостоящей продукции (ювелирные изделия, мебель, автомобили и т. п.), где учет движения каждой единицы запасов является объективно необходимым для определения себестоимости реализации продукции.

Основным отличием в бухгалтерском учете непрерывной и периодической систем заключается в следующем: в соответствии с системой непрерывного учета на счете "Запасы" постоянно отражаются новые покупки, продажи и другие операции с запасами (товарами). При ведении системы периодического учета запасов данные по этому счету остаются на первоначальном уровне до тех пор, пока не будет проведена в конце отчетного периода инвентаризация наличных товарных запасов. Таким образом, учет отпуска запасов в центры потребления в течение учетного периода (во всяком случае денежная их оценка) не производится. В результате счета, которые используются в условиях системы периодического учета, то есть счета расходов, такие, как "Покупка товаров", "Возврат и уценка купленных товаров", "Скидки с покупок" и "Транспортные расходы по покупке товаров", в условиях системы непрерывного учета запасов не используются. Помимо этого, по мере продажи товаров счет "Себестоимость реализованных товаров" используются для накопления себестоимости всех проданных покупателям товаров.

Более детальная сравнительная характеристика двух систем представлена в таблице.

Таблица

Сравнительная характеристика систем периодического и постоянного учета запасов

Система периодического учета запасов	Система постоянного учета запасов
1	2
Счета запасов (inventory account) и себестоимости реализованной продукции (cost of goods sold) не используются до проведения инвентаризации (physical count) в конце отчетного периода	Счета запасов (inventory account) и себестоимости реализованной продукции (cost of goods sold) используются в течение всего отчетного периода

1	2
Для отражения поступления запасов используется счет закупок (purchases account)	Счет закупок (purchases account) не используется, закупки отражаются непосредственно на счете запасов (inventory account)
Возврат закупленных запасов/закупок поставщику отражается на соответствующем одноименном счете (purchases returns account)	Аналогично счету закупок (purchases account) счет возврата закупленных запасов поставщику (Purchases Returns account) не используется, возвраты отражаются непосредственно на счете запасов (inventory account)
Себестоимость реализованной продукции (cost of goods sold) исчисляется исходя из остатка запасов на конец отчетного периода	Отражение себестоимости реализованной продукции (cost of goods sold) происходит при продаже путем уменьшения счета запасов (inventory account)
При возврате товаров покупателем данная операция не влияет на счет запасов (inventory account)	Возвраты товаров от покупателей уменьшают себестоимость реализованной продукции (cost of goods sold) и отражаются на счете запасов (inventory account)

Сравнивая учет запасов в национальной и международной практике, важно отметить, что украинские предприятия используют лишь постоянную систему учета запасов. В то же время зарубежные компании при наличии двух систем все больше переходят к использованию постоянной системы учета запасов. Данная тенденция преимущественно обусловлена тем, что периодическая система учета запасов подходит для малых начинающих компаний, но с ростом и развитием бизнеса использование этой системы не обеспечит достаточных данных для эффективного управления запасами.

Не зависимо от системы учета запасов на практике возникает проблема оценки отпуска запасов, то есть их выбытия, так как себестоимость их поступления (приобретения, производства) в разных периодах разная [1].

В МСБУ 2 "Запасы" (IAS 2 "Inventories"), как и в П(С)БУ 9 "Запасы", предусмотрено несколько методов оценки запасов при их списании. Прежде чем начать обработку/переработку приобретенных запасов, их необходимо передать/отпустить в производство. П(С)БУ 9 для этого процесса использует термин "оценка выбытия запасов", а МСБУ 2 – методы определения себестоимости (Techniques for the Measurement of Cost) и формулы себестоимости (Cost Formulas). По сути, в МСБУ 2 и П(С)БУ 9 присутствуют лишь категориальные отличия, тогда как методы оценки выбытия запасов в украинском учете являются аналогами методов определения себестоимости и формул себестоимости в международном учете [5; 6].

К методам определения себестоимости запасов согласно МСБУ 2 относятся: метод стандартных затрат (Standard cost) и метод розничных цен (Retail method).

Метод Standard cost и метод Retail method используются для определения приблизительного значения себестоимости, и их применение оправдано в тех случаях, когда точно учесть фактические расходы в себестоимости запасов невозможно, то есть когда невозможно применить Cost Formulas.

Метод стандартных (нормативных) затрат (Standard cost) основывается на применении калькуляции нормативной себестоимости единицы продукции с последующим учетом отклонений. Применяется в массовых и технологически сложных производствах. В международной практике управленческого учета этот метод широко известен как Standard cost.

Метод розничных цен (Retail method) применяется для оценки товарных запасов, состоящих из большого количества быстро меняющейся товарной номенклатуры, которые имеют одинаковую норму прибыли (планируемый процент валовой прибыли) и для учета которых использовать другие методы оценки нецелесообразно [5].

К формулам себестоимости, принятым международным стандартом, относятся следующие: идентифицированной себестоимости соответствующей единицы, или метод конкретной идентификации (Specific identification of their individual costs); средневзвешенной себестоимости (Weighted average cost formula); себестоимости первых по времени поступлений (FIFO) [1].

Себестоимость отдельных видов запасов, которые не являются взаимозаменяемыми и/или предназначены для реализации специальных проектов, должна определяться методом идентифицированной себестоимости соответствующей единицы. Этот метод предполагает точное соблюдение правила: определенные затраты относят на себестоимость определенных запасов. Однако такой метод прямого отнесения не подходит для случаев, когда есть большое количество взаимозаменяемых запасов. В остальных случаях МСБУ 2 рекомендует метод средневзвешенной себестоимости (Weighted average cost formula) или метод себестоимости первых по времени поступлений (FIFO) [5].

Из вышеизложенного можно подытожить, что в существующих системах управления запасами нет ярко выраженных преимуществ или недостатков, так как они удовлетворяют учетные потребности того многообразия различных компаний, которые представлены на международном рынке. Но, учитывая прогрессивное развитие и внедрение новых технологий во всех сферах



хозяйствования, большинство зарубежных компаний использует компьютеризированную систему фиксации движения запасов.

Следует также отметить, что при применении формулы FIFO себестоимость запасов в условиях периодического и постоянного учета одинакова. В условиях роста цен на запасы формула FIFO обеспечивает наиболее низкую себестоимость продажи, результатом чего будет наибольшая прибыль. Вместе с тем оценка запасов в балансе по формуле FIFO наиболее приближена к их фактической себестоимости.

Формула средневзвешенной себестоимости продажи обеспечивает более ровную величину прибыли, испытывает наименьшее влияние колебания закупочных цен. Вместе с тем данная формула требует более сложных расчетов, и в условиях роста цен себестоимость запасов на конец периода обычно ниже рыночной стоимости.

Таким образом, движение запасов, а также выбранный механизм учета этого движения, прямо влияют на финансовый результат деятельности компаний, так как находят свое непосредственное отражение как в балансе компании на счетах сырья и незавершенного производства, если речь идет о производстве продукции, и на счетах товаров, если рассматривается баланс торгового предприятия, так и в отчете о прибылях и убытках при определении себестоимости продажи.

Научн. рук. Пасенко Н. С.

Литература: 1. Голов С. Ф. Бухгалтерский учет и финансовая отчетность по международным стандартам / С. Ф. Голов, В. Н. Костюченко. – Х. : Фактор, 2007. – 976 с. 2. Дружиловская Т. Ю. Признание, оценка и учет запасов по российским и международным стандартам / Т. Ю. Дружиловская // Бухгалтерский учет. – 2006. – № 1. – С. 57–62. 3. Ляшенко М. Міжнародні стандарти бухгалтерського обліку / Ляшенко М. // Школа бухгалтера. – 2007. – № 16. – 28 с. 4. Rosemary Peavler Perpetual or Periodic Inventory: Which Should Your Company Use? Inventory Management Systems for Your Company [Electronic resource]. – Access mode : <http://bizfinance.about.com/od/Inventory-Management/a/perpetual-or-periodic-inventory-which-should-your-company-use.htm>. 5. Міжнародний стандарт бухгалтерського обліку 2 (МСБО 2) "Запаси" [Електронний ресурс]. – Режим доступу : http://zakon2.rada.gov.ua/laws/show/929_021. 6. Положення (стандарт) бухгалтерського обліку 9 "Запаси", затверджене Наказом Міністерства фінансів України від 20.10.1999 р. [Електронний ресурс]. – Режим доступу : <http://zakon2.rada.gov.ua/laws/show/z0751-991>.

Мухтарова А. Р.

УДК 657.432

Магістр 2 курсу
факультету обліку і аудиту ХНЕУ

ОСОБЛИВОСТІ ОБЛІКУ ДЕБІТОРСЬКОЇ ЗАБОРГОВАНОСТІ ВІДПОВІДНО ДО П(С)БО ТА МСФЗ

Анотація. Розглянуто особливості обліку дебіторської заборгованості за допомогою порівняльної характеристики П(С)БО та МСФЗ. Установлено спільні та відмінні риси обліку дебіторської заборгованості за П(С)БО та МСФЗ.

Аннотация. Рассмотрены особенности учета дебиторской задолженности с помощью сравнительной характеристики П(С)БУ и МСФО. Установлены общие и отличительные черты учета дебиторской задолженности по П(С)БУ и МСФО.

Annotation. In the article the essential accounting points of accounts receivable are considered according to the national accounting standards and IFRS. Common and distinctive features of accounting the receivables according to the national accounting standards and IFRS are determined.

Ключові слова: дебіторська заборгованість, П(С)БО, МСФЗ,

На сьогоднішній день все частіше спостерігається тенденція та необхідність переходу до ведення бухгалтерського обліку та складання фінансової звітності відповідно до Міжнародних стандартів фінансової звітності, тому розгляд питання щодо особливостей управління дебіторською заборгованістю з позиції П(С)БО та МСФЗ має актуальний характер.

© Мухтарова А. Р., 2012

Вивченням проблеми обліку та оцінки дебіторської заборгованості займалися такі вітчизняні вчені-економісти, як Ф. Бутинець, С. Голов, В. Костюченко, Г. Нашкерська, Р. Грачова, Л. Ловінська, Г. Ямборко та ін., а також зарубіжні автори – Б. Нідлз, С. Грей, Т. Уорфілд, Дж. Вейгант, Р. Ентоні, Дж. Рис та ін.

Дебіторська заборгованість є важливою частиною активів господарюючих суб'єктів. Для багатьох підприємств надання комерційного кредиту покупцям є невід'ємною умовою здійснення діяльності, важливою конкурентною перевагою, інструментом зростання продажу. Тому необхідним є проведення порівняльної характеристики обліку дебіторської заборгованості відповідно до П(С)БО та МСФЗ щодо визнання і класифікації дебіторської заборгованості, розкриття інформації про неї у фінансовій звітності, а також розробка рекомендацій за поданням інформації про дебіторську заборгованість у звітності з урахуванням положень МСФЗ та досвіду зарубіжних країн, які не суперечать П(С)БО та можуть бути використані в практиці вітчизняних підприємств. Це і є метою даного дослідження.

Завдання дослідження полягають у проведенні порівняльної характеристики обліку дебіторської заборгованості відповідно до П(С)БО та МСФЗ.

Визначення переваг та недоліків обліку дебіторської заборгованості згідно з П(С)БО та МСФЗ.

Об'єкт дослідження – це особливості обліку дебіторської заборгованості відповідно до П(С)БО та МСФЗ.

Предмет дослідження – це визначення переваг та недоліків обліку дебіторської заборгованості у рамках національних та міжнародних стандартів.

Проведення аналізу положень П(С)БО та МСФЗ за визначенням, оцінкою та обліком дебіторської заборгованості дозволяє виділити деякі спільні риси та відмінності. Починаючи з визначення поняття дебіторської заборгованості, треба зазначити, що МСФЗ не дає єдиного його визначення. Однак його можна сформулювати з інформації, яка наведена в МСФЗ 1 "Подання фінансової звітності", МСФЗ 8 "Чистий прибуток або збиток за період, суттєві помилки та зміни в обліковій політиці", МСФЗ 11 "Будівельні контракти", МСФЗ 18 "Дохід" та МСФЗ 39 "Фінансові інструменти: визнання та оцінка", де дебіторська заборгованість – це фінансовий актив, який є контрактним правом отримувати грошові кошти або цінні папери від іншого підприємства [1].

У вітчизняній практиці визначення дебіторської заборгованості наведено в П(С)БО 10 "Дебіторська заборгованість", де зазначено, що дебіторська заборгованість – це сума заборгованості дебіторів підприємству на певну дату [2]. Деякі спільні риси та відмінності обліку дебіторської заборгованості наведені в таблиці.

Таблиця

Порівняльна характеристика обліку дебіторської заборгованості за допомогою ПСБУ ТА МСФЗ

Ознака	П(С)БО	МСФЗ
1	2	3
Класифікація ДЗ	Дебіторська заборгованість за П(С)БО 2 "Баланс" та П(С)БО 10 "Дебіторська заборгованість" ділиться на поточну і довгострокову, на сумнівну і безнадійну заборгованості [3]	Згідно з МСФЗ 39 "Фінансові інструменти: визнання та оцінка" – на ініційовану і неініційовану підприємством. Ініційована підприємством дебіторська заборгованість – це фінансовий актив, створений підприємством шляхом надання товарів чи послуг прямо боржнику. Неініційовану дебіторську заборгованість класифікують як утримувану до терміну погашення, наявну для продажу або утримувану для операцій
Визнання	Моментом визнання дебіторської заборгованості у звітності як активу за МСФЗ і П(С)БО є виконання двох критеріїв: імовірність отримання підприємством у майбутньому економічних вигод і достовірність визначення її суми	
Оцінка в обліку	Згідно з П(С)БО 10 дебіторська заборгованість оцінюється за первісною вартістю	Згідно з вимогами МСФЗ 39 дебіторська заборгованість оцінюється за собівартістю
Оцінка на дату балансу	У вітчизняній практиці на дату балансу дебіторська заборгованість оцінюється за чистою реалізаційною вартістю. Чиста реалізаційна вартість – це первісна вартість заборгованості за вирахуванням резерву сумнівних боргів	Згідно з міжнародним досвідом – за амортизованою вартістю з використанням ефективної ставки відсотка. Амортизована собівартість фінансового активу – це сума, за якою фінансовий актив оцінювали при первісному визнанні за вирахуванням будь-якого часткового списання (прямо або із застосуванням рахунку резервів) на зменшення корисності або неможливості інкасації

1	2	3
Порядок розкриття інформації у фінансовій звітності	За дебіторською заборгованістю наведено у П(С)БО 2 "Баланс" та П(С)БО 10 "Дебіторська заборгованість"	У зарубіжній практиці викладається у МСФЗ 32 "Фінансові інструменти: розкриття та подання" та МСФЗ 1 "Подання фінансової звітності"
Додаткова інформація до фінансової звітності	У примітках до фінансової звітності наводиться така інформація: перелік дебіторів і суми довгострокової дебіторської заборгованості; перелік дебіторів і суми дебіторської заборгованості пов'язаних сторін, з виділенням внутрішньогрупового сальдо дебіторської заборгованості; склад і суми статті балансу "Інша дебіторська заборгованість"; метод визначення величини резерву сумнівних боргів; сума поточної дебіторської заборгованості за продукцію, товари, роботи, послуги в розрізі її класифікації за строками непогашення	Крім вимог, зазначених у МСФЗ, компанія надає будь-яку додаткову інформацію, необхідну користувачам фінансової звітності для розуміння її фінансового стану та результатів діяльності за звітний період. Склад такої інформації визначається професійним судженням керівництва, відповідального за складання даної звітності. Ці відомості є невід'ємною частиною звітності і повинні відповідати фінансовому стану діяльності компанії

Проведене дослідження показало, що дійсно при відображенні дебіторської заборгованості відповідно до вимог П(С)БО та МСФЗ існують як спільні риси, так і відмінності.

Таким чином, підприємствам, які планують виходити на світовий ринок, співпрацювати із закордонними контрагентами, залучати іноземні інвестиції, необхідно врахувати перераховані особливості. Адаптація міжнародного досвіду щодо визнання і оцінки дебіторської заборгованості, розкриття інформації про дебіторську заборгованість у фінансовій звітності дозволить вдосконалити облікову інформацію з метою підвищення її достовірності та суттєвості для прийняття на її основі певних управлінських рішень.

Наук. керівн. Пасенко Н. С.

Література: 1. Голов С. Ф. Бухгалтерський облік і фінансова звітність за міжнародними стандартами / Голов С. Ф., Костюченко В. М. – 2-ге вид., перероб. і доп. – Х. : Фактор, 2008. – 1008 с. 2. Положення (стандарт) бухгалтерського обліку 10 "Дебіторська заборгованість" (затверджене наказом Міністерства фінансів України № 237 від 08.10.1999 р., зі змінами та доповненнями) [Електронний ресурс]. – Режим доступу : <http://zakon3.rada.gov.ua/laws/show/z0725-99>. 3. Положення (стандарт) бухгалтерського обліку 2 "Баланс" (затверджене наказом Міністерства фінансів України № 290 від 31.03.99, зі змінами та доповненнями) [Електронний ресурс]. – Режим доступу : <http://zakon2.rada.gov.ua/laws/show/z0396-99>. 4. Міжнародні стандарти фінансової звітності [Електронний ресурс]. – Режим доступу : http://zakon2.rada.gov.ua/laws/show/929_010. 5. Нашкерська Г. Особливості визнання та оцінки поточної дебіторської заборгованості за продукцію, товари, роботи і послуги / Нашкерська Г. // Бухгалтерський облік і аудит. – 2009. – № 11. – С. 31–37.

Гуляєва Д. О.

УДК 657.1:687.1

Магістр 2 курсу
факультету обліку і аудиту ХНЕУ

МЕТОДИЧНІ АСПЕКТИ СКЛАДАННЯ ЗВІТУ ПРО ПРИБУТКИ ТА ЗБИТКИ ЗА П(С)БО ТА МСФЗ

Анотація. Проведено аналіз вітчизняного та міжнародного законодавств щодо методики складання Звіту про прибутки та збитки та запропоновано представляти фінансові результати діяльності згідно з Міжнародними стандартами фінансової звітності (МСФЗ).

© Гуляєва Д. О., 2012

Аннотация. Проведен анализ отечественного и международного законодательства по методике составления Отчета о прибылях и убытках и предложено представлять финансовые результаты деятельности по Международным стандартам финансовой отчетности (МСФО).

Annotation. The analysis of domestic and international law regarding the methods for drawing up of profit and loss statement is carried out and the proposal to present the financial results of the activity in accordance with International Financial Reporting Standards (IFRS) is given.

Ключові слова: Звіт про фінансові результати, Звіт про прибутки та збитки, доходи, витрати, операційна діяльність, фінансова діяльність, інвестиційна діяльність.

Діяльність будь-якого підприємства спрямована на отримання прибутку. Прибуток є джерелом збільшення капіталу в результаті діяльності підприємства. Розміри одержаного прибутку чи понесених збитків бажають знати і власники, і менеджери підприємства. Для ефективного керівництва необхідні дані про всі складові, які формують фінансові результати діяльності підприємства. З цією метою і складається Звіт про прибутки та збитки. Показники цього звіту дають можливість оцінити успішність діяльності підприємства, а також визначити, за рахунок яких джерел здійснюється фінансування підприємства. Тому ця форма вважається найважливішою і в багатьох країнах світу наводиться першою у фінансовій звітності.

Теоретичні положення і практичні аспекти методики формування Звіту про фінансові результати (Звіту про прибутки і збитки) в рамках національного та зарубіжного досвіду досліджуються у численних наукових працях Бутинця Ф. Ф., Голова С. Ф., Губачової О. М., Олійника О. В., Панкова Д. О., Пархоменко В. М., Соколова Я. В. та ін.

Аналіз сучасної проблематики формування звітності про прибутки і збитки з огляду на зміни в чинному вітчизняному законодавстві і в МСФЗ не проведено. Тому метою дослідження є здійснення аналізу та порівняння вітчизняних та зарубіжних методичних прийомів формування Звіту про фінансові результати діяльності підприємства.

Звіт про фінансові результати є складовою фінансової звітності та становить головне джерело інформації про результати господарсько-фінансової діяльності підприємства за звітний період. Порядок формування Звіту про фінансові результати діяльності вітчизняних підприємств регламентується П(С)БО 3 з однойменною назвою. Окремого міжнародного стандарту фінансової звітності, що містить методичні підходи до формування Звіту про фінансові результати, не існує, загальні рекомендації щодо побудови Звіту про прибутки та збитки (так згідно з МСФЗ називається Звіт про фінансові результати) містить МСБО 1 "Подання фінансових звітів" [1], рекомендації щодо стислого варіанта Звіту про прибутки і збитки наведені у МСБО 34 "Проміжна фінансова звітність".

Згідно з положеннями як вітчизняних, так і міжнародних стандартів "Звіт про фінансові результати" характеризує доходи, витрати і фінансові результати діяльності організації за звітний період [2].

Згідно з П(С)БО 3 Звіт про фінансові результати складається з трьох розділів:

I. Фінансові результати.

II. Елементи операційних витрат.

III. Розрахунок показників прибутковості акцій [3].

Міжнародні стандарти не вимагають дотримання конкретної побудови Звіту про прибутки і збитки, в МСБО 1 "Подання фінансових звітів" наведено мінімальний перелік статей Звіту про прибутки й збитки, причому передбачена можливість наведення додаткових статей або рядків у разі необхідності.

Національними обліковими стандартами передбачається досить непрозора класифікація доходів і витрат – у досліджуваному звіті їх поділяють залежно від виду діяльності (звичайної, надзвичайної), причому від звичайної діяльності доходи і витрати класифікують як операційні, фінансові та ін. У додатку до МСБО 1, що ілюструє побудову фінансових звітів, доходи і витрати у Звіті про прибутки і збитки класифіковано на такі, що пов'язані з операціями, фінансові та інвестиційні [1]. Отже, згідно з П(С)БО 1 найширшим поняттям є звичайна діяльність – будь-яка основна діяльність підприємства, а також операції, які її забезпечують чи виникають унаслідок її проведення.

Основною діяльністю визнаються операції, пов'язані з виробництвом та реалізацією продукції (товарів, робіт, послуг), які є головною метою створення підприємства і забезпечують основну частку його доходу. Якщо не виокремлювати (згідно з МСФЗ) надзвичайну діяльність, немає необхідності у такій класифікації видів діяльності, оскільки автоматично зникає класифікаційна група "звичайна діяльність" і якщо лишити в аспекті Звіту про фінансові результати діяльності підприємств три види діяльності (операційну, фінансову й інвестиційну), це суттєво наблизить методику формування вітчизняних звітів про фінансові результати до міжнародних стандартів. Пропонується трактувати сутність операційної, фінансової й інвестиційної діяльності так, як це передбачено П(С)БО 4 "Звіт про рух грошових коштів" [4]. Такий підхід відповідає міжнародним стандартам і забезпечить прозорість фінансової звітності вітчизняних підприємств.

Аналіз методики формування статей досліджуваного звіту виявив певні розбіжності між нормами вітчизняних і міжнародних стандартів щодо складу доходів і витрат конкретних видів діяльності. Зокрема, як доведено Головим С. Ф., понаднормативні втрати запасів доцільно відображати за статтею "Собіварість реалізованої продукції (товарів, робіт, послуг)", оскільки вказана стаття, згідно з МСБО 2 "Запаси", має розкривати інформацію щодо балансової вартості реалізованої продукції (товарів, робіт, послуг), нерозподілених виробничих накладних витрат, понаднормативних виробничих



витрат запасів, а П(С)БО 16 "Витрати" вимагає відображати нестачі незавершеного виробництва, нестачі і втрати від псування цінностей у складі загальновиробничих витрат [2, с. 225].

Витрати на безнадійні борги згідно з МСФЗ відображаються у складі витрат на збут, а не у складі інших операційних витрат. Щоб забезпечити відповідність положенням МСФЗ, до складу інших операційних доходів і витрат доцільно віднести всі інші доходи й витрати, за винятком доходів і витрат, пов'язаних з фінансовими інвестиціями. Фінансові доходи і витрати згідно з МСФЗ мають включати прибуток (збиток) від фінансових інвестицій, який у вітчизняному Звіті про фінансові результати відображається у складі інших доходів і витрат [2, с. 226–229].

Слід також підкреслити таку методичну особливість побудови вітчизняного Звіту про фінансові результати діяльності підприємства, як наявність окремих статей непередбачених доходів, непередбачених витрат і податків з надзвичайного прибутку, що суперечить п. 85 МСБО 1 "Подання фінансових звітів": "Суб'єктові господарювання не слід подавати будь-які статті доходу та витрат у вигляді екстраординарних статей, або безпосередньо у звіті про прибутки та збитки, або у примітках" [1].

Проведений аналіз розбіжностей у методиках складання Звіту про прибутки та збитки підприємства згідно з П(С)БО та МСФЗ наведено в таблиці.

Таблиця

Порівняльна характеристика складання Звіту про прибутки та збитки згідно з П(С)БО та МСФЗ

Критерій	П(С)БО	МСФЗ
Форма звітності	Форма є регламентованою, в I розділі розкривається інформація про доходи і витрати, які класифіковані за функціями, у II розділі – про витрати, які класифіковані за елементами	Форма не регламентована, дозволяється вибір класифікації операційних витрат: за функціями чи за елементами
Розкриття інформації про види діяльності	Звичайна (основна, операційна, фінансова, інша), надзвичайна	Операційна, фінансова, інвестиційна
Розкриття інформації про передбачені доходи і витрати	Має розкриватися	Не вимагається
Зміст статей	1) понаднормативні втрати запасів відображають у складі загальновиробничих витрат; 2) витрати на безнадійні борги відображаються у складі інших операційних витрат; 3) інші доходи й інші витрати розкриваються за окремими однойменними статтями; 4) прибуток (збиток) від фінансових інвестицій відображається у складі інших доходів і витрат	1) понаднормативні втрати запасів відображають за статтею "Собівартість реалізованої продукції (товарів, робіт, послуг)"; 2) витрати на безнадійні борги відображаються у складі витрат на збут; 3) усі інші доходи й інші витрати відносяться до складу інших операційних доходів і витрат; 4) прибуток (збиток) від фінансових інвестицій відображається у складі фінансових доходів і витрат

Провівши порівняльний аналіз національного та міжнародного законодавств щодо методики складання Звіту про прибутки та збитки, можна зробити висновок, що існують певні розбіжності. Міжнародні стандарти фінансової звітності носять рекомендаційний характер щодо побудови Звіту, є можливості зміни складу статей та розкриття інформації про непередбачені доходи і витрати. Національні положення (стандарти) бухгалтерського обліку вимагають регламентованої побудови Звіту про фінансові результати та недопустима можливість зміни складу статей. Згідно з національними положеннями інформація розкривається в розрізі звичайної (основна, операційна, фінансова та ін.) й надзвичайної діяльності. Згідно з МСФЗ розрізняється операційна, фінансова та інвестиційна діяльність.

Наук. керівн. Пасенко Н. С.

Література: 1. Міжнародні стандарти фінансової звітності [Електронний ресурс]. – Режим доступу : <http://www.minfin.gov.ua>. 2. Голов С. Ф. Бухгалтерський облік та фінансова звітність за міжнародними стандартами : практ. посібн. / Голов С. Ф., Костюченко В. М. — К. : Лібра, 2008. — 880 с. 3. Положення (стандарт) бухгалтерського обліку 3 "Звіт про фінансові результати", затверджено наказом Міністерства фінансів України від 24 вересня 2010 року № 1085 зі змінами та доповненнями [Електронний ресурс]. – Режим доступу : <http://pro-u4ot.info/index.php?section=browse&CatID=92&ArtID=134>. 4. Положення (стандарт) бухгалтерського обліку № 4 "Звіт про рух грошових коштів", затверджено наказом Міністерства фінансів України від 31.03.1999 р. № 87 зі змінами та доповненнями [Електронний ресурс]. – Режим доступу : <http://pro-u4ot.info/index.php?section=browse&CatID=92&ArtID=135>.

ОСНОВНІ ПРОБЛЕМИ ВДОСКОНАЛЕННЯ БУХГАЛТЕРСЬКОГО ОБЛІКУ В УКРАЇНІ ТА ШЛЯХИ ЇХ ПОДОЛАННЯ

Анотація. Розглянуто бухгалтерський облік, який є практичною наукою, в рамках якої постійно впроваджуються нові техніки та методи. Виявлено, що бухгалтерський облік в Україні не повною мірою відповідає потребам сучасного користувача. Наведено основні перешкоди розвитку обліку та можливі шляхи їх подолання.

Аннотация. Рассмотрен бухгалтерский учет, который является практической наукой, в рамках которой постоянно внедряются новые техники и методы. Выявлено, что бухгалтерский учет в Украине не в полной мере отвечает потребностям современного пользователя. Приведены основные препятствия развития учета и возможные пути их преодоления.

Annotation. Accounting is considered as a practical science, where new technologies and methods are being constantly introduced. Unfortunately, accounting in Ukraine does not fully meet all needs of modern users. Based on this problem the major obstacles of the development of accounting and the ways of overcoming them are presented in this article.

Ключові слова: бухгалтерський облік, проблеми, національні та міжнародні принципи бухгалтерського обліку, підготовка кадрів, автоматизація, контроль.

Відповідно до Закону України "Про бухгалтерський облік та ведення фінансової звітності в Україні" метою ведення бухгалтерського обліку є надання користувачам для прийняття рішень повної, правдивої та неупередженої інформації про фінансове становище, результати діяльності та рух грошових коштів підприємства [1]. Але за об'єктивними оцінками на сучасному етапі розвитку економіки України бухгалтерський облік не повною мірою відповідає вимогам, які висуває уряд України, та потребам підприємств. Тому необхідною умовою ефективної підприємницької діяльності є реформування бухгалтерського обліку відповідно до потреб користувачів.

Серед видатних вчених, що робили вагомий внесок у розвиток бухгалтерського обліку, необхідно зазначити: Д. Форрестера, Вернтца В. В., Дем'яненко М. Я., Кірейцева Г. Г., Кужельного М. В., Лінника В. Г., Ніколаєву Н. А., Новодворського В. Д., Сопка В. В. [2].

Метою дослідження є окреслення головних проблем ведення і регулювання бухгалтерського обліку в Україні, а також можливі варіанти їх подолання.

Історія становлення та розвитку бухгалтерського обліку розпочалася з моменту виникнення товарно-грошових відносин та продовжується до сьогодні. Облік пройшов шлях від простої реєстрації господарських операцій до автоматизованої форми ведення, повного охоплення діяльності та участі в управлінні підприємством. Але незважаючи на такий довгий шлях і беззаперечні досягнення, бухгалтерський облік не можна назвати досконалим.

Безпосередньо в Україні можна виділити такі проблеми ведення та регулювання бухгалтерського обліку.

Після прийняття Закону України "Про бухгалтерський облік та ведення фінансової звітності в Україні" протягом майже десяти років на законодавчому рівні невирішене питання: за якими стандартами працюють наші підприємства – національними чи міжнародними, і для яких підприємств які стандарти мають переваги [2].

Міжнародні принципи бухгалтерського обліку знайшли своє відображення в уже прийнятих в Україні національних стандартах бухгалтерського обліку. Проте практичне застосування задекларованих принципів обліку вимагатиме суттєвих змін у чинному законодавстві.

Принципам бухгалтерського обліку в розвинутих країнах надають великого значення, оскільки теоретичні положення, на перший погляд, здійснюють суттєвий вплив на практику ведення обліку і є базою для прийняття рішень при відсутності прецедентів [3].

Міжнародні принципи обліку умовно можна розділити на три великі групи:
якісні характеристики облікової інформації, що узагальнюються в звітності;
принципи обліку фінансової інформації;
елементи фінансової звітності.

Вимоги до якості облікової інформації в західних країнах зводяться до її корисності для прийняття рішення різними групами користувачів. Серед принципів обліку фінансової інформації принцип конфіденційності: інформація, що відображена у звітності підприємства, не повинна завдавати



йому збитків. Елементи фінансової звітності – це активи, зобов'язання і капітал, пов'язані з фінансовим станом підприємства, а доходи і витрати – з результатами його діяльності. Тобто міжнародні принципи ведення бухгалтерського обліку охоплюють всі аспекти господарювання, є досить детальними і здатні відповісти на будь-які запитання, які можуть виникнути в процесі практичної роботи бухгалтерів. У той час, як принципи обліку в Україні складають лише незначну частину від загальноприйнятих міжнародних принципів. Вітчизняні правила ведення бухгалтерського обліку охоплюють широке коло питань щодо відображення ведення господарства, але не повною мірою. І для того, щоб правильно організувати бухгалтерський облік і налагодити ведення фінансової звітності, необхідно звертатися до різних джерел, які іноді дають суперечливі дані.

Важливо забезпечити умови для реалізації цих принципів в Україні, що поки непросто зробити, враховуючи перехідний етап економічного розвитку.

Наступною проблемою бухгалтерського обліку є підготовка облікових працівників. Світова практика свідчить, що за останнє десятиріччя бухгалтерська освіта все більше переходить у престижні університети і вищі навчальні заклади Англії, Німеччини, США, Франції. У багатьох країнах з розвинутою ринковою інфраструктурою дипломовані бухгалтери проходять 2 – 3-тижневе підвищення кваліфікації в престижних навчальних закладах і провідних аудиторських фірмах. При цьому післядипломна підготовка й процес постійного підвищення кваліфікації практикуючих бухгалтерів – це прерогатива професійних бухгалтерських організацій.

В Україні потрібно створити систему постійного підвищення кваліфікації бухгалтерських кадрів, яка б відповідала міжнародним вимогам, а саме стандартам освіти Міжнародної федерації бухгалтерів. Мета такої системи – кваліфікаційний рівень нашого професійного бухгалтера як загальноприйнятих у міжнародній практиці має відповідати європейському рівню [4].

Для забезпечення необхідного рівня підготовки бухгалтерів на державному рівні критерії професійного рівня могли б бути закріплені у спеціальному положенні "Про професійний рівень бухгалтера", затвердженому Мінфіном України. Такими критеріями можуть стати: отримана освіта, стаж роботи за спеціальністю, професійні знання (рівень яких перевіряється спеціальним письмовим тестуванням, яке може проводитися у встановленому порядку, наприклад, один раз на 5 років), здатність до аналітичної роботи, сприйняття нових знань, що також перевіряється спеціальним тестуванням; вміння працювати на комп'ютері, інші критерії.

На сьогоднішній день більшість підприємств залишаються з традиційною системою організації бухгалтерського обліку, тобто головні операції бухгалтер проводить самостійно за допомогою обчислювальної техніки. Причинами такої ситуації є дорожня автоматизація, складність впровадження програм на підприємстві та значна тривалість цього процесу, а також висока ризикованість неефективного використання програм.

Застосування комп'ютерної техніки вносить значні зміни до організації бухгалтерського обліку, причому з допоміжного засобу обчислювальна техніка перетворюється на визначальний фактор організації обліку. Ці зміни зумовлені тим, що змінюються способи обробки даних, при яких забезпечується різна швидкість надання звітної інформації. У різних системах бухгалтерського обліку (від паперової до комп'ютерної) вона досягається, як правило, раціональною організацією облікових даних, одноразовим їх отриманням та передачею за всіма напрямками. Автоматизація обліку підвищує ефективність і прискорює процес обробки даних, надає оперативну інформацію для прийняття рішень, значно підвищує рівень роботи підприємства.

Головною проблемою автоматизації бухгалтерського обліку є вибір програми для кожного конкретного підприємства. Зараз на ринку існує безліч бухгалтерських програм, що задовольняють найрізноманітніші вимоги до них. Тому у виборі програми повинні брати участь професіонали з різних підрозділів підприємства: від керівника і бухгалтера до представників технічного підрозділу.

Керівництво господарським обліком в країні здійснює Уряд через відповідні міністерства та відомства. Повсякденне, поточне методологічне керівництво бухгалтерським обліком здійснює Міністерство фінансів України, у складі якого є Управління методології бухгалтерського обліку.

Внутрішньосистемний контроль – це контроль виконання планових завдань із виробничої і фінансово-господарської діяльності, використання матеріальних, фінансових ресурсів, недопущення фактів безгосподарності і марнотратства, збереження власності, правильної постановки обліку і контрольово-ревізійної роботи, додержання чинного законодавства з виробничої і фінансово-господарської діяльності [5].

Багаторічна практика аналізу фінансово-господарської діяльності підприємств та стану бухгалтерського обліку на них більш ніж переконливо свідчать про дуже низьку ефективність внутрішнього контролю, який функціонує на базі існуючого законодавства. Про організацію дійового внутрішнього контролю вказано у Законі України "Про бухгалтерський облік та фінансову звітність в Україні", відповідно до якого питання організації бухгалтерського обліку на підприємстві належать до компетенції його власника або уповноваженого органу відповідно до законодавства та установчих документів. Керівник підприємства зобов'язаний створити необхідні умови для правильного ведення бухгалтерського обліку, а головний бухгалтер або особа, на яку покладено ведення бухгалтерського обліку, – забезпечити дотримання на підприємстві встановлених єдиних методологічних засад бухгалтерського обліку, організувати контроль за відображенням на рахунках бухгалтерського обліку всіх господарських операцій. Крім цього, бухгалтер забезпечує перевірку стану бухгалтерського обліку у філіях, представництвах, відділеннях та інших відокремлених підрозділах підприємства, якщо такі є.

Вирішення проблеми правового й методологічного забезпечення державного фінансового контролю дасть можливість створити: принципово нову систему державного фінансового контролю і аудиту на рівні всіх розпорядників бюджетних коштів; впровадити сучасний методичний, логічний, матеріально-технічний й інформаційний ефективний державний контроль; аналіз виконання управлінських рішень, дослідження їх впливу на об'єкт фінансового контролю; прийняття за результатами фінансового контролю управлінських рішень, спрямованих на їх удосконалення [5].

Отже, існує значне коло проблем у галузі бухгалтерського обліку на підприємствах та організаціях в Україні. Щодо законодавчого й нормативного регулювання цієї вкрай важливої сфери діяльності, виникає необхідність її реформування відповідно до вимог міжнародних стандартів. Вирішення цих проблем допоможе вдосконалити систему державного регулювання та реформування бухгалтерського обліку, адаптації до ринкових змін, міжнародних стандартів та потреб користувачів, у системі прийняття рішень, що буде позитивною зміною для бухгалтерського обліку загалом. Для забезпечення ефективних результатів дані проблеми повинні вирішуватися комплексно як на державному рівні, так і на рівні кожного конкретного підприємства.

Наук. керівн. Зубчинська Н. М.

Література: 1. Про бухгалтерський облік та ведення фінансової звітності в Україні : Закон України від 16.07.1999 р. [Електронний ресурс]. – Режим доступу : www.rada.gov.ua. 2. Кузьмінський Р. Реформування бухгалтерського обліку / Кузьмінський Р. // Актуальні проблеми бухгалтерського обліку. – 2006. – № 8. – С. 59–63. 3. Сайт "Про освіту". – Режим доступу : <http://osvita.ua>. 4. Терещенко Л. О. Інформаційні системи і технології в обліку : навч. посібн. / Л. О. Терещенко, І. І. Матієнко-Зубенко. – К. : КНЕУ, 2005. – 187 с. 5. Про державну підтримку малого підприємництва : Закон України від 19 жовтня 2000 року № 2063-III [Електронний ресурс]. – Режим доступу : <http://zakon.rada.gov.ua/>

УДК 336.221.4(477)

Пашкова К. В.

Студент 1 курсу
факультету міжнародних економічних відносин ХНЕУ

НЕДОСКОНАЛІСТЬ ПОДАТКОВОЇ СИСТЕМИ УКРАЇНИ. ПРОБЛЕМИ І ШЛЯХИ ЇХ ВИРІШЕННЯ ТА ЗАСТОСУВАННЯ ДОСВІДУ ЗАРУБІЖНИХ КРАЇН

Анотація. Розглянуто основні проблеми податкової системи України та визначено шляхи їх вирішення. Розглянуто методи податкового контролю у розвинутих країнах.

Аннотация. Рассмотрены основные проблемы налоговой системы Украины и определены пути их решения. Рассмотрены методы налогового контроля в развитых странах.

Annotation. The main problems of the tax system of Ukraine are considered and the ways of their solutions are defined, as well as the methods of tax control in the developed countries are considered.

Ключові слова: податкова система, Податковий кодекс України, податкове навантаження, тіньовий сектор економіки, податок на додану вартість, податкова система Федеративної Республіки Німеччина.

Становлення України як суверенної, демократичної, правової держави передбачає необхідність проведення соціально-економічних та правових реформ. У цьому контексті потребує реформування та вдосконалення існуюча податкова система України. Сьогодні створені нові шляхи регулювання податкових відносин. Однак навіть після майже двадцятирічного безперервного вдосконалення податкового законодавства існує ще багато проблем, протиріч та невирішених питань. Обрана тема є актуальною і сьогодні, адже державний податковий контроль має повністю усунути наявні недоліки в податковій системі та забезпечити належне виконання кожним суб'єктом податкової системи своїх обов'язків.

Втручання держави в економічне життя суспільства відбувалося протягом усього існування цивілізації. В різні часи погляди на роль та місце держави в регулюванні економічних відносин постійно переосмислювалися. Чимало українських вчених-економістів займалися дослідженням питань вивчення та шляхів реформування податкової системи як економічного базису держави та суспільства. Так, над питанням впливу бюджетно-податкової політики на економічний розвиток країни працювали такі вітчизняні вчені: Барабанова В. В., Варналій З. С., Вахновська Н. А., Воробйов Ю. М., Корнієнко Т. Н., О. Молдован, Г. Нагорняк, Олейнікова Л. П., Степанюк Н. А., Иванов Ю. Б. [1, с. 336].

Метою статті є дослідження існуючих проблем податкової системи України та визначення шляхів їх вирішення, у тому числі з застосуванням досвіду провідних країн світу.

На державному рівні визнано гостроту проблеми оподаткування, пов'язану з надмірністю податкового тягаря, що є однією з причин фінансової нестабільності підприємств, зменшення сукупного попиту, частини податкових надходжень до бюджету й економічної нестабільності [1, с. 338].

В умовах кризового стану економіки України проблеми існуючої податкової системи загострилися і потребують термінового пошуку напрямів їх рішення. Однією з головних умов ефективного функціонування економіки і фінансів є побудова чіткої податкової системи, оскільки через податки



реалізується найтісніший зв'язок між державою і юридичними та фізичними особами щодо формування, розподілу й використання їх доходів.

Чинна податкова система України (види податків, порядок їх обчислення, перелік об'єктів оподаткування, платників податків, правове регулювання податкової системи) регулюєтьсядесятьма законами України, постанов Кабінету Міністрів України та інших нормативних актів, які досить часто мають серйозні протиріччя [2].

В Україні податкова система – це механізм регулювання фінансових відносин. За даними 2010 року податкові надходження склали 79 % загальної суми доходів до державного бюджету [1, с. 339]. Проте, на жаль, сьогодні в Україні складно знайти людину, яка б позитивно оцінила існуючу податкову систему.

Слід зауважити, що ефективність податкової системи визначається тим, наскільки цілеспрямовано вона вирішує комплекс завдань, пов'язаних з керованістю економіки, розвитком виробництва, підвищенням рівня життя населення. До цього часу в ній існує багато дестабілізуючих факторів, які негативно впливають на розвиток підприємництва та економіки в цілому. З одного боку, є значний податковий тягар, велика кількість податків, які не всі підприємства можуть сплатити, а з іншого – спостерігається безсистемне надання пільг, часті зміни податкового законодавства, ухилення від податків тощо.

Дисбаланси податкової системи України створюють нерівномірні податкові навантаження та, як результат, призводять до збільшення тіньового сектору економіки, ухилення від оподаткування, зменшення податкових надходжень. Особливо гостро дисбаланси податкової системи почали проявлятися з початком фінансово-економічної кризи. Зменшення попиту на цільових ринках, неконтрольоване збільшення вартості базових ресурсів, хаос на валютному ринку поставили на межу виживання цієї галузі, яка є надзвичайно важливою, бо виконує бюджетоутворюючу функцію. У даний час правове регулювання податкової системи в Україні здійснюється за відсутності єдиної загальнодержавної програми, що обумовлює його непослідовний характер.

З 1 січня 2011 року набрав чинності новий Податковий кодекс України, який значно змінює систему оподаткування в Україні. Прийняття Податкового кодексу є стартом податкової реформи, а це означає, що на нас чекає довгий шлях реформ та подальших змін у податковій системі. З прийняттям нового кодексу втратили чинність ряд законів України, декретів Кабінету Міністрів України, постанов Верховної Ради України та указів президента України. У новому кодексі змінено кількість та склад загальнодержавних і місцевих податків та зборів. Згідно з Податковим кодексом в Україні на цей час діють 23 податки та збори, з них 18 загальнодержавних та 5 місцевих [3].

Прийнятий Податковий кодекс містить серйозні небезпеки для малого та середнього бізнесу в Україні, які стали наявними у 2011 році: збережено основну причину мінімізації офіційної заробітної плати – великий податковий тиск на фонд зарплати, а це, у свою чергу, веде до збільшення тіньового сектору економіки; не дотримано принципу рівності підходу до потреб, інтересів і прав великого, середнього і малого бізнесу; механізм відшкодування ПДВ як і раніше зберігає такі параметри, які не дають права на автоматичне відшкодування цього податку більшості підприємств, доводиться дуже довго чекати повернення ПДВ з бюджету після його сплати, а головне – й дотепер спрацьовує "вибірковий" принцип повернення цього податку, що завдає істотної шкоди конкурентоспроможності економіки України. У державі базова ставка ПДВ становить 20 %, що є досить високим показником порівняно з іншими країнами світу. Це, у свою чергу, створює низку проблем: висока ставка ПДВ разом з високими темпами інфляції стримують розвиток виробництва. Саме це є характерною рисою сучасного стану економіки України. Крім цього, застосування ставок ПДВ на рівні 20 % і більше стимулює як інфляційні процеси в цілому, так і негативно впливає на високотехнологічні і наукоємні виробництва.

Наслідки запровадження Податкового кодексу призвели до відходу в тіньовий сектор більше 30 % малого бізнесу України через неможливість забезпечити виконання висунутих до них вимог [1, с. 339].

Недоліками податкового контролю є те, що чинними нормативно-правовими актами не встановлено чітких процедур організації проведення документальних перевірок платників податків. Як правило, кожний контролюючий орган самостійно розробляє правила та порядок проведення перевірок у вигляді методичних рекомендацій. Зрозуміло, що такі рекомендації є відомчими нормативними актами і не обов'язкові до виконання суб'єктами підприємницької діяльності. На сьогодні на більш високому законодавчому рівні деяке врегулювання знайшли лише виїзні перевірки.

У податковому законодавстві США, Франції, Швейцарії та інших країн із ринковою економікою, не діє принцип презумпції невинності, обов'язок доказу при розгляді судових позовів за податковими справами завжди покладається на платника податку. При заповненні податкової декларації платник податку повинен подати відомості не тільки про фінансове становище своєї сім'ї, внески у фонди різноманітних суспільних і політичних організацій, а й будь-які інші відомості, якщо податкові органи вважають їх необхідними для обчислення суми податку. За неправильно заповнену податкову декларацію може бути накладено штраф до 1 тисячі доларів. Незаповнення податкової декларації в установленний строк також є злочином, навіть, якщо платник податків зовсім нічого не повинен сплачувати. За навмисне приховання доходу від оподаткування законодавством передбачені такі ж сурові покарання, як і за кримінальні злочини. Так, у США платник податку за рішенням суду може бути покараний штрафом до 100 тисяч доларів (для корпорацій – до 500 тисяч доларів) або тюремним ув'язненням до 5 років, у ФРН злісне ухилення від сплати податків карається позбавленням волі до 10 років. Також у цих країнах діє інститут податкових судів, що розглядають виключно позови за податковими справами. Органами фінансового розшуку є спеціалізовані поліцейські служби, укомплектовані професіоналами високої кваліфікації, які використовують при проведенні розслідувань такі специфічні методи, як: негласне спостереження; опитування свідків із оточення особи, що підозрюється; перевірка поштових відправлень і прослуховування телефонних розмов; залучення платних інформаторів.

Одним із розповсюджених засобів, що використовується для викриття фактів приховування доходів, є співставлення декларованих доходів із реальними витратами платника податків. Для

цього його великі придбання за ряд років зіставляються з указаними в податковій декларації офіційними доходами за той же період. Кожного року перевіряється 2,2 мільйона декларацій, що складає близько 2 % від їх загальної кількості.

Серед європейських країн ФРН виділяється особливою суворістю покарань за порушення податкового законодавства: штрафи, повторні штрафи, позбавлення волі на строк до 10 років. Кримінальне переслідування осіб, що скоїли податкові злочини, здійснюють фінансові органи, які мають статус правоохоронних і володіють тими ж повноваженнями, що й прокуратура. У будь-який момент фінансові органи можуть передати кримінальну справу до прокуратури. Існують відомчі розпорядження, згідно з якими справи, порушені за фактом заниження податку на суму більше 300 тис. марок, розслідуються податковим відділом прокуратури відповідної землі. В окремих землях ФРН для кримінального і адміністративного переслідування порушників податкового законодавства у складі фінансових органів створені спеціальні підрозділи – відділи з кримінальних справ і штрафних санкцій.

Санкції за вчинення податкових злочинів у багатьох країнах передбачають поряд зі стягненням штрафів, що постають у дуже широкому спектрі (навіть до 600 % в Іспанії), позбавлення волі на строки в середньому до 5 – 7 років, в окремих країнах до 10, наприклад у Федеративній Республіці Німеччина [4, с. 224–225].

Досить цікавий досвід діяльності податкових органів в Іспанії. В цій країні існує достатньо помірної системи оподаткування, мінімізовані попереджувальні заходи, які гарантують сплату обов'язкових платежів, що приваблює велику кількість закордонних компаній для заняття підприємницькою діяльністю на території Іспанії. Компенсується певний "лібералізм" фінансового та господарського законодавства функціонуванням високопрофесійного податкового органу та застосуванням неймовірних розмірів штрафних санкцій (від 50 до 600 відсотків) за його порушення [4, с. 226]. На думку автора, Україні також слід запровадити подібні заходи, оскільки вони є надзвичайно ефективними.

У нашій же країні ще однією важливою проблемою є багаторазове оподаткування (оподатковуються дохід, додана вартість, справляються акцизний збір, обов'язкові відрахування до спеціальних фондів), високі ставки деяких податків, переважно фіскальний характер податкової системи створюють несприятливі умови для підприємництва та стримують економічну активність. Саме зниження податкового навантаження на підприємства, на думку автора, змогло б здешевити продукцію, що ними випускається, та підвищити її конкурентоспроможність на міжнародному ринку.

Зважаючи на те, що Україна, як і більшість країн світу, знаходиться зараз у кризі, держава має застосувати широкий перелік заходів адміністративно-правового характеру. Більшість країн світу з розвинутою економікою як ефективний антикризовий захід широко застосовують такий непрямий метод регулювання, як стимулююче оподаткування. Отримані за кордоном позитивні результати в цьому напрямі дозволяють стверджувати про необхідність включення таких заходів і до антикризової політики України в економічній сфері [5, с. 122].

Усі ці проблеми переконують, що система оподаткування гостро потребує комплексної реформи і, передусім, удосконалення законодавства. Доцільно вжити заходів, які могли б удосконалити систему оподаткування, зокрема:

- зменшити податкове навантаження;
- зменшення відрахувань до фонду заробітної плати сприятиме виходу трудових ресурсів із тіні та легальному працевлаштуванню;
- зробити податкове законодавство простішим, послідовнішим та прозорішим;
- скоротити кількість податків, тобто усі малоефективні податки повинні бути скасовані;
- удосконалити механізми оподаткування;
- необхідно розширити використання в нашій державі зарубіжного досвіду щодо проведення ринкових реформ;

скористатися досвідом зарубіжних країн щодо посилення повноважень посадових осіб контролюючих органів, наприклад, Іспанії, де поряд з достатньо помірною системою оподаткування діє високопрофесійний податковий орган та застосовуються значні фінансові санкції; Сполучених Штатів Америки, де тільки за вимогу сплати більшої суми податку чи хабаря посадову особу Служби федеральних доходів може бути притягнуто до адміністративної (штраф до 20 тисяч доларів) чи кримінальної (до 5 років ув'язнення) відповідальності [4, с. 228].

Результатом застосування норм і положень, які запроваджуються внаслідок проведення податкової реформи, буде стимулювання господарюючих суб'єктів до зниження частки збиткових виробництв, а також до підвищення прибутковості виробництва – основного чинника, що забезпечує умови для саморозвитку, активізації інвестиційної діяльності. Реалізація визначених завдань реформування податкової системи та прийняття Податкового кодексу України дає змогу створити основи для стабілізації економіко-політичної ситуації, сформувати умови для ефективної реалізації бюджетної політики в державі, що зрештою спричинить зростання економіки України.

Наук. керівн. Зайцева І. С.

Література: 1. Вахновська Н. А. Проблеми розвитку податкової системи України / Вахновська Н. А. // Економічний форум. – 2012. – № 2. – С. 336–343. 2. Державна податкова служба України [Електронний ресурс]. – Режим доступу : <http://sts.gov.ua/podatkove-zakonodavstvo/>. 3. Податковий кодекс України [Електронний ресурс]. – Режим доступу : <http://zakon1.rada.gov.ua/laws/show/2755-17>. 4. Ткаченко І. В. Особливості державного податкового контролю в Україні та зарубіжний досвід розвинутих європейських країн / Ткаченко І. В. // Вісник КНПУ імені Михайла Остроградського. – 2009. – № 6. – С. 224–228. 5. Крикун В. Податки та збори як елементи державної антикризової політики / Крикун В. // Підприємство, господарство і право. – 2011. – № 4. – С. 121–123.

Зміст

Артюх І. С. Сутність, види та причини виникнення організаційних конфліктів.....	3
Клокар М. В. Оновлене поняття оцінки персоналу підприємства.....	5
Гладкая Е. А. Особенности планирования затрат на персонал.....	7
Собін С. А. Сучасний стан та проблеми використання трудового потенціалу сільськогосподарських підприємств.....	9
Поступна Л. М. Управління системою нормування праці.....	11
Маркова А. И. Анализ влияния адаптации персонала на работника и предприятие	13
Степанова Н. О. Розробка ефективної системи утримання персоналу на підприємстві.....	16
Чичкань Є. О. Значення кадрової безпеки у системі корпоративної безпеки підприємства.....	18
Гриневиц Г. В. Напрями вдосконалення системи державного управління соціальним захистом населення України.....	20
Голобородько М. О. Система мотивації праці персоналу на підприємстві.....	23
Іушина В. Д. Кількісна оцінка ризиків проекту за методом "втраченого ефекту": множинність варіантів.....	24
Горжій І. А. Сутність ревізії в бюджетній установі.....	27
Подольнюк Р. В. Теоретичні аспекти сутності технології ревізії.....	30
Тимофеева М. І. Пріоритетні напрями модифікації внутрішнього фінансового контролю.....	32
Салащенко І. М. Теоретичні основи судово-економічної експертизи фінансових результатів діяльності підприємства.....	34
Бочкова Д. М. Контроль рівня запасів на підприємстві.....	36
Кривенко Г. І. Поняття сутності та змісту судово-економічної експертизи операцій з необоротними активами	39
Гнатишина Н. І. Економічний зміст заробітної плати як важливого об'єкта інспектування.....	42
Тарарощенко О. Є. Сутність поняття контролю: дискусійні питання.....	44
Гречишнікова В. О. Особливості технології ревізії розрахункових операцій бюджетної установи.....	47
Мокляк Д. М. Стан бухгалтерського обліку та бухгалтерська звітність як об'єкти ревізії.....	50
Барабаш Д. В. Сутність та значення ревізії розрахунків з оплати праці.....	52
Кудрицька Ю. О. Особливості організації ревізії формування та виконання кошторису доходів і витрат бюджетної установи.....	55
Супрун О. С. Оцінка соціально-психологічного клімату колективу на прикладі АТ "Регіон-банк".....	57
Петрів М. В. Проблеми організації обліку фінансових інвестицій на підприємстві.....	60
Шульга К. В. Аналіз операцій із залучення коштів на міжбанківському ринку.....	62



Андреева А. С. Особливості обліку доходів і видатків бюджетних установ в українській та міжнародній практиці.....	64
Фальченко А. Ю. Інвестиційна активність та управління портфелем цінних паперів у діяльності банків.....	66
Барило В. В. Інноваційно-інвестиційна привабливість підприємства.....	69
Чайка О. А. Управління оборотними активами як основа ефективного функціонування підприємства.....	71
Козубенко А. А. Проблеми та перспективи розвитку організації безготівкових розрахунків у банках України.....	74
Носова І. В. Лізинг як засіб інноваційної діяльності на фармацевтичному ринку України.....	76
Карпович Ю. В. Організація планування доходів бюджетних установ.....	79
Дрокіна О. Е. Економічна безпека в конкурентній розвідці.....	81
Приходько М. С. Організація обліку валютних операцій.....	83
Махоніна К. Д. Деякі аспекти організації процесу складання звітності в бюджетних установах.....	85
Бегус Ю. О. Організація обліку доходів загального фонду бюджетних установ.....	87
Захаренко Т. О. Особливості організації обліку доходів у банках.....	89
Ільченко О. О. Міжнародний досвід обліку фінансових результатів підприємства.....	91
Токарева О. О. Упровадження єдиного стандарту бухгалтерського обліку щодо організації облікової політики.....	93
Сурженко Є. О. Проблеми банківської системи України та перспективи її розвитку.....	95
Ларкін О. О. Особливості організації міжбанківських розрахунків.....	98
Павленко Л. В. Проблемні питання у сфері оподаткування банківських установ.....	100
Малишко В. В. Проблемні моменти здійснення факторингу в Україні.....	102
Рибка А. А. Актуальні питання організації обліку погашення кредиту та процентів за користування кредитом.....	104
Шахзадян Ю. Г., Лакеева В. В. Особенности учета в комиссионной торговле.....	106
Карпішена М. Г. Упровадження системи контролінгу в бюджетних установах України.....	108
Ачкасова К. О. Знос необоротних активів у бюджетних установах.....	110
Старченко В. В., Кириченко Є. О. Особливості організації та обліку торгівлі через мережу Інтернет.....	112
Крута Л. С., Хомюк А. В. Етикетка та упаковка – носії достовірної інформації про товар чи інструмент маркетингу.....	115
Денежко К. А., Жиліна Ю. П. Еволюція концепції маркетингу.....	117
Шевченко І. О. Особливості аналізу конкурентного середовища підприємства.....	120
Свешнікова М. В. Аналіз і оцінка внутрішніх конкурентних переваг підприємства.....	122
Негунов О. В. Бренд та брендинг у сучасному маркетингу.....	125
Жиліна А. О. Алгоритм створення бренда промислового підприємства.....	127



Гагін С. С. Розробка бренд-стратегій, позиціонування товару.....	129
Марченко К. Ю. Проблеми міграції.....	130
Капшук Є. В. Агропромисловий комплекс України і його проблеми.....	131
Скрипник О. О. Інновації у маркетинговій товарній політиці.....	133
Борозенець Д. І. Відмінності в організації обліку дебіторської заборгованості між національними та міжнародними стандартами.....	135
Балашова К. М. Проблеми запровадження Міжнародних стандартів фінансової звітності в Україні на прикладі застосування Звіту про прибутки та збитки.....	138
Ворона О. В. Концесія комунальних підприємств: основні засади та порядок проведення.....	140
Киба К. В. Фінансова звітність суб'єктів малого підприємництва згідно з вимогами П(С)БО та МСФЗ.....	142
Шкунова А. В. Дебіторська та кредиторська заборгованості як об'єкти обліку й управління підприємством.....	145
Рапава Н. Б. Особливості проведення енергоаудиту в системах тепlopостачання.....	149
Ковальова О. А. Організація обліку витрат операційної діяльності агропідприємств.....	151
Шалімова Т. О. Проблема вибору облікової політики суб'єктів малого підприємництва.....	154
Онiщенко О. А. Облік та управління витратами: міжнародний досвід.....	156
Тузова А. О. Документальне оформлення основних засобів в умовах технічного переозброєння.....	158
Лаврунова Н. А. Проблема выбора системы учета и методов выбытия запасов, их влияние на финансовый результат деятельности предприятий согласно национальным и международным стандартам бухгалтерского учета.....	161
Мухтарова А. Р. Особливості обліку дебіторської заборгованості відповідно до П(С)БО та МСФЗ.....	164
Гуляєва Д. О. Методичні аспекти складання Звіту про прибутки та збитки за П(С)БО та МСФЗ.....	166
Кривенко А. І. Основні проблеми вдосконалення бухгалтерського обліку в Україні та шляхи їх подолання.....	169
Пашкова К. В. Недосконалість податкової системи України. Проблеми і шляхи їх вирішення та застосування досвіду зарубіжних країн.....	171