

МІНІСТЕРСТВО ОСВІТИ І НАУКИ УКРАЇНИ

**ХАРКІВСЬКИЙ НАЦІОНАЛЬНИЙ ЕКОНОМІЧНИЙ УНІВЕРСИТЕТ
ІМЕНІ СЕМЕНА КУЗНЕЦЯ**

ЕКОНОМІЧНА ТЕОРІЯ

**Навчальний посібник
для самостійної роботи студентів**

*За загальною редакцією
д-ра екон. наук, доцента М. А. Мащенко*

**Харків
ХНЕУ ім. С. Кузнеця
2022**

УДК 330.1(075.034)

E40

Авторський колектив: д-р екон. наук, доцент М. А. Мащенко – загальне наукове керівництво, п. 4.4, підрозд. 9; канд. екон. наук, доцент М. С. Бріль – підрозд. 8; канд. екон. наук, доцент О. М. Кліменко – вступ, підрозд. 3; канд. екон. наук, доцент І. Ф. Лісна – підрозд. 5, 7; канд. екон. наук, доцент А. В. Литвиненко – пп. 4.1, 4.2; канд. екон. наук, доцент І. В. Пивавар – підрозд. 2; канд. екон. наук, доцент О. О. Пономаренко – підрозд. 1, п. 4.3; канд. екон. наук, доцент Н. О. Степаненко – підрозд. 10; канд. екон. наук, доцент Т. С. Черкашина – підрозд. 6.

Рецензенти: професор кафедри менеджменту та оподаткування Національного технічного університету "Харківський політехнічний інститут", д-р екон. наук, доцент *О. С. Маковоз*; доцент кафедри економіки та менеджменту Харківського національного університету імені В. Н. Каразіна, д-р екон. наук *Л. В. Тешева*.

Рекомендовано до видання рішенням ученої ради Харківського національного економічного університету імені Семена Кузнеця.

Протокол № 10 від 22.12.2021 р.

Самостійне електронне текстове мережеве видання

Економічна теорія [Електронний ресурс] : навчальний посібник для самостійної роботи студентів / М. А. Мащенко, М. С. Бріль, О. М. Кліменко та ін. ; за заг. ред. д-ра екон. наук, доц. М. А. Мащенко. – Харків : ХНЕУ ім. С. Кузнеця, 2022. – 266 с.

ISBN 978-966-676-875-2

Розглянуто актуальні питання економіки, а саме зміст основних законів і категорій економічної науки. На основі узагальнення фундаментальних надбань світової економічної думки та практики висвітлено такі основні економічні проблеми: моделі економічних систем, систему відносин власності, принципи розподілу національного продукту, формування доходів населення, проблеми ринкової економіки, як-от циклічність, безробіття, інфляцію, форми міжнародних економічних відносин, економічні аспекти глобальних проблем тощо.

Рекомендовано для студентів усіх спеціальностей усіх форм навчання.

УДК 330.1(075.034)

© М. А. Мащенко, М. С. Бріль,
О. М. Кліменко та ін., 2022

© Заг. ред. М. А. Мащенко, 2022

© Харківський національний економічний
університет імені Семена Кузнеця, 2022

ISBN 978-966-676-875-2

Вступ

Навчальний посібник "Економічна теорія" призначено для самостійної роботи студентів над вивченням дисципліни "Економічна теорія". Набуті знання допоможуть сформуванню в студентів систему теоретичних засад щодо понятійного та категоріального апарату економічної теорії, сутності економічних явищ і процесів, розуміння законів і основних тенденцій економічного розвитку суспільства, забезпечивши базову теоретичну підготовку, необхідну для подальшого вивчення циклу економічних дисциплін.

Економічний розвиток сучасного суспільства визначає потребу комплексного підходу до навчально-методичного забезпечення викладання економічних дисциплін, що відповідає міжнародному стандарту знань. Від якості засвоєння основ економічної теорії залежить розуміння й осмислення всього подальшого навчання та кваліфікація професіонала-економіста.

Сучасний підхід до освітнього процесу у вищій школі, зокрема поширення дистанційного навчання в період карантинних обмежень, передбачає більший обсяг самостійної роботи студентів. Це зумовлює потребу в додаткових теоретичних і практичних матеріалах, які допоможуть студентам у навчанні.

У навчальному посібнику для самостійної роботи студентів "Економічна теорія" викладено основи економічної теорії, що сприяє формуванню грамотного спеціаліста із цілісним уявленням про предмет економічної науки, методи розуміння економічних законів і властивості економічного аналізу.

У стислому вигляді подано теоретичний матеріал з економічної теорії відповідно до навчальної програми дисципліни "Економічна теорія", що викладають у Харківському національному економічному університеті імені Семена Кузнеця для підготовки фахівців освітнього ступеня "бакалавр" усіх галузей знань. Для поглиблення теоретичної підготовки студенти зможуть використати літературні джерела, рекомендовані авторами. Теоретичний матеріал викладено в десяти підрозділах послідовно, логічно й узгоджено з діалектичним підходом і містить основні відомості з сучасної економічної теорії, проілюстровані графіками та рисунками.

Перший розділ включає основні питання сучасної економічної теорії: вступ до економічної теорії, економічна система й основи її розвитку, організація виробництва, виробництво та його ефективність, механізм функціонування ринку.

Другий розділ містить економічні основи господарювання: домогосподарство в системі економічних відносин, підприємство як товаровиробник, конкуренція і монополія, економічне зростання та макроекономічна нестабільність, господарський механізм та основні напрями регулювання економіки, світове господарство, економічні аспекти глобальних проблем.

До кожного з десяти підрозділів запропоновано глосарій. Визначення основних категорій економічної теорії допоможуть структурувати отриману теоретичну інформацію. Практична частина складається із завдань різнопланового спрямування. Запитання і завдання для самодіагностики та тести дозволять студентам переконатися в засвоєнні теоретичного матеріалу. Для подальшої перевірки та закріплення знань подано економічні задачі для самостійного розв'язання, які дадуть змогу студентам навчитися розпізнавати практичні аспекти економічної теорії, а саме – економічних процесів на рівні підприємства, фірми, галузевих ринків, держави тощо. Для розуміння логіки розв'язання економічних задач розміщено приклади їх розв'язання.

Для поширення економічного кругозору та більш поглибленого самостійного вивчення економічної теорії наведено теми есе, які дещо перевищують викладений у посібнику теоретичний матеріал, що спонукає студентів до самостійного пошуку допоміжних матеріалів.

Автори сподіваються, що навчальний посібник "Економічна теорія" допоможе студентам в успішному вивченні категорійного апарату економічної теорії, економічних законів, процесів та явищ і стане основою для опанування економічної науки в подальшому.

Розділ 1. Загальні питання сучасної економіки

1. Вступ до економічної теорії

Мета – формування в студентів таких **компетентностей**: здатність визначати методи, функції і значення економічної теорії як фундаментальної науки.

Основні питання:

- 1.1. Розвиток економічної думки.
- 1.2. Предмет і функції економічної теорії.
- 1.3. Методи пізнання економічної теорії.

Ключові слова: економіка, економічна теорія, меркантилізм, маржиналізм, неокласицизм, кейнсіанство, інституціоналізм, економічна модель, економічні категорії, економічні закони, методи економічного аналізу, виробничі відносини.

1.1. Розвиток економічної думки

Люди завжди прагнули теоретичного усвідомлення економічних умов свого існування, розуміння основ економічних процесів і спроб управління ними. Практичні потреби регулювання економічного життя зумовили виникнення економічної теорії. Економічна теорія як наука про закони розвитку господарства склалася в XVII – XVIII ст. Але задовго до цього люди шукали відповіді на запитання, що стосувалися їхніх життєвих інтересів: що таке багатство, звідки воно береться, від чого залежать пропорції обміну, чим визначається хід економічного розвитку?

Наукова думка стародавніх Сходу, Греції, Риму є вихідним пунктом розвитку економічної думки. Систематизованого розвитку економічне знання набуло в працях Арістотеля (III ст. до н. е.). Він перший відокремив економічні категорії, дослідив закони обміну, пояснював сутність і функції грошей, висловив ідеї про корисність як основу цінності господарських благ.

У період пізнього середньовіччя (XV – XVII ст.) з'явилася перша теоретична школа економічної думки – **меркантилізм** (від італ. mercantile – торговець). Під час розпаду феодалізму відбувалося первісне накопичення

капіталу, джерелом якого вважали міжнародну торгівлю. Представниками меркантилізму були: у Франції – А. Монкретьєн, в Англії – Т. Мен (автор теорії торгового балансу).

Французький меркантиліст Антуан Монкретьєн (1575 – 1622) написав "Трактат політичної економії". Це була перша в Європі книга, спеціально присвячена вивченню економічних проблем. Автор досліджує розвиток господарства як державної, національної спільності, тому перед терміном "економія" він ставить визначення "політична". Термін "політична економія" стає назвою науки [16].

Головне в меркантилізмі – це ілюзія того, що гроші є "найважливішим засобом", "життям комерції", "насуцним духом торгівлі", який стимулює торгівлю і забезпечує багатство всій нації. У зв'язку із цим сутність меркантилізму, який був не тільки системою теоретичних поглядів, але й системою європейської державної політики тих часів, можна сформулювати так: в економічній політиці – усебічне нагромадження дорогоцінних металів у країні; у теорії – пошуки економічних закономірностей у сфері обігу. Багатство ототожнювали з грошима, а гроші – з благородними металами (золотом і сріблом) [1].

У середині XVIII ст. у Франції сформувалася **школа фізіократів** (від грец. φυσικ [фізис] і κράτος [кратос] – влада природи). Засновником був Ф. Кене, представниками – А. Тюрго, В. Мірабо. Їхньою найважливішою заслугою є те, що, уперше перенісши питання про походження суспільного багатства зі сфери обігу до сфери виробництва, науковці вважали єдиним джерелом багатства природу, а єдиною галуззю створення "чистого продукту" – сільське господарство.

У XVII – XVIII ст. з розвитком капіталізму та вільної конкуренції виникає така важлива школа, як **класична політична економія**. Її представниками були англійські економісти У. Петті, А. Сміт, Д. Рікардо, які стверджували, що джерелом багатства є праця. Ця школа створила *теорію вартості*, сформувавши найважливіші закономірності розвитку капіталістичної економіки.

Вважаючи за необхідне вивчати всі стадії руху суспільного продукту, учені-класики першими підійшли до наукового трактування предмета політичної економії.

Марксизм – це суспільне вчення, створене К. Марксом, який визначив основні риси етапів історичного розвитку людства. Концепція виходить із того, що головним фактором розвитку суспільства є *матеріальне*

виробництво. Економічне вчення марксизму викладено в "Капіталі". На основі теорії трудової вартості К. Маркс розробив учення про *додану вартість* та її конкретні форми – прибуток, позичковий відсоток і земельну ренту.

Однак положення про заперечення приватної власності та ринку, посилення експлуатації трудящих, про єдиний фактор формування вартості, переваги суспільної власності, неминучість краху капіталізму не мали належної наукової обґрунтованості й не знайшли практичного підтвердження [2].

Неокласична теорія виникла як реакція на економічну теорію К. Маркса, як її критичне осмислення. Вона панувала до 30-х рр. ХХ ст., розглядаючи вільну конкуренцію. В основу неокласичної теорії, крім відомого принципу "класиків" про невтручання держави в економіку, закладено концепції маржиналізму (у перекладі з франц. – "крайній", "граничний"). Їх називають теоріями граничної корисності та граничної продуктивності факторів виробництва. Ці теорії розроблено австрійською школою в 70-ті рр. ХІХ ст.

Теорія граничної корисності розглядає господарюючий суб'єкт, основною метою діяльності якого є задоволення потреб за умов обмежених ресурсів. Припускають майже повну взаємозамінність ресурсів, тобто чинників виробництва: праці, капіталу, землі. Їхня гранична продуктивність визначається величиною продукту, отриманого в умовах рівноваги витрат і віддачі. Іншими словами, подальше збільшення витрат на будь-який чинник виробництва не окупається, не дає віддачі, а отже, виходить за межу граничної продуктивності цього чинника.

Основні ідеї цього напряму сформульовано в роботах англійського економіста А. Маршалла (1842 – 1924). Центральне місце в його теорії належить проблемі цін. Учений розглядає два її аспекти: корисність і попит; витрати і пропозицію. З огляду на це ціна для покупця визначається корисністю товару, а ціна для продавця – витратами на виробництво товару. Ринкові ціни є результатом зіткнення на ринку попиту та пропозиції.

Маршалл запроваджує поняття "еластичності попиту", тобто його залежності від зміни цін. Свої теоретичні позиції він обґрунтовує математично, для наочності подаючи графічно. Послідовником А. Маршалла був його співвітчизник А. Пігу (1877 – 1959).

Ще одним видатним представником неокласичного напряму був американський економіст Дж. Б. Кларк (1847 – 1938). Центральне місце

в економічній теорії, за Дж. Б. Кларком, займає проблема розподілу суспільного продукту. Згідно з його теорією "граничної продуктивності чинників виробництва", цей розподіл виникає відповідно до "продуктивного внеску" кожного з чинників (праця, капітал, земля). Основою цієї теорії були теорії *чинників виробництва* Ж. Б. Сея і *граничної корисності* австрійської школи та закон *спадного прибутку* А. Маршалла. Сутність синтезованої теорії зводиться до того, що кожен із трьох названих чинників виробництва має свою граничну продуктивність. Якщо збільшення витрат на один із чинників виробництва не дає віддачі (не окупається приростом продукції), то виходить за межі граничної продуктивності цього чинника. Розрахунок граничного продукту для кожного з чинників виконують за незмінності величин інших чинників. Результати розрахунків дають інформацію про те, на який чинник доцільно зробити додаткові витрати на конкретному виробництві.

Наступною визначною теорією є кейнсіанство та посткейнсіанство. Останнє є реформованим кейнсіанством, в основу якого закладено ідею англійського економіста Д. Кейнса (1883 – 1946). З його ім'ям пов'язане народження *макроекономічного аналізу*. Посткейнсіанці (П. Самуельсон, П. Давідсон) піддають критиці неокласичну позицію невтручання держави в господарський процес і є прихильниками активної міжнародної координації економічної політики.

На рубежі XIX – XX ст. виникла **інституціонально-соціологічна** течія сучасної економічної думки, яка набула світового значення. Її засновником вважають Т. Веблена (США), а найбільш відомими представниками – У. Мітчелла, Д. Гелбрейта, М. Вебера, Й. Шумпетера. Представники течії розглядають економіку як систему, у якій відносини між господарюючими агентами складаються під впливом економічних, політичних і соціально-психологічних чинників. Об'єктом їхніх досліджень є *інститути* – корпорації, профспілки, ринок, держава, а також правові, морально-етичні, психологічні аспекти суспільного життя. Невід'ємною частиною їхніх програм є активна політика держави [1; 3].

Розглянемо *неоліберальну школу інституціоналізму*. Її концепції суттєво впливають на формування економічної політики розвинутих країн Заходу, а останнім часом – і країн Східної Європи. Найбільш відомими представниками неолібералізму визнають М. Фрідмена, Ф. Хайєка, В. Ойкена, Л. Ерхарда. Вони є лідерами економічних шкіл, які відрізняються своїми поглядами та концепціями. Спільною тезою для них є вимога

особистої свободи для господарюючих суб'єктів і споживачів, вимога обмеження державного втручання.

У першій третині ХХ ст. існувало три основні групи економістів, які розвинули ліберальну традицію, заклавши фундаментальні основи сучасного неоліберального мислення. *Лондонська школа* Е. Кеннана – Л. Роббінса усучаснила класичне трактування завдань і цілей економічної науки, функціонування ринкових механізмів в умовах обмеженості ресурсів. *Віденська школа* Л. Мізеса – Ф. Хайєка поєднала маржиналістські принципи австрійської школи граничної корисності з англійською неокласичною теорією, що поглибило суб'єктивістсько-психологічну спрямованість та уможливило зосередження уваги на аналізі умов і процесу конкуренції. *Чиказька школа* Ф. Найта – М. Фрідмена, досліджуючи особливості недосконалої конкуренції, звернула увагу на поведінку господарюючих суб'єктів за умов ризику, інфляційних очікувань, відкривши шлях монетаристській інтерпретації сучасного неолібералізму [2].

Проти кейнсіанців у 1960-ті рр. виступив М. Фрідмен, представник монетаристської школи. **Монетаризм** – це економічні доктрини, що надають грошам першочергового значення та пов'язані з розробленням грошово-кредитної політики, спрямованої на регулювання в обігу грошової маси. Такі концепції реалізуються сьогодні в різних формах у господарській політиці США та інших розвинених країн. Основою сучасних монетаристських концепцій є *кількісна теорія грошей*, яка виникла ще в XVI ст. Згідно з нею рівень товарних цін тим вищий, чим більше грошей у обігу. Монетаризм розширив можливості неокласичної теорії, додавши до неї емпіричні дослідження на основі *економіко-статистичних моделей*.

Слід підкреслити, що сучасний підхід до пізнання економічних процесів передбачає творчу взаємодію і взаємозбагачення різних теорій.

Розвиток економічної думки в Україні мав свої особливості. З другої половини XVIII ст. прогрес вітчизняних досліджень був тісно пов'язаний з боротьбою проти кріпацтва; цьому були присвячені роботи видатних представників економічної думки XVIII – XIX ст.

Тихон Федорович Степанов (1795 – 1847) – професор Харківського університету, одним із перших у нашій країні створив оригінальний курс політичної економії. Його вважають одним із фундаторів класичної економічної теорії в Україні.

Вплив на формування поглядів Т. Степанова мали А. Сміт і Д. Рікардо. У своїх творах учений розкриває питання про створення багатства,

його джерела, роль у цьому природи та праці, розподіл праці, про капітал і його зростання, взаємозв'язок виробництва та споживання; проблеми розподілу багатства на зарплату, прибуток; про національний дохід, відсоток, кредит тощо [23]. Науковець захищає свободу праці та підприємництва, виступає проти надмірного оподаткування бідних верств населення. Він заперечував економістам, які ототожнювали споживчу та мінову вартість, зазначаючи, що багатство – це користування самими речами; їх властивість полягає у задоволенні потреб, а не їх мінової вартості. Головним науковим інтересом Т. Степанова була проблема соціальної несправедливості. Він прагнув побудувати освічене суспільство з гармонійною співпрацею всіх класів і справедливим розподілом доходів і податків.

Іван Васильович Вернадський (1821 – 1884) – професор Київського університету, прихильник англійської економічної школи з її постулатом про невтручання держави в економічні справи. Вернадський запропонував розділити економічну науку на два великі напрями: *позитивний* (теорії, що підтримують активну діяльність держави); *негативний* (теорії, що акцентували пріоритетність природних законів розвитку та невтручання держави в економіку).

Михайло Іванович Туган-Барановський (1865 – 1919) зробив значний внесок у теорію вартості, теорію розподілу, порівняльні економічні системи та соціологію. Вершиною наукового пошуку М. Туган-Барановського стала всесвітньо відома праця "Промислові кризи в сучасній Англії, їх причини та вплив на народне життя". Розглянута в ній теорія криз була настільки оригінальною і так глибоко розв'язувала цю проблему, настільки підтверджувалася дійсністю, що принесла М. Туган-Барановському світову славу.

Світового визнання здобули дослідження українських економістів – представників математичного напрямку в політичній економії: М. Столярова, О. Білімовича, О. Орженцького, Є. Слуцького.

На сучасному етапі перед українською економічною наукою поставало завдання з розроблення ефективного процесу ринкового реформування економіки. До подолання економічних ускладнень в Україні долучилися представники фундаментальної економічної науки, силами якої вже в 1993 – 1994 рр. було підготовлено "Стратегію соціально-економічного розвитку України". Великим внеском стала розроблена в ті роки українськими економістами програма "Про чергові заходи для виходу України

з економічної кризи". Провідні науковці І. Лукінов, А. Гальчинський, В. Геєць, В. Мазур, В. Немчинов, В. Новожилов, В. Черняк, А. Чухно, І. Ястремський та інші займалися розробленням заходів щодо розв'язання проблем ринкового реформування економіки України.

У науковому проєкті, підготовленому Інститутом економіки НАНУ, було розроблено "Концепцію економічної стабілізації і зростання в Україні", у якій обґрунтовано стратегічні аспекти переорієнтування економіки країни в антиінфляційно-творчому напрямі. У Концепції також обґрунтовано загальнодержавні пріоритети в макроструктурних перетвореннях (наприклад, розвиток наукомістких і енергоощадних виробництв). У концепції запропоновано послідовне визначення стратегічних цілей і засобів їх реалізації на різних етапах розвитку економіки країни.

Унаслідок істотного підйому рівня економічних досліджень, розширення можливостей оприлюднення й апробації їх результатів економічна наука періоду ринкових перетворень характеризується певною децентралізацією досліджень за наявності центрів, що акумулюють ці результати. Ці дослідження зі значним успіхом тривають у великих регіональних наукових центрах, зокрема в Харкові та в Харківському національному економічному університеті імені Семена Кузнеця.

Отже, екскурс в історію економічної думки показав, наскільки складним був шлях до пізнання предмета економічної теорії [4].

1.2. Предмет і функції економічної теорії

Економічна теорія належить до наук, які вивчають економіку загально (сутність основних понять, загальні взаємозв'язки та залежність між ними), безвідносно до конкретних форм. Як відомо, національне господарство кожної країни складається із сукупності різноманітних галузей, кожна з яких має свої, притаманні лише їй, специфічні особливості економічної діяльності [29].

Вивчення будь-якої науки починається з визначення її предмета, тобто того кола питань, які вона досліджує, з'ясування цілей, що вона намагається досягти, методів, які використовує.

У процесі розвитку економічної науки відбувалося вдосконалення її предмета. Економічна наука виникла як економія – наука ведення домашнього господарства. Цей термін використовує Арістотель у своєму вченні про справедливість [5].

Під час розвитку економічної теорії як самостійної науки змінювались і погляди на її предмет і функції. Наприклад, **меркантилісти**, які визначали метою зовнішню торгівлю (обіг товарів) і накопичення капіталів у середині країни, уважали предметом наукових досліджень національне багатство. На їхню думку, джерелом багатства є торгівля, а саме багатство завжди дорівнює грошам. Основна функція, за меркантилізмом, – активація товарно-грошових відносин, збільшення кількості золота і срібла у зв'язку з наростанням потреби в грошах. Практичним висновком меркантилістів можна вважати необхідність впливу на економічну політику держави.

На погляд **фізіократів**, предметом економічної теорії також є національне багатство, але різниця полягає в тому, що саме фізіократи перенесли його зі сфери обігу у сферу виробництва. Недоліком теорії фізіократів було те, що вони вважали джерелом багатства працю лише в сільському господарстві. Практичною функцією, на їхню думку, було стимулювання розвитку сільськогосподарського виробництва, а головний практичний висновок полягав у необхідності обмеженого втручання держави в розвиток економіки.

Представники **англійської класичної школи** предметом економічної теорії вважали дослідження умов виробництва та накопичення, а також розподілу національного багатства, яке створюють у промисловості, сільському господарстві, будівництві, лісному господарстві та ін. Практична функція зводилася до обґрунтування чинників збільшення національного багатства – таких, як розширення виробництва, зростання зайнятості та ін. Ця школа визначала позитивну та нормативну функції економічної теорії. Практичним висновком було те, що науковці намагалися застерегти від будь-яких форм втручання держави в ринкові процеси.

З **погляду марксистів**, предметом дослідження (відповідно до класового аналізу суспільного життя) є виробничі відносини, підґрунтям яких є відносини власності. Це мало значення, тому що за системою виробничих відносин визначали економічні закони, суперечності, класові конфлікти, необхідність диктатури робітничого класу та наявність адміністративно-командної системи господарювання.

Маржиналісти оголошували предметом економічної теорії поведінку осіб і соціальних інститутів (фірм, груп та ін.), аналіз шляхів і засобів досягнення ними своїх цілей. Практична функція зводилася до вивчення

мотивів поведінки суб'єкта в конкретній економічній ситуації. Практичним висновком є обґрунтування економічної політики підприємства. Саме з маржиналізмом пов'язана поява *мікроекономіки*.

Неокласичний напрям виник як реакція на економічну теорію К. Маркса та її критичне осмислення. Основні ідеї цього напрямку сформульовано в роботах англійського економіста А. Маршалла. Він намагався синтезувати основні положення класичної політичної економії та маржиналізму і виділяв предмет політичної економії як дослідження нормальної життєдіяльності людського суспільства: дослідження багатства та поведінки людини, уточнення стимулів до дії і мотивів до протидії.

Предметом економічної теорії, згідно з **кейнсіанською школою**, є функціонування національної економіки як єдиного цілого. Практичну функцію вбачали в розробленні економічної політики держави. Головним практичним висновком є необхідність стимулювання сукупного попиту населення та підприємництва.

Розуміння предмета економічної теорії в процесі розвитку економічної думки завжди було різним. Спочатку національне багатство уявляли у вигляді грошей, згодом – у вигляді результатів виробництва. Сьогодні до складу національного багатства включають саму людину, її інтелект, а також інформацію – як джерело розвитку людини [6; 7].

У сучасній економічній літературі поширеним є розуміння предмета економічної теорії як вивчення "рідкості", обмеженості ресурсів. Наприклад, Дж. Робінсон [25] пише, що економічна теорія – це наука, яка вивчає поведінку людей як зв'язок між метою їхньої діяльності й обмеженими засобами, що мають альтернативні шляхи використання, а П. Самуельсон [26] розглядає її як науку про шляхи використання обмежених виробничих ресурсів, які допускають альтернативні засоби використання чи досягнення поставлених цілей. Також економічну теорію розглядають як науку про використання обмежених ресурсів у виробництві товарів і послуг, їх раціональний розподіл та обмін. Метою є задоволення потреб людини, спрямоване на всебічний розвиток здібностей і розширення її можливостей.

Найповнішим формулюванням предмета економічної теорії, на нашу думку, є таке: економічна теорія вивчає сферу відносин між людьми в процесі виробництва, розподілу, обміну та споживання благ на основі розкриття законів економічного розвитку та за умов пріоритетності проблем добробуту й ефективного використання обмежених ресурсів.

Відповідаючи на запитання "Навіщо потрібна економічна теорія?", слід зауважити, що вона має практичне значення для економіки. Розуміння загального характеру функціонування економічної системи допомагає керівникові підприємства краще визначити свою господарську політику.

Економічна теорія дає цінну інформацію і для окремого споживача, і для будь-якого керівника підприємства, і для всієї економіки в цілому. Іншими словами, її принципові положення є основою для раціональної економічної політики держави [8].

Якщо предмет економічної науки розглядати з погляду різних економічних теорій, то на перший план виступає сфера економічних відносин між людьми, які складаються з приводу суспільного виробництва.

Економічні відносини (відносини власності) бувають двох типів: соціально-економічні та організаційно-економічні.

Соціально-економічні відносини характеризують суспільну форму виробництва (дрібнотоварне, капіталістичне, соціалістичне). Вони змінюються в процесі переходу від однієї форми власності до іншої, від одного суспільного устрою до іншого. Соціально-економічні відносини іноді розуміють як відносини "людина – людина". Вони виражають ті соціально-економічні стосунки, які виникають між людьми з приводу виробництва, розподілу, обміну та споживання матеріальних і духовних благ.

Ця система відносин найповніше відображує соціальні аспекти економіки та показує:

хто володіє економічною владою, тобто привласнює засоби виробництва;

як, за яких суспільних умов і скільки працівник працює на себе, скільки – на інших членів суспільства;

кому дістаються продукти праці суспільства, тобто хто привласнює результати виробництва.

У господарстві кожної країни існують також відносини, які можна подати як "виробництво – виробництво". Вони виникають у процесі обміну засобами виробництва, трудової діяльності, кооперації праці та характеризують ступінь економічного розвитку суспільства. Ці економічні відносини стосуються організації виробництва, тому їх називають *організаційно-економічними*. Система таких відносин охоплює весь господарський механізм, за допомогою якого здійснюють регулювання національного господарства.

Саме наявність загальних організаційно-економічних відносин об'єднує окремі формації в єдину сукупність, що пояснює необхідність єдиної науки – економічної теорії. Організаційно-економічні відносини виникають тому, що суспільне виробництво, розподіл, обмін і споживання неможливі без певної організації.

З метою визначення структури організаційно-економічних відносин розподіляють на три основних види:

розподіл праці та виробництва та їх кооперація;

організація господарської діяльності (натуральне та товарне господарство);

управління економікою (стихійно-ринкове та державно-планове регулювання).

Отже, економічна теорія акцентує увагу на вивченні соціально-економічних відносин, адже це суспільна наука про закони виробництва, обміну, розподілу та споживання матеріальних і духовних благ на різних етапах розвитку людського суспільства. Економічна теорія виконує певні функції, наведені на рис. 1.1.



Рис. 1.1. Функції економічної теорії

На першому місці за значущістю постає пізнавальна функція, виконувана економічною теорією. Вона полягає в тому, щоб глибоко і всебічно вивчати виробництво, розподіл, обмін і споживання благ і послуг, відкривати закони та тенденції економічного прогресу.

Усе більшого значення в сучасних умовах набуває **прогнозувальна функція**, що припускає розроблення наукових прогнозів, виявлення перспектив суспільного розвитку, дозволяє побачити справжній стан об'єкта вивчення, передбачити зміни в ньому. Тобто прогнозувальна функція допомагає побачити майбутнє економіки, її окремих сфер та елементів.

Методологічна функція економічної теорії як фундаментальної науки полягає в тому, що вона є теоретичною основою цілого комплексу економічних наук, тобто розробляє загальні методологічні функції.

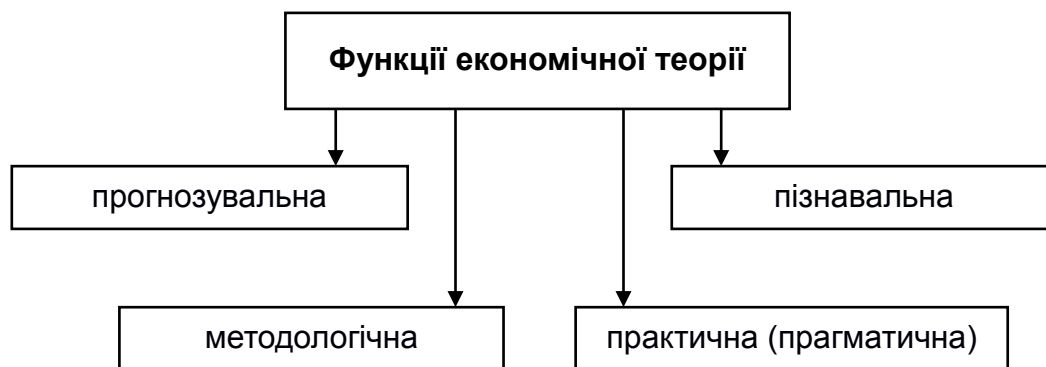
І, нарешті, найважливішою є **прагматична, або практична, функція** економічної теорії, що полягає в розробленні принципів і методів раціонального господарювання, науковому обґрунтуванні економічної політики держави. Ще на початку ХХ ст. А. Маршалл, визначаючи завдання економічної науки, писав, що вона здобуває знання для самої себе та виробляє керівництво для поведінки в практичному житті, передусім у суспільному.

Економічна теорія – одна із суспільних наук, разом з історією, філософією, правом. Вона покликана розкривати певну частину соціальних явищ життєдіяльності людини. Лише сукупність теоретичних соціальних та історичних наук здатна пояснити нам усе суспільне життя, тому неправильно вимагати перевірки положень економічної теорії фактами дійсності.

Економічна теорія враховує знання, досягнуті конкретними економічними науками, а також соціологією, психологією, історією та ін.

Економічна теорія як фундаментальна наука є теоретичною основою цілого ряду економічних наук – як галузевих (економіка промисловості, сільського господарства, будівництва, транспорту), так і спеціалізованих (економіка праці, фінанси, грошовий обіг і кредит, економічна статистика).

Економічна теорія пов'язана також із комплексом точних і природознавчих наук. Це зумовлено потребою у формалізації результатів економічних досліджень, а також необхідністю обліку природо-екологічних чинників і розуміння природи самої людини.

Взаємозв'язок економічної теорії з іншими економічними науками в найбільш загальному вигляді подано на рис. 1.2.

	Конкретно-економічні науки	
	Економіка галузей. Економіка підприємств. Економіка країн та ін.	
Економіка особливих економічних форм та організацій	Економічна теорія	Інформаційно-аналітичні науки
Фінанси. Кредит. Маркетинг. Економіка природокористування		Економіко-математичні методи. Статистика. Аналіз господарської діяльності
	Історико-економічні науки	
	Історія економічної думки. Історія народного господарства	

Рис. 1.2. Взаємозв'язок економічної теорії з іншими економічними науками

Конкретно-економічні дослідження, дані конкретних наук, що вивчають функціонування спеціалізованих галузей і фірм, є тим фактичним матеріалом, який необхідний для теоретичних узагальнень. Ці узагальнення здійснюють на мікро- і макрорівнях. Мікроекономісти мають тенденцію до детального розгляду одного аспекту економічної поведінки без зв'язку з іншою частиною економіки з метою збереження простоти аналізу. Мікроекономісти розглядають економічні процеси та явища на державному рівні.

Найзагальнішою формою використання економічної теорії в інтересах суспільства є **економічна політика держави**. У ході обґрунтування економічної політики відбувається перехід від *позитивної* економіки до *нормативної*.

Обґрунтування економічної політики повинно спиратися на наукові твердження – **економічні принципи**. Саме висновки макроекономічного аналізу є теоретичною основою економічної поведінки [19].

Прикладом може бути *принцип прямого зв'язку загального обсягу витрат у державі з рівнем зайнятості* [17]. З урахуванням з цього принципу державну політику зайнятості потрібно спрямовувати на підтримку відповідного рівня загальних витрат, а отже, і стабільного рівня зайнятості населення.

Вивчаючи економічні відносини та закони, економічна теорія доходить певних висновків, на базі яких формують рекомендації для політиків, органів управління народним господарством тощо. Це означає, що економічна теорія є основою економічної політики як на мікро-, так і на макрорівні.

Економічна політика – це цілеспрямована система заходів держави в галузях суспільного виробництва, розподілу, обміну та споживання благ. Вона повинна відображати інтереси суспільства, усіх його соціальних груп і спрямована на зміцнення національної економіки. Вона починається з аналізу стану економіки, формування відповідних цілей, вибору і використання засобів їх досягнення.

Економічна політика займається пошуком і приведенням у дію механізмів розв'язання економічних проблем. Політики, користуючись економічною теорією для ухвалення успішних рішень, повинні враховувати також культурні, соціальні, правові та політичні аспекти проблеми, адже вирішення завдань економічної політики може спричинити зміни економічної системи – її вдосконалення або руйнування.

1.3. Методи пізнання економічної теорії

У процесі розвитку цивілізації змінювався не лише об'єкт дослідження економічної теорії, але й удосконалювався процес пізнання. Будь-яка наука розробляє та застосовує свої інструменти, певні засоби та прийоми. Науковий метод відображує закони досліджуваної галузі та є засобом подальшого пізнання. Метод дослідження формується на основі визначеної методології, основаної на світоглядному підході до дослідження предмета, структури та місця науки в загальній системі знань. **Метод** – це спосіб пізнання, розкриття сутності об'єкта. Ще А. Маршалл у роботі "Принципи економіки" (1890 р.) зауважив, що немає жодного методу дослідження, який можна визнати методом лише економічної науки. На окремих етапах розвитку в економічній науці використовували різні методи дослідження: формальної логіки, діалектичні [1].

Усі наявні методи економічної теорії умовно підрозділяють на *загальні* та *конкретні*. До загальних відносять методологічні принципи та підходи (наприклад, діалектичний або математичний методи), а до конкретних – універсальні методи, що використовують для пізнання будь-якого предмета (математичне моделювання), і спеціальні, призначені для пізнання конкретного предмета. Методи економічної теорії схематично подано на рис. 1.3.



Рис. 1.3. **Методи економічної теорії**

Діалектичний метод. Розвиток процесу пізнання навколишнього світу привів до розроблення в рамках німецької класичної філософії (Кант, Гегель, Фіхте) діалектичного методу. *Діалектика* – це наука про найзагальніші закони розвитку суспільства та людського мислення. Вона є органічною системою категорій та законів у їх взаємозв'язку та розвитку – від нижчого до вищого, від старого до нового. Суперечність є внутрішнім джерелом руху. Сам розвиток розглядають як перехід кількісних змін у якісні та навпаки – як єдність і боротьбу протилежностей, як заперечення заперечень.

Уперше (але без успіху) діалектичний метод було застосовано в політекономії П. Прудомом. Матеріалістичний підхід до вивчення економічних процесів означав не лише визнання їх об'єктивності, але і визнання людини як головного суб'єкта історичного процесу.

Метод індукції і дедукції. У процесі аналізу економісти можуть просуватися як від теорії до фактів, так і від фактів до теорії.

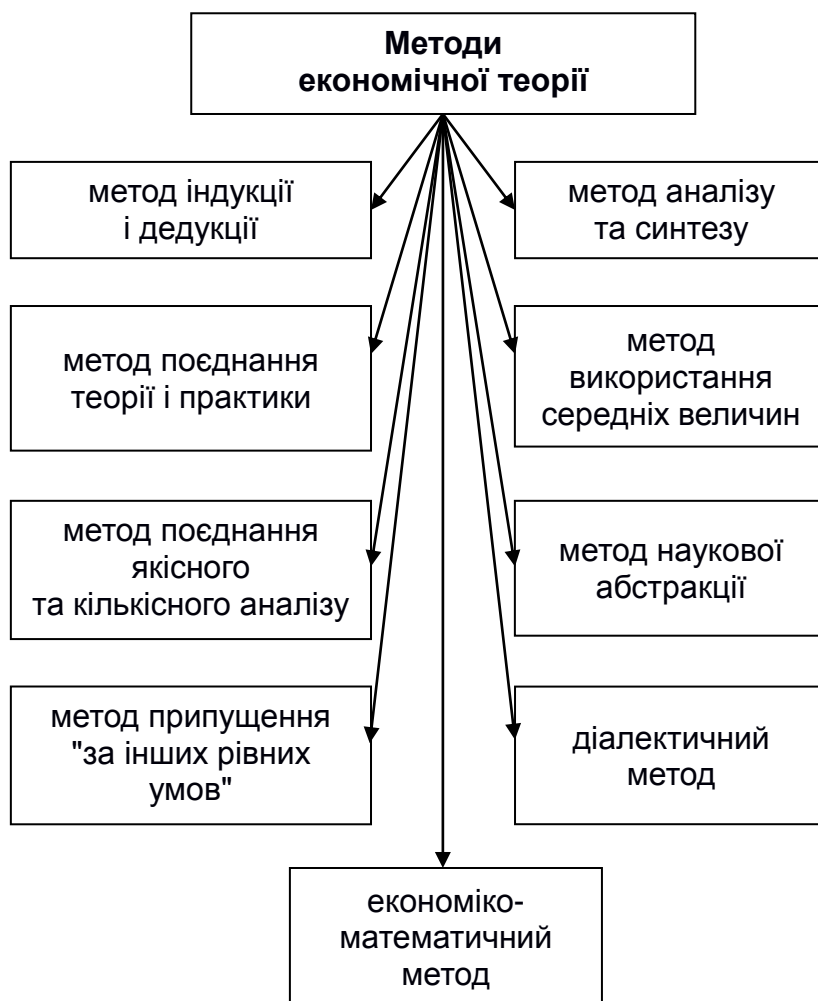
Індукція – це виведення принципів із фактів. Починають із нагромадження фактів, які потім систематизують і аналізують таким чином, щоб можна було вивести узагальнення або принципи. Індукція означає шлях від фактів до теорії, або від одиничного до загального.

Економісти часто вирішують своє завдання, починаючи з рівня теорії, а потім перевіряють або заперечують цю теорію, звернувшись до фактів. Це вже дедуктивний (або гіпотетичний) метод. *Дедукція* – шлях від загального до одиничного, від теорії до фактів. Тобто, можна поспиритися на випадкові спостереження, абстрактні висновки, логіку або інтуїцію, щоб сформулювати попередній принцип – *гіпотезу*.

Метод аналізу та синтезу. Багатогранність відносин, що виникають у процесі економічної діяльності, вивчають за допомогою аналізу та синтезу. *Аналіз* – це процес розумового або фактичного розкладання цілого на складові. *Синтез* означає поєднання різних елементів предмета в єдине ціле. Такий аналіз дає змогу вивчити окремі аспекти об'єкта, вивести низку наукових абстракцій, виявити певні поняття.

Поєднання теорії і практики. В економічному аналізі важливо дотримуватися принципу поєднання теорії і практики, адже жодна наукова теорія, зокрема економічна, не є абсолютно точною. Теорія визначає тенденції. З метою виявлення успішності пояснень і прогнозів визначені тенденції постійно перевіряються практикою. У результаті такої перевірки теорії нерідко модифікують, удосконалюють, а інколи навіть відкидають.

Факти, тобто реальна поведінка господарюючих суб'єктів та інститутів у процесі виробництва, обміну та споживання товарів і послуг, з часом змінюються. Тому необхідно постійно порівнювати наявні принципи та теорії зі змінюваним економічним середовищем. Історія економічних ідей показує, що більшість свого часу доцільних узагальнень економічної поведінки застарівають зі зміненням умов. Із цього випливає, що процес перевірки і вдосконалення теорій є принциповим для розвитку економіки як науки.

Використання середніх величин. Наукова теорія оперує економічними фактами, зазвичай, дуже різноманітними. Тому економічні узагальнення часто формуються у вигляді середніх даних або статистичних вірогідностей.

У ринковій економіці зростає значення використання середніх показників, оскільки ринок – дуже динамічна система: тут постійно змінюється ситуація, і точно її передбачити неможливо [21].

Припущення "за інших рівних умов". Як і вчені суміжних наук, економісти використовують у побудові своїх узагальнень припущення "за інших рівних умов". Основою методу є припущення, що всі інші змінні, за винятком розглядуваних у цей момент, залишаються незмінними. Наприклад, під час аналізу зв'язку між ціною продукту X і придбаною кількістю цього продукту важливо застосувати припущення, що з усіх чинників, здатних вплинути на придбану кількість X (ціни інших товарів-замінників, доходи, уподобання споживачів), лише ціна X змінюється. Отже, економіст отримує можливість зосередити свою увагу на співвідношенні "ціна X – закупівля X", ігноруючи вплив інших змінних.

Метод наукової абстракції передбачає вилучення з аналізу другорядних фактів, які не мають істотного значення. Це дозволяє зосередитися на вивченні головних елементів або явищ. Світ реальності надто складний і заплутаний, щоб його можна було уявити чітко впорядкованим. Економісти будують свої теорії з метою виявити логічну змістовність у хаотичному наборі фактів. Але абстрагування не означає відхід від конкретики життя. Навпаки, воно постає як спосіб її кращого розуміння. Без абстрагування можна потонути в різноманітті світу, другорядне прийняти за головне і, нарешті, прийти до хибного висновку.

Поєднання якісного і кількісного аналізу. Економічні процеси мають кількісне та якісне значення, тому їх слід вивчати в обох аспектах. Якісне дослідження визначає сутність явища, а кількісне – величину цієї якості.

Економічна теорія вивчає виробничі відносини в кількісному і якісному визначеннях. Для економіста, наприклад, важливо розкрити не лише сутність заробітної плати, а й визначити її величину та частку у формуванні життєвих засобів. Крім того, економічна теорія враховує, що кількісні зміни неминуче ведуть і до якісних.

Економіко-математичне моделювання. Економічна теорія широко використовує математичні та статистичні прийоми та засоби дослідження, які дозволяють виявити кількісний бік процесів і явищ господарського життя, їх перехід у нову якість. Цей метод дає змогу формалізовано визначати причини економічних явищ, закономірності їх змін, їхні наслідки, можливості впливу, а також робить реальним прогнозування економічних процесів. За його допомогою створюють економічні моделі.

Для економічного аналізу характерне широке використання математичних моделей, побудова різноманітних графіків, діаграм, що відображують поведінку господарюючих суб'єктів на мікро- та макрорівнях залежно від постійно змінюваних ринкових умов. Побудова моделей базується на узагальненні статистичних даних.

Отже, економічна теорія, як і будь-яка інша наука, має властиві їй методи економічних досліджень. Методи економічного аналізу складають із сукупності методів і засобів вивчення та прогнозування як економіки в цілому, так і окремих її складових.

Економічні категорії – це абстрактні, логічні, теоретичні поняття, які в узагальненому вигляді виражають суттєві ознаки певних економічних явищ і процесів.

Категорійний апарат економічної теорії є системою наукових понять, кожне з яких характеризує сутність будь-якого економічного явища [21]. Прикладами таких наукових понять, абстракцій можуть бути категорії власності, капіталу, товару, вартості, ціни тощо. Економічні категорії мають об'єктивний характер, оскільки виявляють конкретні виробничі відносини. Саме тому вони ще й історично минуці. З переходом від одного засобу виробництва до іншого економічна наука або виробляє нові економічні категорії відповідно до нових виробничих відносин, або, використовуючи загальні категорії, підкреслює відображений ними новий зміст. Економічні категорії взаємопов'язані між собою, тому сукупність економічних категорій певного засобу виробництва характеризує його *внутрішню економічну структуру*.

Економічні категорії, призначені для виявлення *стійких причинно-наслідкових зв'язків* в економіці, що становлять зміст економічних законів. Категоріями є, наприклад, попит, пропозиція, кредит, власність, ринок, заробітна плата, прибуток та ін.

Кожна категорія виражає окремі аспекти економічних відносин, а в сукупності вони характеризують економічний лад суспільства в цілому. Наприклад, щоб розкрити сутність ринкової економіки, необхідно глибоко оволодіти цілою системою економічних категорій – починаючи з товару, вартості, ціни та закінчуючи маркетингом і менеджментом [19].

Вивчення і пізнання економічних категорій – важливий, але не останній крок на шляху проникнення в сутність економічних явищ. Як відомо, економічні відносини розвиваються за певними економічними законами, їх дослідження і є головним завданням курсу "Економічна теорія".

Економічні закони – це закони відносин між людьми з приводу виробництва, розподілу, обміну та споживання благ у суспільстві. Їх дія виявляється як домінантна тенденція процесів, що повторюються в явищах економічного життя, які виникають у ході розвитку суспільства.

Економічні закони належать до класу суспільних законів, які, на відміну від законів природи, мають історичний характер: виникають із становленням суспільства та функціонують завдяки трудовій діяльності людей. Водночас, ці закони діють об'єктивно, тобто незалежно від волі та свідомості людей. Отже, економічні закони об'єктивні за змістом, хоч і виявляються через суб'єктивну діяльність людей.

Розумне використання економічних законів залежить від ступеня їх пізнання і розроблення ефективної системи господарювання.

Економічні закони, описуючи рух системи виробничих відносин, самі є системою, у якій можна визначити **три групи законів**.

До першої групи належать *загальні економічні закони*, властиві всім суспільним формаціям: закон відповідності виробничих відносин характеру та рівню розвитку продуктивних сил; закон економії часу; закон зростання потреб. Загальні закони пов'язують усі способи виробництва в єдиний процес розвитку суспільства.

Особливості загальних законів виявляються в тому, що вони завжди діють у напрямі суспільного прогресу. Цієї характерної риси позбавлені, як правило, *специфічні економічні закони*, що складають другу групу законів. Вони властиві конкретному устрою. Наприклад, феодалізм породив закон феодалльної ренти, а капіталізм – закони доданої вартості й економічних криз.

До третьої групи законів прийнято відносити так звані *особливі економічні закони*, характерні для двох або кількох суспільно-економічних формацій. Їх прикладом є закони товарного виробництва, зокрема закон вартості.

У сучасній економічній теорії такі закони розуміють як закони різних економічних систем. Закони товарного виробництва належать до ринкової економічної системи.

Усі названі економічні закони відображують історичну послідовність у розвитку суспільного виробництва.

Об'єктивність цих законів не надає абсолютно жорсткої визначеності поведінки людей, оскільки в механізмі використання економічних

законів задіяно суб'єктивний чинник. У своїй виробничій діяльності люди не можуть виходити тільки з потреб економічних законів, не враховуючи політичних і психологічних їхніх складових.

Психологічний чинник відіграє значну роль у формуванні економічних інтересів – як особистих, так і колективних. Як відомо, їм притаманні не лише єдність, але і певні суперечності. Усе це необхідно брати до уваги в процесі використання економічних законів.

Механізм використання економічних законів передбачає три стадії: пізнання сутності та вивчення механізму дії законів; постановку конкретних економічних цілей; суспільно-економічну дію.

Пізнання економічних законів дає змогу визначити основні тенденції економічного розвитку суспільства, передбачити його перспективу, зорієнтувати господарюючі суб'єкти в умовах певного економічного середовища. Адже економічний розвиток відбувається відповідно до вимог економічних законів.

Отже, механізм використання економічних законів можна визначити як форму діяльності людей щодо створення умов реалізації соціально-економічних функцій законів [25].

Під час вивчення економіки важливе значення має її розмежування на дві складові: позитивну та нормативну.

Позитивна економіка досліджує фактичний стан економіки, даючи наукові уявлення про економічну поведінку. Вона ставить за мету пояснити, як суспільство ухвалює рішення щодо споживання, виробництва й обміну благ. У межах певного виду економіки дослідник здійснює аналіз як неупереджений учений.

Нормативна економіка формулює суб'єктивні судження стосовно того, якою повинна бути економіка та що для цього слід зробити. Вона базується на судженнях з погляду суб'єктивних цінностей, а не на пошуках об'єктивної істини.

Отже, позитивна економіка є науковою основою для ухвалення певних нормативних рішень. Теоретичні узагальнення, що впливають із позитивного аналізу, безумовно, мають науковий характер. Нормативні ж твердження можуть набути наукового обґрунтування, якщо вони пов'язані з фактами, які підпадають під розгляд позитивної економіки.

Рекомендована література: [1 – 8; 16; 17; 19; 21; 23; 25 – 27; 29].

Глосарій

Економічна політика – науково обґрунтовані ідеї, положення, принципи, заходи, які реалізуються державою з метою підвищення ефективності суспільного виробництва та досягнення стабільного розвитку економічної системи суспільства.

Економічні закони – стійкі, постійно повторювані об'єктивні причинно-наслідкові зв'язки та взаємозалежності в економічних явищах і процесах.

Економічні категорії – загальні поняття, що відбивають істотні властивості та зв'язки того чи іншого аспекту реальної дійсності.

Метод – засіб наукового пізнання економічних явищ і процесів, а саме сукупність прийомів, принципів і засобів, за допомогою яких вивчають шляхи досягнення певної мети, вирішення конкретного завдання.

Метод аналізу передбачає розгляд предмета (явища чи процесу) за складовими частинами, окремими аспектами.

Метод дедукції – пізнання від загального до одиничного.

Метод індукції – пізнання від окремого до загального, від знання нижчого ступеня до знання вищого.

Метод наукової абстракції полягає у відмові від несуттєвих аспектів явища з метою розкриття його внутрішніх, суттєвих, сталих і загальних зв'язків, дійсної сутності.

Метод синтезу передбачає поєднання окремих частин в одне ціле з урахуванням взаємозв'язків між ними.

Нормативна економічна теорія характеризує економічні явища та процеси, дає рекомендації щодо подальших дій в економічній політиці; виражає суб'єктивне уявлення про реалії світу.

Позитивна економічна теорія оперує фактами та формулює наукове уявлення про економічні явища та процеси (наприклад, визначає, що таке попит, його детермінанти).

Практична частина

Запитання і завдання для самодіагностики

1. Коли зародилася наука "політична економія" та хто був її засновником?

2. Який постулат закладено в основу меркантилістської теорії?
3. Які основні сучасні напрями економічної науки ви знаєте?
4. Назвіть учених, які займалися розробленням інституціонально-соціологічного напрямку.
5. На які три напрями М. Туган-Барановський розподілив економічну науку?
6. Чому меркантилізм називають "купецькою" ідеологією?
7. Охарактеризуйте основні положення кейнсіанської економічної політики.
8. Що є предметом економічної теорії?
9. Наведіть приклади економічних категорій, визначте поняття "економічний закон".
10. Які функції виконує економічна теорія в системі взаємозв'язку з іншими науками?
11. Які ви знаєте методи пізнання економічних процесів?
12. Із якими суспільними науками межує економічна теорія?

Тестові завдання

1. *Хто є автором політичної економії як економічної науки:*
 - а) А. Сміт;
 - б) А. Монкретьєн;
 - в) К. Маркс;
 - г) П. Самуельсон?

2. *Предметом економічної теорії є:*
 - а) правові відносини;
 - б) економічні відносини;
 - в) організаційно-економічні відносини;
 - г) виробничі відносини.

3. *Який напрям економічної теорії тісно пов'язаний із твердженням про необхідність державного регулювання економіки:*
 - а) неоліберальний;
 - б) неокласичний;
 - в) класичний;
 - г) кейнсіанський?

4. Представники якої економічної школи досліджували сферу обігу як основу створення багатства країни:

- а) марксизму;
- б) утопічного соціалізму;
- в) класичної школи політичної економії;
- г) меркантилізму?

5. Яка економічна школа головну увагу приділяла політиці протекціонізму:

- а) меркантилізму;
- б) маржиналізму;
- в) кейнсіанська;
- г) монетаризму?

6. Яке визначення характеризує використання методу дедукції в економічній теорії:

- а) висунення гіпотези та перевірка її на практиці;
- б) розкладання складного економічного явища на складові;
- в) аналіз фактів та їх узагальнення;
- г) збирання статистичного матеріалу?

7. Метод економічної теорії, сутність якого полягає в дослідженні від часткового до загального – це:

- а) аналіз;
- б) синтез;
- в) індукція;
- г) дедукція.

8. Економічна теорія як наукова дисципліна виконує такі функції:

- а) методологічну, психологічну, ідеологічну, пізнавальну, практичну;
- б) методологічну, пізнавальну, практичну, прогностичну;
- в) методологічну, пізнавальну, практичну;
- г) ідеологічну, методологічну, практичну, прогностичну.

9. Із якою функцією економічної теорії пов'язане твердження, що вона є основою всіх інших економічних наук:

- а) пізнавальною;
- б) прогностичною;

- в) практичною;
- г) методологічною?

10. Яка функція економічної теорії пов'язана з розробленням економічної політики держави:

- а) пізнавальна;
- б) практична;
- в) ідеологічна;
- г) прогностична?

Відповіді: 1 б; 2 б; 3 г; 4 г; 5 а; 6 в; 7 в; 8 б; 9 г; 10 г.

Завдання для самостійного розв'язання

Завдання 1.1. Для кожного базового терміна підберіть відповідне йому визначення (табл. 1.1).

Таблиця 1.1

Основні категорії і поняття економічної теорії

№ з/п	Базовий термін	Літера	Визначення
1	2	3	4
1	Предмети праці	А	Є одночасно і предметом праці, і засобом праці
2	Засоби праці	Б	Задовольняють потреби в економічних благах, що існують в обмеженій кількості
3	Праця	В	Виникають у зв'язку з виробництвом, розподілом, обміном і споживанням товарів і послуг
4	Діалектика	Г	Неекономічні відносини (правові, політичні, релігійні)
5	Альтернативна вартість	Д	Демонструє різні комбінації двох благ
6	Крива виробничих можливостей	Е	Машини, інструменти
7	Інтерес	Є	Праця, капітал, земля, підприємницька здібність
8	Продуктивні сили	Ж	Метод політичної економії, який передбачає єдність і боротьбу протилежностей

Закінчення табл. 1.1

1	2	3	4
9	Земля	З	Усвідомлена потреба
10	Фактори виробництва	И	Засоби виробництва + робоча сила
11	Економічне благо	І	Цілеспрямована діяльність людей зі створення економічних благ
12	Виробничі відносини	Ї	Усе, на що впливає людина в процесі своєї життєдіяльності
13	Надбудова	И	Визначаються в кількості іншого товару
14	Підприємницька здібність	К	Входять до структури знарядь праці
15	Знаряддя праці	Л	Здатність найбільш ефективно поєднувати економічні ресурси для створення економічних благ

Завдання 1.2. Заповніть табл. 1.2.

Таблиця 1.2

Співвідношення теорій та їхніх авторів

Учені	Основна робота	Внесок в економічну теорію
А. Сміт		
Д. Рікардо		
О. Курно		
Р. Коуз		
А. Маршалл		
Дж. М. Кейнс		
П. Самуельсон		
Т. Веблен		
М. Фрідмен		

Завдання 1.3. Занесіть у табл. 1.3 запропоновані твердження за приналежністю до макро- чи мікрорівня з позицій сучасної економічної теорії:

Таблиця 1.3

Співвідношення економічних процесів та явищ

Мікроекономічні твердження	Макроекономічні твердження

- а) загальний рівень цін у країні збільшився на 15 %;
- б) прибуток мережі "Клас-маркет" у першому півріччі 2019 р. досяг 69,4 млрд грн, що на 25 % більше порівняно з аналогічним періодом 2018 р.;
- в) восени ціни на светри зростають у зв'язку із сезонними коливаннями цін на вовну;
- г) протягом 2016 – 2019 рр. рівень безробіття в країні мав тенденцію до збільшення;
- д) за період 1991 – 2019 рр. ВВП країни зменшився;
- е) витрати на робочу силу належать до змінних витрат підприємства;
- є) інфляція – це процес, який характеризується зростанням цін;
- ж) актуальною залишається проблема низької прибутковості підприємств країни.

Тематика есе

1. Місце та роль політичної економії в системі економічних наук.
2. Людина в суспільному виробництві: проблеми гуманізації та соціалізації виробництва.
3. Роль потреб в економічному розвитку суспільства.
4. Інноваційні чинники суспільного виробництва.
5. Економічні інтереси в системі рушійних сил соціально-економічного розвитку.

2. Економічна система та основи її розвитку

Мета – формування в студентів таких **компетентностей**: здатність давати визначення та формувати класифікацію економічних потреб та інтересів; здатність аналізувати складові соціально-економічного устрою суспільства та законів розвитку економічної системи; здатність визначати види економічної системи; здатність аналізувати переваги та недоліки економічних систем і вплив держави на їх розвиток.

Основні питання:

- 2.1. Економічні потреби та інтереси. Виробничі можливості суспільства.
- 2.2. Економічна система: сутність, структура та основні типи економічних систем.
- 2.3. Власність у системі суспільного виробництва.

Ключові слова: економічні потреби, крива виробничих можливостей, альтернативна вартість, економічні інтереси, економічна система, продуктивні сили, економічні відносини, традиційна економіка, командно-адміністративна система, змішана економічна система, перехідна економіка, власність, володіння, розпорядження, користування, привласнення, об'єкт власності, суб'єкт власності, роздержавлення, приватизація.

2.1. Економічні потреби та інтереси. Виробничі можливості суспільства

Людина – це не лише активний учасник виробництва, а його кінцева мета, адже саме виробництво здійснюється заради задоволення потреб, без чого воно не має сенсу. Для того щоб існувати, людина має постійно задовольняти свої потреби, для цього необхідні певні ресурси. Оскільки ресурси є обмеженими, їх завжди не вистачає, щоб задовольнити необмежені потреби людей. Тому людина завжди стоїть перед проблемою вибору. Різноманітні блага та послуги завершують свій рух у споживанні. Кінцевим зв'язком зворотного впливу між виробництвом і споживанням є потреби. У ринковій системі потреби людей набувають переважно форми платоспроможного попиту покупців.

Потреба – нагальна необхідність у чому-небудь. Відомі класифікації потреб за різними ознаками.

За ступенем першочерговості задоволення потреби розподіляють на **первинні** (харчування, одяг) і **вторинні** (освіта, предмети розкоші, туризм).

За формою потреби розподіляють на **матеріальні** (одяг, взуття, житло), **духовні** (книги, музика), **соціальні** (у повазі, праці).

За ознакою насичуваності потреби можна розподілити на ті, що вважають **насичуваними** (у продуктах харчування, предметах споживання тривалого користування) і **ненасичуваними** (у туризмі, спорті, саморозвитку).

Із погляду суб'єкта виділяють потреби **індивідуальні** (окремої людини), **колективні** (групи людей, підприємства) та **суспільні** (потреби суспільства в товарах суспільного використання – музеях, парках).

Потреба *за формою вияву своєї сутності* суб'єктивно є явищем **психологічним**, тобто відчуттям людиною нестатку чого-небудь, бажанням задовольнити його певними благами чи послугами.

Із цього психологічного явища відокремлюється **економічне** явище, що становить об'єктивну необхідність у привласненні людьми благ задля особистого споживання. У процесі цього привласнення люди задовольняють свої потреби (такі, як голод, спрага та ін.). Але для того щоб привласнити та спожити блага, їх необхідно виробити, тобто необхідний процес виробництва. Отже, потребу слід розглядати і як економічну категорію.

В економіці є **закон зростання потреб**, який виявляє внутрішньо необхідні, сталі та суттєві зв'язки між виробництвом і досягнутим рівнем задоволення різноманітних потреб. Розвиток цих зв'язків приводить до виникнення нових потреб, а отже, і засобів їх задоволення. Дію цього закону зумовлено зростанням технологічного способу виробництва та продуктивних сил, удосконаленням відносин економічної власності, розвитком почуття людської гідності, культури та іншими чинниками [7].

Отже, закон зростання потреб є законом суспільного прогресу, його формулюють так: *у міру розвитку суспільства його матеріальні та духовні потреби зростають, тобто стають безмежними, а економічні ресурси щодо задоволення цих потреб є обмеженими.*

Таким чином, безмежність потреб та обмеженість ресурсів породжують дію двох законів суспільного розвитку – **закону зростання потреб** і **закону економії праці**. Ці закони є взаємопов'язаними та відображують загальноекономічний закон зростання соціально-економічної ефективності.

Виробництво матеріальних благ і послуг відбувається в умовах обмеженості ресурсів, що зумовлює можливість їх альтернативного використання.

Суспільство в процесі виробництва має відповідати на такі запитання: що виробляти; як виробляти; для кого виробляти?

Альтернативна вартість – це вартість найбільш пріоритетного серед благ, якими ми знехтували заради здійснення власного вибору. Її визначення має суб'єктивний характер, тому що всі виробники, споживачі, різні країни здійснюють вибір за своїми критеріями [1].

Обмеженість економічних ресурсів сформулювало поняття "межа виробничих можливостей", або "крива виробничих можливостей".

Крива виробничих можливостей становить геометричне місце точок, що показують поєднання альтернативних кількісних варіантів двох благ, які можна виробити за умов повного використання всіх наявних ресурсів.

Аналіз кривої виробничих можливостей ґрунтується на таких припущеннях:

усі наявні ресурси використано повністю;

кількість ресурсів є постійною, а технологія – незмінною;

у країні виробляють лише два різновиди товарів.

Крива виробничих можливостей показує, що економіка завжди є альтернативною, тобто суспільство має вибирати між виробництвом різних товарів шляхом перерозподілу ресурсів. Точки, розташовані на цій кривій, показують різні можливі варіанти випуску альтернативних товарів. Наприклад, маючи дані щодо варіантів розподілу виробничих можливостей (табл. 2.1), можна побудувати криву виробничих можливостей (рис. 2.1).

Таблиця 2.1

Шкала виробничих можливостей створення верстатів і зошитів

Варіанти	Верстати, тис. шт.	Зошити, тис. т
B	14	1
C	12	2
D	9	3
E	5	4
F	0	5



Рис. 2.1. Крива виробничих можливостей з вироблення верстатів і зошитів

Кожна точка на кривій виробничих можливостей (А, В, С, D, Е, F) показує певний максимальний обсяг виробництва двох продуктів за умови повної зайнятості та повного обсягу виробництва.

Кожна додаткова одиниця випуску зошитів буде потребувати подальшого скорочення виробництва верстатів.

Суспільству треба визначити, яку комбінацію виробництва цих продуктів воно вибирає. Обмеженість ресурсів не дозволяє досягти будь-якої комбінації виробництва двох товарів поза кривою виробничих можливостей (наприклад, у точці N).

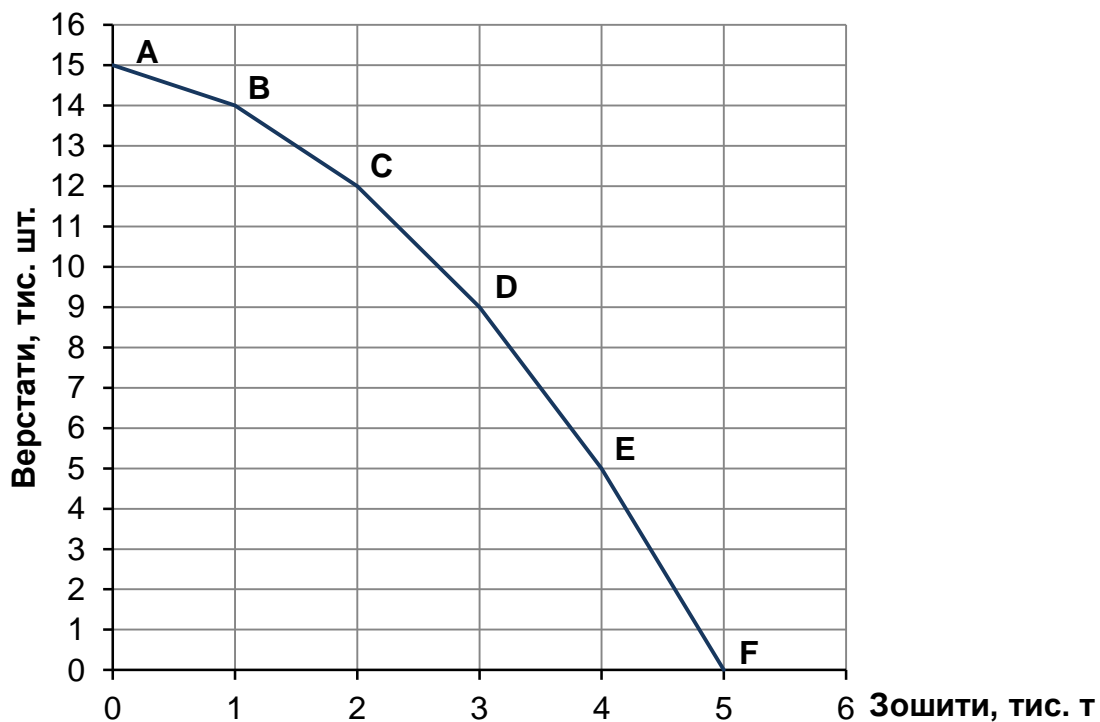
Будь-яка комбінація виробництва у внутрішній частині кривої виробничих можливостей (точка M) можлива, але свідчить про неефективне використання ресурсів.

Будь-яка комбінація двох товарів на кривій виробничих можливостей – це варіанти вибору суспільства; здійснюючи вибір, економіка повної зайнятості має втратити частину одного виду продукту, щоб отримати більше іншого продукту.

Породженням і соціальним виявом потреби є **економічний інтерес**, який виникає, коли задоволення потреби стає конкретною метою (привласнення товару, користування або володіння певним товаром). Інакше кажучи, економічні інтереси є усвідомленням потреб різних суб'єктів господарювання. Сутність інтересу полягає у свідомому виборі найважливіших потреб для задоволення інтересів.

Проте економічні інтереси не є потребами. По-перше, економічні інтереси виявляються в поставлених цілях і діях, спрямованих на задоволення потреб. Засоби задоволення потреб і самі потреби відображують причину та форму вияву економічних інтересів. По-друге, економічні інтереси завжди виявляють відповідний рівень і динаміку задоволення потреб.

Взаємодія потреб та інтересів є своєрідною основою структури соціально-економічних відносин.

2.2. Економічна система: сутність, структура та основні типи економічних систем

Суспільне виробництво – основа життя людей, процес взаємодії людини з природою. Економічні відносини між людьми функціонують завжди як визначена система, яка охоплює об'єкти та суб'єкти цих відносин,

різноманітні зв'язки між ними. Економічна система – це система зв'язків між виробниками та споживачами матеріальних і нематеріальних благ, послуг. Будь-яка економічна система має свою організаційну структуру, яка відрізняється від інших, по-перше, способом розв'язання головних економічних проблем, по-друге, типом власності на найважливіші види ресурсів [4].

Структуру економічної системи подано на рис. 2.2.



Рис. 2.2. Структура економічної системи

Продуктивні сили – це сукупність засобів виробництва працівників у єдності з їхніми фізичними та розумовими здібностями, наукою, технологіями, інформацією, методами організації праці й управління виробництвом, що забезпечують створення економічних благ для задоволення потреб людей.

Економічні відносини – це відносини між людьми в процесі виробництва, розподілу, обміну та споживання матеріальних і нематеріальних благ.

Продуктивні сили є провідними в суспільному виробництві. Характер і рівень розвитку продуктивних сил визначають економічні відносини між людьми.

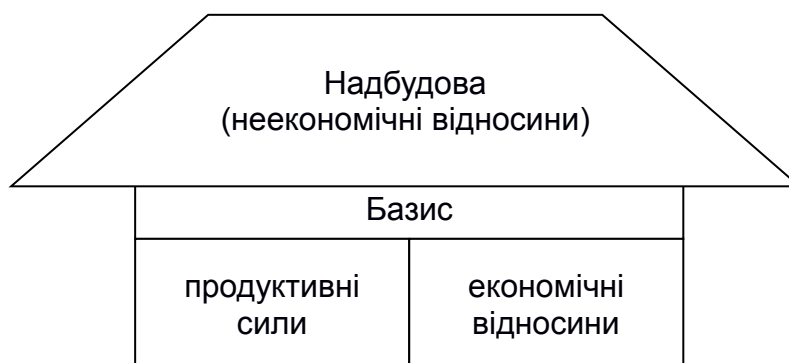
Поняття економічної системи науковці трактують по-різному. Американський учений-економіст, лауреат Нобелівської премії В. Леонт'єв зауважує, що економічна система – це велика система різноманітної діяльності [21]. Компоненти цієї системи існують завдяки тому, що перебувають у взаємодії та взаємозалежності. Дослідник Ф. Прайор визначає економічну систему як взаємодію всіх інститутів, організацій, законів, традицій, оцінок, поведінкових схем, які прямо або опосередковано впливають на економічну поведінку та результати [24]. Ці визначення свідчать

про те, що економічні системи багатомірні, а їхні відмітні якості говорять про належність до того чи іншого типу. Будь-яка економічна система зіштовхується з проблемою безмежності потреб суспільства й обмеженістю ресурсів. У зв'язку з цим кожна економічна система оригінально розв'язує найважливіші питання: що, як і для кого виробляти.

Властивості господарської системи як цілого – це не проста сума властивостей елементів, які до неї надходять. Система завжди перебуває в розвитку. Вона цілісна, упорядкована, відносно стабільна, стійка, але рухлива та суперечлива.

В економічній літературі погляди на тенденції розвитку економічних систем різноманітні.

У сучасному світі взаємодіють різні економічні системи, що виникли в певних історичних періодах і постійно розвиваються. Економісти вивчають різноманітні критерії для аналізу явищ і процесів суспільного життя. На початку ХХ ст. К. Бюхер на підставі критерію характеру зв'язку в суспільстві між виробництвом і споживанням відокремлював три види господарювання: *замкнуте, міське, народне* [18].

Перша система – замкнутий вид господарства – охоплює існування первіснообщинних сімей, кріпосництво та рабовласництво, коли все вироблене споживалося в самому господарстві майже без обміну. Друга система уособлює відносно вільну економічну діяльність дрібних самостійних ремісників, де відбувався безпосередній обмін між господарством-виробником і господарством-споживачем. Третя система – велике виробництво з використанням вільнонайманої праці: вироблені продукти на підставі товарно-грошового обміну надходять у споживання. Згодом капіталістична організація держави змінює цехову, і це відбувається за підтримки держави. З'являється підприємець, який організовує процес виробництва, стаючи головною фігурою.

Найбільш поширена у світовій економіці класифікація економічних систем за **двома ознаками**: за формою власності на засоби виробництва та за способом координації й управління економічною діяльністю. За такими ознаками розрізняють: *традиційну, командну, ринкову* (або капіталізм вільної конкуренції), *змішану* економіку, а також *перехідну* економіку – економіку, яка перебуває в стані змін від одного типу господарювання до іншого.

Традиційна економіка є найдавнішою. Згідно з концепціями, прийнятими в сучасній науці, традиційна економічна система – це явище,

характерне для держав, що перебувають на низькому рівні господарського розвитку. Ключовими критеріями зарахування країн до цієї категорії вважають значущу частку у виробництві ручної праці, низьку технологічність процесів, застарілі системи управління економікою.

Країни світу з розвинутою індустрією розрізняють за двома ознаками: за формою власності на засоби виробництва; за способом управління і координації економічною діяльністю. За такими ознаками існують дві "полярні" моделі економічних систем – **ринкова економіка**, або капіталізм епохи вільної конкуренції, і **централізована управлінська**, або командно-адміністративна, економіка. Розглянемо головні риси цих моделей організації економічних систем.

Капіталізм епохи вільної конкуренції, або чистий капіталізм, характеризується приватною власністю на ресурси та використанням системи ринків і цін для координації економічної діяльності й управління нею. В економіці вільного ринку держава відіграє незначну роль у розподілі ресурсів, усі рішення ухвалюють суб'єкти ринку на власний розсуд. У такій системі поведінка кожного учасника залежить від його особистих інтересів. Кожна економічна одиниця прагне максимізувати свій прибуток на підставі індивідуального ухвалення рішень. Вирішальною умовою економічного прогресу є свобода підприємницької діяльності власників капіталу. Найманий робітник і капіталіст-підприємець були юридично рівноправними агентами ринкових відносин [5].

Розв'язання фундаментальних питань економічного розвитку в системі вільного ринкового господарства відбувається відповідно до змін цін на ринку. Відхилення цін є індикатором суспільних потреб. Орієнтуючись на кон'юнктуру ринку, рівень і динаміку цін, товаровиробник самостійно розв'язує проблему розподілу всіх видів ресурсів. Він виробляє тільки ті товари, які мають попит на ринку.

Підприємці прагнуть зростання прибутків, водночас економно використовуючи природні, трудові та інвестиційні ресурси та максимально реалізуючи свої підприємницькі засоби. Усе це сприяє розвитку та вдосконаленню виробництва. Захисники чистого капіталізму стверджують, що така економічна система сприяє стабільності виробництва, зайнятості та швидкому економічному зростанню, тому майже немає потреби у втручанні уряду в планування та контроль за економічними процесами. Роль уряду обмежується захистом приватної власності та встановленням відповідної правової структури.

Діаметрально протилежною альтернативою чистому капіталізму є **командно-адміністративна, централізовано-планова економіка**. Цю систему характеризує суспільна власність практично на всі матеріальні ресурси та колективне ухвалення економічних рішень шляхом централізованого планування.

Підприємства є власністю держави. Вони здійснюють виробництво на підставі державних директив. Виробничі плани встановлюються плановими органами для кожного підприємства. Планові органи регламентують і кількість ресурсів для кожного підприємства, щоб воно змогло виконувати виробничі завдання. Іншими словами, централізоване економічне планування є основою господарського механізму. Самостійність економічних суб'єктів відсутня, оскільки безпосереднє управління всіма підприємствами відбувається з єдиного центру – найвищих ешелонів державної влади. Держава повністю контролює виробництво та розподіл продукції, задіюючи вільні ринкові зв'язки між окремими господарствами. Способи управління переважно адміністративно-командні, що стримує матеріальну зацікавленість у результатах праці.

Через надмірну централізацію влади розвивається бюрократизм, що не може сприяти забезпеченню ефективності господарської діяльності. Повне одержавлення господарства викликає величезну за масштабами монополізацію виробництва та збуту продукції. Гігантські монополії, які мають підтримку держави, за відсутності конкуренції не прагнуть до запровадження нової техніки та технологій. Монополії сприяють *дефіцитній економіці*, для якої характерна відсутність резервів на випадок порушення збалансованості народного господарства. Структура суспільних потреб також визначається центральними плановими органами. Однак це не дозволяє деталізувати та передбачати характер зміни цих потреб. Планові органи роблять ставку на задоволення мінімальних потреб.

Централізований розподіл матеріальних благ, фінансових та інших ресурсів відбувається без участі безпосередніх виробників і споживачів. Розподіл проводиться за нормами та нормативами. Сукупно ці недоліки руйнували підвалини життєвої стійкості командної системи, гальмуючи запровадження у виробництво досягнень НТП, унеможливаючи перехід до інтенсивного типу економічного розвитку.

2.3. Власність у системі суспільного виробництва

Центральним питанням соціально-економічного та політичного життя будь-якого суспільства було і залишається питання про власність на засоби виробництва. Учені в різні часи жваво обговорювали проблему власності, усвідомлюючи її вирішальну роль і визначне місце в розвитку суспільства. Однак у сучасних підручниках і курсах з політичної теорії мало уваги приділяють спеціальному аналізу власності, її суперечностей і тенденцій розвитку.

Ігнорування головного причинно-наслідкового зв'язку суспільного виробництва посилює та закріплює у свідомості людей спрощене, поверхове й, отже, перекручене уявлення про власність.

Власність – одна зі складних категорій. Оскільки вона складається з двох нерозривних компонентів – економічного та правового, у дослідженнях власності беруть участь як економісти, так і правознавці [1].

Відносини власності визначаються низкою категорій.

Привласнення – це процес, що виникає в результаті поєднання об'єкта та суб'єкта привласнення. Тобто це конкретно-суспільний спосіб оволодіння річчю, що визначає ставлення суб'єкта до певних речей як до власних. Привласнення формує і виражає конкретну рису певної форми власності та її видів. Категорія "привласнення" породжує свій антипод – категорію "відчуження".

Володіння – фактичний фізичний контроль над предметами (благами).

Розпорядження – одне з повноважень власника, що дозволяє йому на свій розсуд здійснювати будь-які дії щодо майна, надаючи право ухвалення рішень із функціонування та реалізації об'єкта власності.

Користування – це право споживання товарів (благ) за призначенням, процес виробничого застосування і споживання корисних властивостей об'єкта власності. У власності є свій суб'єкт і об'єкт [20].

Об'єкти власності – це блага, щодо яких існують відносини власності, тобто все те, чим володіє суб'єкт. Найважливішими із цих благ є: природні ресурси (корисні копалини, земля, водні об'єкти, рекреаційні зони тощо); споруди промислового, культурного та соціального призначення, засоби праці (верстати, устаткування, заводські корпуси); предмети праці (матеріали, сировина); матеріальні цінності (гроші, валюта, цінні папери, коштовності); об'єкти інтелектуальної власності (відкриття, винаходи); робоча сила як об'єкт особистої власності.

Суб'єкти власності – фізичні та юридичні особи, а також держава, між якими існують відносини власності. Суб'єктами власності зазвичай є люди, сім'ї, соціальні групи (партії, профспілки), трудові колективи; населення території, певного району; народи країн; органи влади. Власність має два основні аспекти: *економічний* та *юридичний*.

Власність часто трактують як належність певної речі людині або як ставлення людини до речі. Таке визначення, безперечно, відбиває відому реальність. У ньому фіксуються і суб'єкт, тобто власник, і об'єкт власності. Здається, що з установленням відношення "людина – річ", можна розв'язати основні теоретичні проблеми власності. Такий погляд зору є поширеним, оскільки пересічній людині зі звичайною свідомістю, без спеціального вивчення теорії він зрозумілий.

Однак, спираючись на таке визначення, неможливо знайти відповідь на значущі проблеми власності. Передусім таке трактування залишає поза увагою питання про те, як, яким чином суб'єкт привласнює річ, стає власником. Адже блага обмежені, і щоб їх привласнити, індивід має вступити у відносини з іншими людьми, які також ведуть боротьбу за володіння цими благами.

Крім того, блага не вічні, у процесі споживання вони утилізуються, зникають. Отже, постає питання про характер зв'язку між власністю і процесом виробництва благ. Хто стає власником – виробник чи хтось інший? Нарешті, постає і таке питання: чому одні індивіди мають надмірну кількість власності, а інші не мають засобів, щоб забезпечити більш-менш нормальні умови життя? Очевидно, якщо трактування власності нейтральне, не пов'язане з її основними питаннями, то маємо всі підстави ставитися до нього критично. Уявлення про власність, яке ми щойно розглянули, нашою думкою, що індивід отримує владу над річчю абсолютно незалежно, ізольовано від інших людей. Кожен самостійно привласнює майно. У цьому полягає сутність такого трактування власності [4].

Друга концепція власності не заперечує роль і значення ставлення людини до речі. Але вона намагається науково обґрунтувати, як, яким чином люди привласнюють речі. Тому сутність власності виводять не зі ставлення людини до речі, а з відносин між людьми під час присвоєння речей. Це можна записати так: "людина – річ – людина".

Найсуттєвішим, найпринциповішим у цьому трактуванні є те, що привласнення індивідом неможливе без його входження в стосунки з іншими

людьми з приводу цієї речі. Розглянемо простий приклад. Щоб купити будинок, покупець вступає в стосунки з його продавцем. І навпаки, продавець будинку, перш ніж стати власником грошей чи інших благ, вступає в контакт з покупцем будинку. Коли будинок куплено, покупець може сказати: "Будинок мій!" Продавець після підписання угоди визнає: "Будинок не мій". Але справа не в цих визнаннях, а в тому, що:

по-перше, покупець вступив у стосунки з продавцем, а продавець – з покупцем;

по-друге, покупець став власником будинку тому, що позбавив продавця власності на будинок. І навпаки, продавець став власником грошей чи інших благ тому, що позбавив покупця власності на них.

Узагальнюючи викладене, можна зробити такий висновок: якщо хтось стає власником будь-якої речі, то всі інші суб'єкти опиняються в статусі невласників цієї речі.

Привласнення речі суб'єктом передбачає відчуженість інших суб'єктів відданої речі. **Присвоєння і відчуженість** – це аспекти одного ставлення. Іншими словами, поза відносинами між людьми немає власності. У цьому полягає сутність цієї концепції власності. І саме ця сутність опиняється "поза кадром", коли у власності фіксують лише ставлення людини до речі [5].

Власність характеризує економічні та виробничі відносини людей.

Глибинною основою власності є безпосередньо відносини виробництва. Особливо слід підкреслити, що люди здійснюють виробництво не поодиночі, не ізольовано один від одного, а разом, спільно, громадою. Розподіл праці, кооперація та спеціалізація виробництва тисячами зв'язків єднають діяльність багатьох людей у суспільному виробництві. Наприклад, для виробництва лише одного виробу (наприклад, літака "Боїнг-747") використовують близько 4,5 млн різних деталей та вузлів, а виготовляють і постачають їх 1 500 компаній, які знаходяться в різних країнах світу і на яких застосовують працю сотень тисяч людей. Саме в таких різноманітних і складних умовах людської взаємодії формуються відносини власності, а не в діяльності самотника Робінзона Крузо на безлюдному острові.

Для виробництва благ та їх привласнення необхідні такі чинники, як *засоби виробництва* та *робоча сила*. Унаслідок їх об'єднання і взаємодії створюють продукт.

Усі фази суспільного виробництва пронизані відносинами власності. Системі матеріального та нематеріального виробництва відповідає система відносин привласнення. Тому структуру власності можна розкрити шляхом аналізу її специфіки в умовах виробництва, розподілу, обміну та споживання благ. Оскільки коло цих питань будемо розглядати більш-менш повно в наступних темах посібника, уважаємо за доцільне з'ясувати структуру власності шляхом аналізу внутрішньо притаманних їй генетичних причинно-наслідкових зв'язків.

Керуючись таким підходом, систему відносин власності можна подати у вигляді таких пов'язаних внутрішньо та залежних один від одного елементів:

- власність на засоби виробництва;
- суспільна форма праці;
- інтелектуальна власність;
- власність на вироблюваний продукт;
- організаційно-економічні (господарчі) форми реалізації власності.

Власність на засоби виробництва. З усіх структурованих елементів власності фундаментальним і системотворчим елементом є власність на засоби виробництва. Чим це зумовлено? По-перше, тим, що засоби виробництва є вирішальною умовою виробництва та присвоєння благ. Для того щоб що-небудь виробляти, необхідно мати засоби праці (устаткування, машини, механізми тощо), а також предмет праці (сировину, матеріали і т. ін.). Без речовинних чинників неможливе виробництво, а отже, і присвоєння.

По-друге, засоби праці (особливо знаряддя праці) є важливою рушійною силою виробництва та самого суспільства. Зміни та розвиток виробництва, як правило, починаються зі змін у розвитку знарядь праці. Згодом на цій підставі вдосконалюється організація виробництва, праці та всі інші відносини. Саме на базі нових знарядь праці розвивається і підвищує свою кваліфікацію робоча сила. Упровадження нової техніки та технологій вирішує основні проблеми конкурентної боротьби [18].

По-третє, власність на засоби виробництва зумовлює соціально-економічну форму праці. Якщо, наприклад, власність на засоби виробництва є феодальною, то її відтворення неминуче передбачає кріпацьку працю.

По-четверте, власність на засоби виробництва визначає відносини людей щодо присвоєння виробленого продукту. Продукт праці не завжди належить тому, хто його виробляє. Він відчужується від робітника, якщо

останній не є власником засобів виробництва. І оскільки в сучасному суспільстві переважна більшість виробників не володіє засобами виробництва, то вироблений продукт не стає їхньою власністю. Хто є власником засобів виробництва, той і присвоює продукт праці. Це об'єктивний закон власності, що діє в суспільному виробництві на всіх стадіях розвитку людської цивілізації.

Суспільна форма праці не є раз і назавжди даною, постійною, незмінною. І не тільки тому, що праця є одним із революційних елементів суспільного виробництва, який внутрішньо безперервно змінюється і розвивається, але і тому, що самі відносини власності піддаються розвитку. У результаті одна суспільна форма праці змінюється іншою, більш прогресивною формою.

Однак ця зміна форм праці підпорядкована об'єктивній закономірності. Сутність її полягає як у тому, що зміна суспільної форми праці цілком залежить від зміни типу або форми власності на засоби виробництва, так і в тому, що головною функцією суспільної праці є забезпечення відтворення відповідного типу або форми власності на засоби виробництва. Тільки з цих позицій можна зрозуміти все різноманіття історичних форм праці.

Общинна (громадська) власність відтворювалася колективною працею; рабовласницька власність могла існувати та відтворюватися на підставі рабської праці; феодалська власність ґрунтувалася на кріпацькій праці; трудова приватна власність базувалася на вільній праці самого власника. Капіталістична власність відтворюється найманою працею.

Залежність суспільної форми праці від форми власності на засоби виробництва можна подати в такому взаємозв'язку історичних формацій і форм трудових відносин:

- общинна власність – колективна праця;
- рабовласницька власність – рабська праця;
- трудова приватна власність – вільна праця;
- феодалська власність – кріпацька праця;
- капіталістична власність – наймана праця.

Інтелектуальна власність. В умовах високого рівня розвитку духовного, інтелектуального виробництва як особливий елемент системи присвоєння виділяють інтелектуальну власність. Це зовсім не означає, що раніше такої власності не існувало. Вона була, але її роль у суспільному виробництві була набагато нижчою, ніж тепер. Корінні зміни ролі

інтелектуальної власності пов'язані насамперед з перетворенням науки в рішучу виробничу силу суспільства. Об'єктами такої власності є: твори науки, літератури, відкриття, винаходи, промислові зразки, раціоналізаторські пропозиції, результати науково-дослідних робіт та інші результати інтелектуальної праці.

Сучасне виробництво організовано на науковій основі. Якщо в минулому техніка, технологія, організація виробництва та реалізації продукції розвивалися шляхом накопичення досвіду, емпірично, то нині головне в їх розвитку відбувається через науку. Науково-дослідні та дослідно-конструкторські розробки (НДДКР) стали особливим, надзвичайно важливим видом ринку [21].

У зв'язку з перетворенням науки в безпосередню продуктивну силу в науковій літературі сформувалася позиція, згідно з якою засоби виробництва, нібито перестали бути основою суспільного виробництва. Унаслідок цього втратила своє колишнє значення і власність на засоби виробництва. Головним об'єктом власності є нові наукові знання. Щодо цієї позиції правильним є положення про якісне зростання ролі наукових знань. Однак невиправданим є протиставлення інтелектуальної власності та власності на засоби виробництва. Добре відомо, що нові наукові знання – відкриття, винаходи та інше – реалізуються в суспільному виробництві шляхом утворення нової техніки та технології, нових матеріалів, більш ефективної організації виробництва та праці.

Власність на продукт виробництва є формою реалізації власності на засоби виробництва. Саме повне володіння продуктом праці дозволяє власнику речовинного чинника виробництва відновити, поповнити витрачені засоби виробництва, оплатити працю робітників і службовців, отримати чистий прибуток, призначений як для власного споживання, так і для розширення та вдосконалення виробництва.

Організаційно-економічні (господарчі) форми реалізації власності. Попередньо розглянуті структурні елементи системи відносин власності реалізуються тільки в тому разі, якщо вони безперервно відтворюються. А це відбувається тільки тоді, коли чинники виробництва та соціально-економічні відносини, будучи реально з'єднаними, втілюються в форму підприємства. Водночас підприємство є формою господарської діяльності людей. Отже, чинники виробництва, соціально-економічні відносини та господарська діяльність об'єднуються в одній організаційній формі.

У міру розвитку суспільного виробництва змінюються, удосконалюються й організаційні, господарчі форми діяльності. Історії відомі такі форми, як община, латифундія, родинне господарство, замкнене феодалне господарство, середньовічний цех, кооперація, мануфактура, фабрика та ін. На сучасному етапі через складність економічних, господарських відносин, особливо в розвиненій ринковій економіці, система відносин власності реалізується в конкретних організаційних формах господарювання (наприклад: індивідуальне приватне підприємство, родинне підприємство, кооперативне підприємство, товариство, акціонерне підприємство, трест, концерн тощо).

Отже, аналіз структури системи відносин власності наочно показує її складність. Водночас чітко простежується головна роль власності на засоби виробництва, від якої залежать усі інші структурні елементи власності [24].

Виділення правового, юридичного аспекту власності разом з економічним зовсім не означає, що в реальності маємо дві категорії власності: економічну та правову. Власність – єдина категорія з єдиним змістовим наповненням. Тому юридична наука покликана шукати не якийсь особливий, правовий зміст власності, що відрізняється від її економічного змісту, а розробити таку систему правових форм, яка найбільш точно та повно відображуватиме економічний зміст реальної системи відносин власності. Іншими словами, співвідношення економічного та правового контенту власності є співвідношенням змісту та форми. Зміст має бути сформованим, а форма – змістовною.

Чим же зумовлено право власності? Чому суспільство та його члени не можуть обійтися без правового закріплення власності? Право власності, і це слід особливо підкреслити, зумовлено самою природою присвоєння. Справа в тому, що власність – це загальна форма відносин людей. У відносини присвоєння благ неминуче, поза волею та свідомістю, вступають усі без винятку члени суспільства, усі його організації та інститути, зокрема саме суспільство як таке. При цьому кожний індивідуум як суб'єкт господарювання об'єктивно зацікавлений у присвоєнні значних благ. Цю зацікавленість кожний намагається реалізувати через свою суб'єктивну діяльність. Спонукувана власницькими інтересами людина може вступити в конфлікт з інтересами інших людей, усього суспільства. У суспільстві може настати анархія, здатна зруйнувати самі підвалини власності, якщо суспільство не захистить себе і своїх членів від стихії

та насилля в процесі присвоєння. Безумовно, захист і регулювання економічних інтересів окремих людей, колективів, інститутів і суспільства в цілому – одна з важливих функцій права власності.

Головна функція, призначення права власності полягає в стимулюванні творчої ролі відносин власності. Право власності одночасно є:

- умовою виробництва та присвоєння благ;
- формою економічних відносин самого процесу виробництва;
- формою результату функціонування всієї економічної системи.

Отже, *право власності охоплює всі фази суспільного виробництва.*

Для того щоб виконувати функції захисту, регулювання і стимулювання системи присвоєння, право власності повинно базуватися на певних принципах, бути внутрішнього організованим і несуперечним. У ринковій економіці, наприклад, потрібно дотримуватися таких основних принципів права:

- забезпечення всім власникам рівних умов здійснення їхніх прав;
- обов'язкове для всіх виконання вимог чинного господарського законодавства;

- точність і формальна визначеність правових норм;
- системність і стабільність права власності.

В економічній і юридичній науках зроблено спробу розкрити внутрішню структуру власності в єдності її економічного та правового аспектів. В офіційних правових документах серед безлічі понять права власності виділяють три: володіння, користування і розпорядження. Право власності визначають як урегульовані законом суспільні відносини з приводу володіння, користування та розпорядження майном. Цими поняттями зафіксовано три взаємопов'язані між собою значущі **стани права власності**.

Перший із них полягає в тому, що власник і є володарем майна, що тільки він фізично володіє своїм майном, а всі інші індивіди, інститути, зокрема суспільство, не мають прав претендувати на це майно. Так само в міжнародному праві володіння майном означає, що весь світ людей, усі інститути світу не мають права на це майно (крім його власника).

Однак власник володіє річчю не заради володіння, а заради користування нею. Власник реалізує своє право тим, що продуктивно й особисто споживає власне майно або надає його в користування іншим

особам, але за певних умов і на деякий час (наприклад, в оренду). Отже, користування є другим значущим станом права власності [21].

Нарешті, третій стан права власності втілюється в розпорядженні. Власник реалізує це своє право шляхом здійснення різних угод, наприклад, купівлі-продажу, дарування, відписування та ін.

У країнах із централізовано-плановою економікою праву власності приділяли мало уваги. Це було пов'язано з двома обставинами. Перш за все недооцінювали правовий аспект власності, що негативно позначилося на соціально-економічному розвитку цих країн. Крім того, з огляду на специфіку планової економіки правовий аспект присвоєння втрачав актуальність, характерну для умов ринкової економіки та приватної власності.

Теорія права власності набула інтенсивного розвитку в країнах Заходу, оскільки цього вимагав сам стиль економічного життя. Західні вчені дійшли висновку, що право власності, його структура є складним переплетінням відносин, які суттєво відрізняються і за своїм характером, і за своїми наслідками. Тому чітке розроблення в ринковій економіці всіх елементів права власності є необхідною умовою як успішного розвитку економіки, так і максимізації кожним індивідумом своєї функціональної корисності.

Повне визначення права власності фізичних осіб було запропоновано англійським юристом Е. М. Оноре в 1961 р. Цим визначенням спеціалісти послуговуються донині [20]. Науковець сформував 11 елементів права власності фізичних осіб:

- 1) право володіння, тобто виключно фізичного контролю над річчю;
- 2) право користування, тобто особистого використання речі;
- 3) право управління, тобто ухвалення рішення, як і ким річ може бути використана;
- 4) право на дохід, тобто на блага, які походять від попереднього особистого використання речі або від дозволу іншим особам користуватися нею (іншими словами – право присвоєння);
- 5) право на "капітальну вартість" речі, яке припускає право на відчуження, уживання, зміну або знищення речі;
- 6) право на безпеку, тобто імунітет від експропріації;
- 7) право на перехід речі в спадщину або за заповітом;
- 8) безстроковість;

9) заборона шкідливого використання, тобто обов'язок утриматися від використання речі способом, який є шкідливим для інших;

10) відповідальність у формі стягнення, тобто можливість відбирання речі у сплату боргу;

11) залишковий характер, тобто очікування "природного" повернення переданих комусь прав користування річчю після закінчення строку передавання або в разі втрати нею сили з будь-яких причин.

Теоретичну розробку структури прав власності закладено в основу господарського законодавства, особливо в умовах регульованої ринкової економіки.

У зв'язку з різноплановістю правових відносин слід ретельно розглянути **типи і форми власності**. Чим же зумовлені різнотипність і різноманітність форм присвоєння благ? Чому відносини власності не можуть бути однотипними та не можуть існувати і функціонувати тільки в одній якійсь формі? Така постановка питання викликає необхідність широкого історичного підходу до аналізу процесів присвоєння, пошуку та знаходження причин зміни їх характеру і форм. Потрібно з'ясувати, чому суб'єктивні намагання людей, держав зберегти усталені типи та форми присвоєння зазнають невдачі.

"Секрет" мінливості, різнотипності присвоєння полягає в тому, що відносинам власності внутрішньо притаманні об'єктивні, тобто не залежні від суб'єктивних намірів людей закони розвитку. У міру змінень і розвитку техніки, технології, організації виробництва та праці, з одного боку, і людини та самого суспільства – з другого, неминуче змінюються і відносини присвоєння.

Природно, що ці зміни мають як кількісний, еволюційний характер, так і характер якісних, революційних стрибків. Можна стверджувати, що вся історія становлення і розвитку людської цивілізації проходила на базі типів і форм власності, які змінювали одна одну. До цього треба додати і те, що сучасний етап розвитку суспільства є історично переломним у відносинах присвоєння і водночас ґрунтується на різних типах власності. Звідси впливає актуальність з'ясування типів і форм присвоєння та їх класифікація.

Типи (або роди, класи) присвоєння виражають не другорядні відносини, а найбільш фундаментальні, кардинальні відносини власності. Саме ці відносини в різні епохи ставали антагоністами. Визначення

типів присвоєння, їх класифікація базуються на принципах, критеріях, основними з яких є:

характер соціально-економічного поєднання робітника із засобами виробництва;

характер присвоєння продукту, майна.

З урахуванням цих критеріїв можна виділити два прямо протилежні **типи присвоєння:**

загальне, неподільне присвоєння;

приватне, роздільне присвоєння.

Існує також проміжне між цими двома типами власності присвоєння – *спільно-часткове*, або змішане. Кожний тип присвоєння має свої конкретні форми прояву та реалізації. Отже, форми власності залежать від типів присвоєння, відображують і виражають їх.

Загальне, неподільне присвоєння є історично першим типом власності, який завдяки своїм особливим якостям забезпечив становлення окремої людини та людського суспільства [18].

В умовах панування примітивних знарядь праці, надзвичайно низького рівня виробництва і, отже, вирішальної залежності первісних людей від природи будь-який інший тип присвоєння призвів би до загибелі людини. *Колективна общинна власність* у тих умовах стала єдиним способом присвоєння, що об'єднав людей у спільній боротьбі за виживання проти різних сил природи. Слабкість індивідуума компенсувалася силою общини, роду, племені. Цей тип присвоєння характеризується:

загальним володінням засобами виробництва та майном;

колективною працею;

колективним присвоєнням продуктів праці.

Змістом цих відносин є соціальна рівність, взаємодопомога та взаємодтримка спільних власників.

Було б великою помилкою розглядати загальне, неподільне присвоєння як тип власності, притаманний тільки первісному суспільству. Життєздатність цього способу присвоєння, а також його якісний розвиток і вдосконалення забезпечили йому особливе місце в системі відносин власності протягом усієї історії людства. Саме виникнення і функціонування держави як особливого соціального інституту, покликаною розв'язувати соціальні, тобто загальні питання розвитку суспільства, зумовили створення державної власності як форми загального, неподільного присвоєння. У сучасних умовах держава розпоряджається значною

загальною власністю, перерозподіляє національний дохід для вирішення глобальних соціально-економічних завдань [31]. Нині активно розвивається колективна, суспільна власність трудових колективів.

В історичному розвитку загального присвоєння відбулися принципи зміни щодо його розподільчих відносин. Якщо в первісному суспільстві розподілення предметів споживання було зрівнювальним, то в умовах високого рівня розвитку виробничих сил і соціальних відносин головним стає принцип розподілу за працею.

Загальна, неподільна власність зумовлює колективну психологію, гуманістичні норми моралі, колективну свідомість.

Різноманітність загального, неподільного присвоєння природно виявляється в таких конкретних формах, як первіснообщинна, державна, колективна власність.

Тип приватного, роздільного присвоєння прийшов на зміну первісному неподільному присвоєнню матеріальних благ. У результаті загального розвитку виробничих сил, і насамперед знарядь праці, суспільство вступає в нову історичну фазу розвитку – епоху суспільного поділу праці. Ця закономірність виробництва приводить до різкого підвищення продуктивності праці та до виробництва додаткового продукту. Водночас нові знаряддя праці та вирослий рівень її продуктивності дозволяють здійснити перехід до самостійного сімейного, індивідуального господарства. На базі цих якісних переворотів у виробництві виникає *приватне присвоєння* як більш прогресивна форма розвитку виробництва.

Тип приватного присвоєння оснований на:

приватному володінні засобами виробництва;

приватній праці;

приватному присвоєнню виробленого продукту, майна.

Метою такої системи відносин власності є збагачення.

У науці розрізняють два *види приватного присвоєння*. Перший вид приватної власності пов'язаний із дрібним виробництвом – господарством, у якому власник засобів виробництва одночасно є робітником. У такому господарстві не використовують чужу працю. Це передусім господарства селян, ремісників, які живуть власною працею.

Другий вид приватної власності пов'язаний з таким виробництвом і господарством, які базуються на чужій праці. Цей вид присвоєння передбачає відчуження робітників від засобів виробництва та продукту їхньої праці.

Історично обидва види приватної власності виникли одночасно. Другий вид приватного присвоєння за декілька тисяч років свого розвитку пройшов *три стадії*. На першій стадії власник засобів виробництва одночасно є власником робітника – раба. На другій стадії робітник не є об'єктом власності, але він позаекономічним примусом прикріплений до власника – феодала. На основі кріпосної праці відтворюється феодалська власність.

Нарешті, на третій стадії розвитку приватного присвоєння робітник набуває юридичної незалежності, і його залучають до праці на економічній основі, шляхом наймання. Якщо завдяки общинній власності людині вдалося вижити та відокремитися від тваринного світу, то завдяки приватній власності людини сталися найвищі досягнення в науково-технічній, економічній, соціальній, політичній і духовній сферах. Приватна власність хоча і має тривалу історію, однак повне розкриття її потенціальних можливостей відбулося лише в умовах подолання натурального господарства та широкого розвитку ринкових відносин, відносин найманої праці та капіталу. Приватний інтерес, конкуренція стали головною рушійною силою суспільства.

Приватному присвоєнню притаманні конкретні *форми прояву та реалізації*: приватна, трудова, рабовласницька, феодалська, капіталістична власність.

В умовах панування приватної власності в людей формується психологія та способи пізнання в дусі індивідуалізму, користюлюбного ставлення до інтересів інших членів суспільства. Це породжує ідеологію збагачення, насамперед за рахунок нерівності в розподілі багатства. Конкуренція роз'єднує людей та посилює боротьбу між ними. Нарешті, приватна власність сприяє формуванню та підтримці в суспільстві впевненості у власній священності, недоторканності та повній відповідності людського начала законам природи.

Приватна власність породжує і гострі соціально-економічні суперечності: кризи, безробіття, інфляцію, соціальну нерівність, бідність.

Спільно-часткове (змішане) присвоєння є особливим типом відносин власності, який об'єктивно поєднує риси загального та приватного присвоєння. Цей проміжний змішаний тип присвоєння набув розвитку в XIX – XX ст. Його поширення є певною реакцією на загострення суперечностей, породжених приватною формою присвоєння, за якою переважна більшість населення відчужується від засобів виробництва та виготовленого ним продукту праці. Саме ці суспільні реалії стали основою

соціальної нерівності та соціальних конфліктів, які частково вирішуються змішаною власністю, яка формується:

об'єднанням вкладів учасників у загальне майно підприємства;
спільним управлінням господарською діяльністю підприємства;
розподілом одержаних результатів діяльності підприємства відповідно до частки власності кожного.

На таких принципах засновані, як правило, кооперативи, товариства.

Найважливішою формою спільно-часткового присвоєння є *акціонерна власність*. Для об'єднання приватних капіталів створюють акціонерне товариство, яке випускає та продає акції. Якщо акціонерне товариство закритого типу, то акції розподіляють між його власниками та робітниками. Якщо ж акціонерне товариство відкритого типу, то акції реалізують на ринку. За бажанням кожний може придбати акції такого підприємства [24].

Частіше змішана власність реалізується на акціонерних підприємствах закритого типу, оскільки самі робітники підприємств, як правило, є власниками цих підприємств.

Принципово інакше організовано діяльність акціонерних товариств відкритого типу, особливо великих. Формально їхній капітал має спільно-частковий характер. Однак власники протиставлені робітникам, адже робітники і досі відчужені від засобів виробництва.

Щодо процесів роздержавлення та приватизації наукова спільнота не дійшла згоди:

вітчизняні вчені розглядають **роздержавлення** як перехід державної власності в будь-які інші форми; **приватизацію** – як перехід державної власності в приватну;

у західних джерелах ці дефініції подані дещо інакше: роздержавлення – це сукупність заходів із перетворення державної власності, спрямованих на усунення надмірної ролі держави в економіці шляхом зменшення частки державної власності через механізми приватизації, зменшення ролі держави як об'єкта господарювання; приватизація – це перехід державної власності в будь-які інші форми.

Напрями роздержавлення та приватизації:

комерціалізація – перехід підприємства на комерційний рахунок, за якого витрати мають покриватися з доходів підприємства;

лібералізація – це можливість нарівні з державними підприємствами створювати приватні та колективні;

оренда – власність залишається в руках держави, але на термін оренди зменшується її вплив;

зменшення частки державного замовлення приводить до підвищення самостійності й активності державного підприємства;

денаціоналізація – підприємства, які перебували в державній власності, переходять у приватну.

Отже, роздержавлення і приватизація державного майна – це складні, тривалі, неоднозначні процеси, що потребують детальної організаційно-економічної підготовки нового рівня загальної та економічної культури. Кожен із способів приватизації та роздержавлення має свої переваги та недоліки, тому для досягнення позитивного результату слід використовувати різні способи. В умовах нестабільної економіки особливо важлива чітка правова процедура приватизації. Успіх можливий лише за активної підтримки більшості населення, коли кожному громадянину гарантовано його частку в загальнонародній власності та він стає повноправним суб'єктом цього процесу.

Рекомендована література: [1; 4; 5; 7; 18; 20; 21; 24; 31].

Глосарій

Альтернативна вартість – вартість найбільш пріоритетного серед благ, якими знехтували заради здійснення власного вибору.

Власність – система відносин між людьми з приводу володіння, розпорядження, користування та привласнення благ, з одного боку, та відчуження будь-яких благ – з другого.

Володіння – фізичний контроль над предметами (благами).

Економічна система – багатогранна єдність закономірно пов'язаних між собою явищ і процесів економічного життя суспільства, усі елементи якої перебувають в органічному взаємозв'язку між собою і не існують за його межами (кордонами); це система взаємозв'язку між виробниками та споживачами товарів і послуг.

Економічний аспект – розглядає відносини "людина – річ – людина" (л – р – л) і визначає, яким чином відбувається привласнення (відчуження) благ.

Змішана власність – поєднує різні форми власності: приватну, державну, кооперативну та ін.

Капіталістична власність – зосередження прав власності підприємця на засоби та результати праці; відсутність власності щодо найманого робітника, який має особисту свободу.

Командно-адміністративна економіка – характеризується тим, що практично відсутнє безробіття, засоби виробництва не є приватною власністю, стримується соціальне розшарування, гідний рівень соціальних гарантій забезпечується державою.

Користування – право споживання речі залежно від її призначення.

Крива виробничих можливостей становить геометричне місце точок, що показують поєднання альтернативних кількісних варіантів двох благ, які можна виробити за умови повного використання всіх наявних ресурсів.

Ліберальна економіка – позначається прагненням до підвищення ефективності культурної програми, яка потребує іншого ставлення особистості; орієнтація на особисту ініціативу.

Об'єкти власності – блага, із приводу яких складаються відносини власності.

Первіснообщинна власність – характеризується однаковими правами всіх членів общини на об'єкт власності – землю, а також на засоби праці та результати виробництва.

Потреба – нагальна необхідність у чому-небудь. Існують класифікації потреб за різними ознаками.

Приватизація – перехід державної власності в приватну.

Приватна власність – тип власності, коли право на володіння, користування і розпорядження об'єктом власності й отримання доходу належить приватній (фізичній чи юридичній) особі.

Привласнення – процес, який виникає в результаті з'єднання об'єкта та суб'єкта привласнення. Тобто це громадський спосіб оволодіння річчю, що означає ставлення суб'єкта до певних речей як власника.

Проміжна економіка – містить елементи традиційної та ліберальної форм економіки.

Рабовласницька власність – абсолютна концентрація прав власності рабовласника на засоби виробництва, результати праці та робітника.

Роздержавлення – сукупність заходів із перетворення державної власності, спрямованих на усунення надмірної ролі держави в економіці, шляхом зменшення частки державної власності через механізми приватизації, зменшення ролі держави як об'єкта господарювання.

Розпорядження – одна з правочинностей власника, яка дозволяє йому, на свій розсуд, здійснювати щодо належного йому майна будь-які дії.

Спосіб виробництва – особливий спосіб привласнення праці безпосередніх працівників, зумовлений формою власності на засоби виробництва; є громадською формою праці.

Суб'єкти власності – фізичні та юридичні особи, а також держава (виділяють окремо), між якими виникають відносини власності.

Суспільна власність – привласнення благ усім суспільством (народом) у цілому.

Традиційна економіка – будь-якими засобами намагається зберегти старі елементи культурної програми, що приводить до орієнтування на громадськість, колектив.

Феодальна власність – абсолютні права власності феодала на землю та обмежені права на робітника (селянина-кріпака).

Юридичний аспект – розглядає відносини між людиною та річчю (л – р) і визначає, хто є власником благ.

Практична частина

Запитання і завдання для самодіагностики

1. Надайте класифікацію економічних потреб.
2. Які існують взаємозв'язки між економічними потребами та інтересами?
3. Сформулюйте закон зростання потреб.
4. До якого типу належить економічна система України?
5. Назвіть типи та форми власності в Україні. Чи існують суперечності між ними?
6. Чим відрізняються поняття "використання", "володіння", "розпорядження"?
7. Чи існує зв'язок між формами власності та типами економічних систем?
8. Що таке "роздержавлення"?
9. Які існують способи приватизації?
10. У чому полягають проблеми та суперечності становлення економічної системи в Україні?

Тестові завдання

1. Закон зростання потреб є законом суспільного прогресу, його формулюють так:

а) у міру розвитку суспільства його матеріальні потреби зростають, тобто стають безмежними;

б) у міру розвитку суспільства люди виявляють більшу потребу в продуктах споживання;

в) у міру розвитку суспільства держава підвищує доходи населення;

г) у міру розвитку суспільства його матеріальні та духовні потреби зростають, тобто стають безмежними, а економічні ресурси щодо їх задоволення є обмеженими.

2. Якої форми власності не існує:

а) феодалльної;

б) капіталістичної;

в) приватної;

г) рабовласницької?

3. Які існують підприємства за формами власності:

а) приватні, колективні, державні;

б) приватні, малі, середні;

в) малі, середні, великі;

г) таких підприємств не існує.

4. Оренда з подальшим викупом – це:

а) метод роздержавлення та приватизації;

б) спосіб роздержавлення та приватизації;

в) перехід від роздержавлення до приватизації;

г) функція роздержавлення та приватизації.

5. Економічна система – це:

а) самостійний суб'єкт господарювання, який має права юридичної особи та здійснює виробничу, комерційну, науково-дослідну діяльність із метою отримання прибутку;

б) багатогранна єдність закономірно пов'язаних між собою явищ і процесів економічного життя суспільства, усі елементи якої перебувають в органічному взаємозв'язку між собою і не існують за його межами (кордонами); це система взаємозв'язку між виробниками та споживачами товарів і послуг;

в) абсолютна концентрація прав власності рабовласника на засоби виробництва, результати праці та на робітника;

г) привласнення благ усім суспільством (народом).

6. Якого способу виробництва не існує:

а) рабовласницького;

б) феодалного;

в) комуністичного;

г) ліберального?

7. Згідно з економічним підходом власність – це:

а) відносини між людьми, опосередковані річчю;

б) річ, яка належить певній людині;

в) ставлення людини до речі як до своєї;

г) усі відповіді правильні.

8. Головну роль у системі відносин власності відіграє:

а) суспільна форма праці;

б) власність на вироблений продукт;

в) власність на засоби виробництва;

г) організаційно-економічні, господарчі форми реалізації власності.

9. Приватизація – це:

а) зменшення державного впливу на економіку;

б) перехід державної власності в приватну;

в) скорочення частки державного замовлення;

г) процес передавання в приватну власність націоналізованих підприємств.

10. Найбільш поширеною у світовій економічній літературі є класифікація економічних систем, що:

а) демонструє зв'язки у суспільстві між виробництвом і споживанням;

б) аналізує явища та процеси суспільного життя (формаційний підхід);

- в) аналізує їх за двома ознаками: форма власності на засоби виробництва та спосіб координації та управління економікою;
г) аналізує їхнє географічне розташування.

Відповіді: 1 г; 2 в; 3 а; 4 а; 5 б; 6 г; 7 г; 8 г; 9 б; 10 в.

Приклади розв'язання задач

Задача 2.1. За ринковою вартістю продано 1 000 акцій. Номінальна вартість однієї акції складає 10 грн, дивіденд – 15 %. Банківський відсоток – 10 % річних. Розрахуйте курс акції, її ринкову вартість і дохід від продажу всіх акцій.

Розв'язання задачі 2.1

1. Розрахуємо курс акцій за формулою:

$$\text{Курс акції} = \frac{\text{Дивіденд}}{\text{Норма банківського відсотка}} \cdot 100\%. \quad (2.1)$$

Підставивши дані у формулу (2.1), отримуємо:

$$\text{Курс акції} = \frac{15\%}{10\%} \cdot 100\% = 150\%.$$

2. Розрахуємо ринкову вартість однієї акції за формулою:

$$\text{Ринкова вартість акції} = \frac{\text{Номінальна вартість акції} \cdot \text{Курс акції}}{100\%}. \quad (2.2)$$

$$\text{Ринкова вартість акції} = \frac{10 \text{ грн} \cdot 150\%}{100\%} = 15 \text{ грн}.$$

3. Розрахуємо дохід від продажу акцій:

$$\text{Дохід від продажу акцій} = \text{Кількість акцій} \cdot \text{Ринкова вартість акції}. \quad (2.3)$$

Дохід від продажу акцій = 1 000 акцій · 15 грн = 15 000 грн.

Розв'язок: дохід від продажу акцій становить 15 000 грн.

Задача 2.2. Використовуючи дані табл. 2.2, розрахуйте альтернативну вартість спідниць за кожним із варіантів:

Таблиця 2.2

Вихідні дані

Товар	Варіанти		
	А	Б	В
Светри	12	9	8
Спідниці	2	3	4

Розв'язання задачі 2.2

1. Розрахуємо альтернативну вартість спідниць під час переходу від варіанта А до варіанта Б:

$$\text{Альтернативна вартість спідниць (АБ)} = \frac{12 - 9}{3 - 2} = 3.$$

Отже, альтернативна вартість виробництва однієї спідниці під час переходу від варіанта А до варіанта Б дорівнює трьом светрам.

2. Розрахуємо альтернативну вартість спідниць під час переходу від варіанта Б до варіанта В:

$$\text{Альтернативна вартість спідниць (БВ)} = \frac{9 - 8}{4 - 3} = 1.$$

Розв'язок: альтернативна вартість виробництва однієї спідниці під час переходу від варіанта Б до варіанта В дорівнює одному светру.

Задачі для самостійного розв'язання

Задача 2.3. У табл. 2.3 наведено можливі комбінації виробництва комп'ютерів і мобільних телефонів (за умови повного використання ресурсів):

Вихідні дані

Товар	Можливі комбінації							
	А	Б	В	Г	Д	Є	Ж	З
Комп'ютери	0	1	2	3	4	5	6	7
Мобільні телефони	45	44	40	34	27	19	10	0

Побудуйте криву виробничих можливостей (КВМ) і розрахуйте альтернативну вартість мобільних телефонів під час виробництва одного комп'ютера.

Задача 2.4. Розрахуйте курс акції, якщо дивіденд дорівнює 26 %, а банківський відсоток – 18 % річних. У чому полягає різниця між простими та привілейованими акціями?

Задача 2.5. Розрахуйте курс акції та її ринкову вартість, якщо номінальна вартість однієї акції – 1 000 грн, дивіденд – 26 %, банківський відсоток 18 % річних.

Задача 2.6. Номінальна вартість однієї акції – 500 грн, дивіденд – 20 %. Банківський відсоток дорівнює 10 % річних. Розрахуйте курс акції, її ринкову вартість, загальний дохід і прибуток від 5 000 акцій за ринковою ціною.

Задача 2.7. Реальний капітал, який вкладено у виробництво, – 270 тис. грн, річний прибуток – 15 тис. грн. Норма банківського відсотка – 5 %. Було випущено 1 500 акцій. Розрахуйте курс акції. Які інші види цінних паперів вам відомі?

Задача 2.8. Річний прибуток – 15 тис. грн. Весь прибуток іде на виплату дивідендів. Норма банківського відсотка – 12 %. Було випущено 2 000 акцій. Реально вкладений капітал – 150 тис. грн. Визначте розмір засновницького прибутку, якщо буде продано всі акції. Які інші види цінних паперів вам відомі?

Задача 2.9. Реальний капітал, який вкладено у виробництво, – 200 млн дол. США, річний прибуток – 10 млн дол. США. Випущено 1 млн акцій. Розрахуйте:

- курс акцій, якщо норма відсотка – 4 %;
- засновницький прибуток, якщо продано всі акції.

Яке джерело засновницького прибутку? У чому полягає різниця між простими та привілейованими акціями?

Задача 2.10. Запишіть у табл. 2.4 характерні ознаки адміністративно-командної, ринкової та змішаної економічних систем.

Таблиця 2.4

Характерні ознаки економічних систем

Адміністративно-командна система	Змішана система	Ринкова система	Традиційна система

Системні ознаки:

- а) неграмотність населення;
- б) приватна власність на засоби виробництва;
- в) значну роль відіграють релігія і традиції;
- г) держава відіграє важливу роль у перерозподілі доходів;
- д) відсутність соціального захисту населення;
- е) низький рівень продуктивних сил;
- є) вільне ціноутворення;
- ж) ідеологічний вплив на економіку;
- з) стихійний розвиток економічної системи;
- и) планова система господарювання;
- і) державна власність на засоби виробництва;
- ї) перевага виробника над споживачем;
- й) індикативне планування на основі узгодженості дій уряду та приватного сектору;
- к) тісний взаємозв'язок держави та бізнесу, особливо у визначенні найбільш пріоритетних галузей вкладання капіталу;
- л) перевага споживача над виробником.

Тематика есе

1. Позитивні та негативні риси адміністративно-командної системи.
2. Взаємозв'язок і ефективність форм власності в ринковій економіці України.
3. Порівняльна характеристика змішаних економік різних країн світу.

3. Організація виробництва

Мета – формування в студентів таких **компетентностей**: глибоке розуміння поняття суспільного господарства; уміння розраховувати вартість товару згідно із законом вартості; знання сучасної грошової системи та навички з визначення інфляції.

Основні питання:

3.1. Основні форми суспільного господарства.

3.2. Вартість товару. Закон вартості. Функції закону вартості.

3.3. Гроші, їх походження та сутність.

Ключові слова: суспільне господарство, товар, товарне господарство, вартість, закон вартості, гроші, грошова система, інфляція, грошовий обіг.

3.1. Основні форми суспільного господарства

Суспільне господарство – це певний спосіб організації господарської діяльності людей.

На різних етапах еволюції виробництва виникають форми суспільного господарства, яким притаманні характерні ознаки. Кожна форма показує особливості розвитку виробничих відносин на тому чи іншому етапі історичного розвитку.

В основу конкретної форми суспільного господарства закладено рівень розвитку суспільного поділу праці, зумовлений рівнем розвитку відносин власності, а отже, і певним типом поєднання чинників виробництва. Тому та сама форма громадського господарства може бути властива кільком економічним системам.

За еволюційного переходу від однієї господарської форми до іншої різні форми господарства можуть тривалий час існувати паралельно, доповнюючи одна одну, – як тимчасові перехідні форми його організації.

Історія розвитку економічних форм господарювання знає два основні етапи організації громадського виробництва: натуральне господарство та товарне виробництво [7].

Натуральне господарство – такий тип організації виробництва, за якого люди виробляють продукти для задоволення власних потреб. Тобто продукти праці не набувають товарної форми та призначені для власного та внутрішнього господарського споживання безпосередніми виробниками.

Основні *рис*и **натурального господарства**:

замкнутість економічної діяльності. Кожна господарська одиниця відокремлена від інших, спирається на власні виробничі та природні ресурси, забезпечує себе всім необхідним для життя, тобто є самодостатньою;

ґрунтується на ручній праці, примітивних засобах виробництва та найпростішій організації праці. Законом його розвитку, як правило, є просте відтворення;

відсутність обміну. Продукція розподіляється між учасниками господарства, безпосередньо надходячи до особистого та виробничого споживання ними без зворотних зв'язків;

панівна форма суспільного виробництва в усіх докапіталістичних формаціях.

Із часом натуральне господарство перестало забезпечувати потреби споживачів; виникає необхідність у подальшому розвитку засобів виробництва, новій організації процесу праці й обігу. Разом із натуральним господарством формується товарне господарство, яке орієнтується виключно на ринок, виробництво продуктів для задоволення інших людей.

Першою умовою виникнення товарного виробництва є **суспільний поділ праці** (СПП). Історично першими загальними видами суспільного поділу праці були:

відокремлення скотарства від землеробства (приблизно 7 – 9 тис. років тому);

вирізнення працівників, що займаються ремісництвом;

виникнення класу купців як суб'єктів економічних відносин або купівлі та продажу (приблизно 2 – 3 тис. років тому).

Сучасну систему поділу праці розглядають за такими типами:

загальний – усередині суспільства за галузевою ознакою (промисловість, сільське господарство, транспорт та ін.);

особливий (частковий) – усередині якоїсь галузі;

одиничний – усередині підприємств із виокремленням конкретних спеціальностей на робочих місцях;

міжнародний – поділ праці між країнами.

Типи СПП постійно розвиваються під впливом економічного, науково-технічного прогресу, інноваційних процесів.

Другою умовою виникнення товарного виробництва є **економічна відособленість** товаровиробників на основі приватної власності на засоби виробництва та його результати. Обмін продуктами як риса натурального господарства зумовлювався необхідністю задоволення матеріальних (фізіологічних) потреб людей і відбувався лише всередині певних господарських форм у первісному суспільстві (на стадії дикунства та варварства).

Обмін товарами виходить за межі окремих організаційних форм господарювання, стає умовою міжгосподарських товарних зв'язків, характерною рисою товарного виробництва. За допомогою товарного (ринкового) обміну встановлюються товарні (ринкові) відносини між виробниками та споживачами товарів [24].

Товарне виробництво – це така форма організації суспільного виробництва, за якої продукти виробляють не для споживання їх виробниками, а спеціально для обміну, для продажу на ринку. **Основні риси товарного господарства:**

товарне виробництво є не замкнутою, а відкритою економічною формою господарства;

між виробниками існують господарські зв'язки, опосередковані через обмін продуктами їхньої праці (товарами). Виробники є економічно вільними у виборі товарів і партнерів;

товарне виробництво функціонує і розвивається на засадах таких економічних законів: закону вартості, закону попиту та пропозиції, закону конкуренції, законів грошового обігу та ін.

Розрізняють два типи товарного виробництва: просте та розвинуте.

Просте товарне виробництво – це дрібне виробництво індивідуальних самостійних ремісників і селян, які працюють на ринок.

Притаманне докапіталістичним суспільствам, воно характеризується такими ознаками:

є первинною формою товарного виробництва;

базується на індивідуальній (особистій) праці власника засобів виробництва;

основане на нескладній (примітивній) техніці;
як дрібний тип господарювання, яке здійснюють ремісники, фермери, особисті селянські (підсобні) господарства, завжди має підпорядкований, залишковий характер.

Розвинута форма товарного виробництва – це вищий і ефективніший ступінь товарної організації господарства, оснований на великій приватній власності, найманій праці та машинній індустрії. Притаманна капіталістичному суспільству. Товарне виробництво є основою виникнення і розвитку *ринкової економіки*.

Основоположною категорією товарного виробництва є "товар". Однак історично та логічно цій категорії передувала категорія "благо".

Благо – усе те, що здатне задовольняти людські потреби та відповідати інтересам, цілям і прагненням людини. Блага (продукти) як результат людської праці в умовах товарного виробництва (обміну) існують у формі товарів і послуг. Блага розподіляють на економічні та неекономічні.

Неекономічні блага надаються людині природою, тобто без прикладання її праці, у необмеженій кількості (повітря, морська вода, сонячне тепло та ін.).

Економічні блага – це блага економічної (трудової) діяльності людини, які існують в обмеженій кількості. Економічне благо в умовах товарного виробництва набуває форми товару.

Товар – це економічне благо, що задовольняє певну потребу людини та використовується для обміну (купівлі-продажу на ринку).

Товар як продукт праці має дві властивості:
задовольняти будь-яку потребу;
мати здатність обмінюватися на інші товари.

Вартість – це економічна категорія, властива товарному виробництву, яка становить утілену й уречевлену в товарі суспільно необхідну працю [3].

Властивість товару задовольняти будь-яку потребу має назву **споживчої вартості**, тобто корисність речі робить її споживчою вартістю за такими формами:

індивідуальна споживча вартість є корисністю для одного виробника продукту;

суспільна споживча вартість є визнанням корисності іншими потенційними споживачами.

Своєрідним конкурентом категорії "споживча вартість" є термін "цінність", який відображує суб'єктивно-об'єктивний характер корисності для людини. Властивість товару мати здатність обмінюватися на інші товари є вартістю, але на поверхні явищ вартість має форму мінової вартості.

Мінова вартість – це пропорція обміну одного товару на інший, яка постійно змінюється в часі та просторі. Два якісно різних блага, що обмінюються, мають тільки один загальний знаменник – те, що вони є продуктом праці.

Розрізняють індивідуальну та суспільно необхідну працю. *Індивідуальна праця* притаманна окремому виробнику, який витрачає індивідуальний робочий час. *Суспільно необхідна праця* із суспільно необхідним робочим часом визначається типовими (середніми, нормальними) умовами в суспільстві. Саме суспільно необхідна праця, необхідна для виготовлення товару, визначає його вартість.

Одночасне поєднання в одному товарі двох властивостей пояснюється двоїстим характером праці.

Конкретна праця створює споживчу вартість і є доцільною сукупністю професійних, кваліфікованих операцій із використанням особливих засобів виробництва й отриманням якісно особливого результату – товару.

Абстрактна праця – це сукупність фізичних та інтелектуальних зусиль людини безвідносно до доцільності та якісної особливості продукту. Тому саме абстрактна праця створює вартість і може вимірюватися робочим часом, зокрема суспільно необхідним.

Конкретна праця є приватною у зв'язку з відображенням індивідуального трудового внеску окремого виробника. Абстрактна праця є суспільною у зв'язку з вирівнюванням витрат трудових зусиль робітника. Отже, суперечність між конкретною та абстрактною працею виявляється в протистоянні приватної і суспільної праці за ринкового визнання корисності товару [5].

На величину вартості впливають продуктивна сила й інтенсивність праці. **Продуктивна сила** описує конкретні особливості трудового процесу, зменшує вартість одиниці продукції, але не змінює загальної вартості всієї товарної маси. **Інтенсивність** описує загальні витрати зусиль, тому впливає на сумарну вартість без зміни вартості одиниці продукції.

Однак у сучасній неокласичній економічній теорії є деякі інші підходи до характеристики товару та його властивостей. Зокрема введено в науковий обіг такі поняття, як "корисність", "цінність" та "рідкість" товару.

Корисність, на відміну від споживчої вартості, – поняття суто суб'єктивне, індивідуальне для кожної людини. Вона показує ступінь задоволення або приємності, які отримує конкретна людина від споживання того чи іншого товару або послуги.

Той самий товар з однаковою споживчою вартістю може мати зовсім різний ступінь корисності для окремих споживачів. Але незалежно від різної корисності для різних людей, ці товари не втрачають своєї об'єктивної основи – споживчої вартості.

Поєднання вартості та цінності та їх суспільне визнання відбивається в ціні. **Ціну** можна вважати формою грошового вираження вартості та **цінності** товару.

Цінність благ залежить також від їх рідкості, тобто від нагальності потреб і запасу (кількості) благ, які здатні ці потреби задовольняти. **Рідкість** – характеристика економічних благ, що відображує обмеженість ресурсів для задоволення безмежних потреб суспільства. Значущу цінність мають ті блага, що є обмеженими, рідкісними порівняно з потребами в них.

3.2. Вартість товару. Закон вартості. Функції закону вартості

В економічній науці відомі кілька теорій вартості, зокрема: витрат виробництва, попиту та пропозиції, трудової вартості, граничної корисності та ін. (**Гранична корисність** – це додаткова корисність, яку отримує споживач від додаткової одиниці товару чи послуги).

Об'єктивний аналіз дає підстави для висновку, що вартість є результатом поєднання в товарі двох чинників – витрат праці та його корисності. Вона одночасно є категорією виробництва та категорією обміну. **Ринкова вартість** (ціна), за якою реалізують товари, ніби синтезує виробничі та ринкові чинники, за допомогою яких вона формується.

Товарне виробництво розвивається під впливом певної сукупності економічних законів, серед яких основним є закон вартості.

Закон вартості – це закон товарного виробництва, згідно з яким виробництво й обмін товарів повинні здійснюватися відповідно до суспільно необхідних витрат праці. Отже, закон вартості – це закон, згідно з яким

ціна має відповідати вартості товару. Проте слід пам'ятати, що товар є сукупністю споживчої вартості та вартості. Тому ціна як грошове вираження вартості товару визначається суспільно необхідними витратами на його виробництво, та іншими чинниками, насамперед – попитом і пропозицією. Тому в реальному житті ціна, як правило, не збігається з вартістю [20].

Закон вартості має чотири основні властивості.

Перша властивість закону вартості – це відображення внутрішньо необхідних, суттєвих і стійких зв'язків між індивідуальним та суспільно необхідним робочим часом. У такому аспекті він набуває значущості закону сфери безпосереднього виробництва. Відповідно до закону вартості обмінні пропорції під час обміну товарів регулюються суспільно необхідними витратами. Заохочуючи товаровиробників знижувати індивідуальну вартість їхніх товарів (за рахунок поліпшення організації виробництва, упровадження нової техніки, зростання обсягів виробництва тощо), цей закон є рушієм розвитку продуктивних сил.

Друга властивість закону вартості – обмін еквівалентів, тобто обмін товарів відповідно до кількості та якості затраченої на них суспільно необхідної праці. І тут регулятивна дія закону вартості виявляється у сфері обміну.

Третя властивість закону вартості – наявність стійких зв'язків між виробниками одного виду товарів через конкуренцію, коли здійснюється взаємний тиск одного підприємця на іншого.

Четвертою властивістю цього закону є сталий зв'язок між попитом і пропозицією. Якщо їх відносна рівновага порушується, то обмін товарів здійснюється не відповідно до кількості витраченого на них суспільно необхідного робочого часу. За недостатньої кількості товарів ринкову вартість завжди регулюють товари, виготовлені в найгірших умовах, а за надмірної їх кількості – вироблені в кращих умовах. Конкретизує цю властивість взаємозв'язок між кількістю та якістю суспільної праці, витраченої на виробництво певного товару, і суспільною потребою. Якщо кількість праці відповідає розмірам суспільної потреби, то товар продається за вартістю потреби. Таким чином, закон вартості стихійно регулює пропорції розподілу суспільної праці між галузями.

У ринковій економіці закон вартості виконує такі функції:

регулює пропорції суспільного виробництва, оскільки на його основі відбувається стихійний розподіл (через ринок) капіталів і робочої сили між окремими галузями виробництва;

стимулює розвиток продуктивних сил, спонукаючи товаровиробника вводити нову техніку та вдосконалювати методи організації виробництва; стихійно регулює суспільне виробництво;

зумовлює диференціацію товаровиробників, тобто збагачення одних і банкрутство інших.

Отже, закон вартості є основним регулювальним механізмом на будь-якому ринку.

3.3. Гроші, їх походження та сутність

У цьому підрозділі слід приділити увагу таким важливим питанням, як виникнення та сутність грошей; функції грошей; закон грошового обігу; види грошей; сучасна грошова система; інфляційні процеси.

Гроші – особливий товар, який є загальним еквівалентом, посередником в обміні товарів і виражає економічні відносини між людьми з приводу виробництва й обміну товарів.

У розвинутому товарному господарстві гроші як загальний еквівалент виконують п'ять функцій: міри вартості, засобу обігу, засобу нагромадження, засобу платежу та світових грошей [3].

Функція міри вартості полягає в тому, що гроші є загальним утіленням і мірилом вартості найрізноманітніших товарів, надаючи їй форму ціни. **Ціна** – це грошове вираження вартості товару. Функція грошей як міри вартості реалізується через масштаб цін. **Масштаб цін** – це певна вагова кількість дорогоцінного металу, яку законодавчо встановлюють для вимірювання товарних цін. У сучасних умовах першу функцію грошей виконує *споживчий кошик*, який має реальну вартість.

Функцію **засобу обігу** гроші виконують реально – як посередник між продавцем і покупцем. Виконання цієї функції забезпечується за допомогою *готівкових* (металевих і паперових) і *безготівкових* грошей (з використанням розрахункових і поточних рахунків).

Функцію **засобу платежу** гроші виконують реально в разі розриву в часі купівлі та продажу товару. Ідеться про кредитування, авансування, попередню оплату, сплату податків та ін. Саме ця функція потребує кредитних грошей як боргових зобов'язань у вигляді облігацій, боргових розписок, векселів, банкнот і деяких інших цінних паперів.

Функцію **засобу нагромадження** гроші виконують, якщо: за обміном товару на гроші не відбудеться обмін грошей на товар, гроші залишать

сферу обігу й утворюють скарб у вигляді запасів золота та інших дорогоцінних металів. У сучасних умовах, крім золота, функцію нагромадження виконують срібло, метали платинової групи (іридій, паладій, платина), дорогоцінне каміння, інші матеріальні та нематеріальні активи, насамперед вільно конвертована валюта.

Функція **світових грошей** полягає в обслуговуванні грошима міждержавних економічних відносин, пов'язаних із розрахунками за зовнішньоторговельні операції, наданням кредитів та за іншими угодами. Спочатку цю функцію виконувало тільки золото. У цій функції гроші виступають у трьох значеннях: як загальний платіжний засіб; як загальний купівельний засіб; як загальне втілення суспільного багатства нації.

Грошовий обіг – це рух грошей у процесі виконання ними своїх функцій у готівковій та безготівковій формах у зв'язку з: реалізацією товарів, оплатою надання послуг, здійсненням різних платежів (виплата заробітної плати, сплата податків, повернення та надання кредиту, сплата відсотків тощо) [18].

Базою для грошового обігу є обіг товарів. У процесі обігу гроші не залишають сферу обігу, а знову та знову обертаються відповідно до своїх функцій.

Сфера грошового обігу включає:

безготівкове перерахування – за допомогою записів на рахунках у банку, що відображують платежі;

готівковий обіг у вигляді грошових знаків.

У сфері грошового обігу беруть участь:

домогосподарства (фізичні особи);

підприємства й організації;

установи (за рахунок бюджету) та інші юридичні особи, які перебувають поза банківською системою.

Гроші залишають сферу обігу в тому разі, якщо вони залучені банківською системою на певний термін або до державного бюджету.

Особливості готівкового та безготівкового грошового обігу:

у готівкових і безготівкових грошей *різна циркуляція*. Готівка буває в обороті багато разів і вибуває з нього, коли фізично зношується. Безготівкові гроші циркулюють один раз у формі списання з одного рахунку на інший;

у готівкового та безготівкового обігу *різні контрагенти* (учасники). Готівковий обіг завжди пов'язаний із населенням; у безготівковому обігу

контрагентами є суб'єкти, які здійснюють підприємницьку діяльність (підприємства, компанії тощо);

готівкові та безготівкові гроші виконують *різні функції*: готівка – функцію платежу, обігу, заощадження та накопичення; безготівкові гроші – платежу та накопичення (у вигляді залишку на рахунках).

Безготівкові розрахунки легко контролювати.

Обіг грошей здійснюється на основі властивих йому законів. Одним із найважливіших є закон, який визначає кількість грошей, необхідних для обігу.

Закон грошового обігу передбачає, що протягом певного періоду в обігу має бути певна, об'єктивно зумовлена грошова маса. Він з'ясовує внутрішні зв'язки між кількістю грошей в обігу та масою товарів, рівнем цін, швидкістю обороту грошей. Американський економіст І. Фішер записав цю формулу у вигляді рівняння обміну:

$$M \cdot V = P \cdot Q, \quad (3.1)$$

де M – маса грошей в обігу;

V – середня швидкість обігу грошей;

P – середній рівень цін на товари та послуги;

Q – кількість товарів і послуг, на ринку.

Із цього рівняння можна визначити кількість грошей, необхідних для обігу:

$$M = PQ / V. \quad (3.2)$$

Формула показує, що кількість товарів безпосередньо пов'язана з рівнем цін: якщо грошова маса велика, ціни високі.

Чинники впливу на кількість грошей в обігу:

обсяг товарної маси (чим він вищий, тим більше потрібно грошей). Поняття товару включає все, що піддається обміну, зокрема працю, землю, цінні папери. Звідси випливає: щоб здійснювався обмін, повинен бути асортимент;

рівень цін. Чим нижча ціна, тим більше потрібно товару та, відповідно, грошей. І у зворотному напрямі (менше грошей), якщо діють такі чинники:

ступінь розвитку кредиту (чим більше товарів у кредит, тим менше потрібно грошей);

розвиток безготівкових розрахунків;

частота виплат грошей (чим частіше виплачуються гроші, тим їх менше потрібно для обороту);

швидкість обігу грошей (кількість оборотів грошової одиниці за проміжок часу).

У розвинених країнах гроші здійснюють 2–3 обороти на рік. В Україні в період гіперінфляції 90-х рр. минулого сторіччя гроші оберталися до 20 разів, нині приблизно 7–8 разів на рік.

Різноманітність грошових засобів, які функціонують у сучасній економіці, потребує вимірювання грошової маси.

Грошова маса – це сукупність усіх грошових засобів у готівковій і безготівковій формах, які забезпечують реалізацію товарів, послуг і всі нетоварні платежі в народному господарстві. Оскільки грошова маса неоднорідна за своєю структурою, для її характеристики застосовують різні підходи та показники.

Насамперед грошову масу можна розподілити на дві частини – **активні гроші**, які мають високу ліквідність і постійно використовуються в готівковому та безготівковому обігу; **пасивні гроші** (або "квазігроші"), які потенційно можуть бути використані як гроші за певних умов (наприклад, вексель, довгострокові депозити).

Водночас у структуру грошової маси включають і такі компоненти, які не можна безпосередньо використовувати як купівельний або платіжний засіб (грошові кошти на строкових рахунках, ощадних внесках у комерційних банках, інших кредитно-фінансових установах, депозитних сертифікатах, акціях інвестиційних фондів тощо). Зазначені компоненти грошового обігу отримали загальну назву "**квазігроші**" – майже гроші [24].

Якісний склад грошових агрегатів неоднозначний у різних країнах, що зумовлено як традиційними теоретичними уявленнями, які склалися про гроші, співвідношення готівково-грошового та безготівкового компонентів у сукупному грошовому обігу, грошей та фінансових активів, так і специфікою грошово-кредитної системи та методами її регулювання центральним банком. Згідно з визначенням Національного банку України, **грошові агрегати** – це зобов'язання депозитних корпорацій перед іншими секторами економіки, крім сектору загального державного управління та інших депозитних корпорацій.

Залежно від зниження ступеня ліквідності фінансові активи групують у різні грошові агрегати: M0, M1, M2 і M3. В Україні вони включають:

грошовий агрегат M0 = готівкові кошти в обігу поза депозитними корпораціями;

грошовий агрегат M1 = грошовий агрегат M0 і переказні депозити в національній валюті (M1 – M0);

грошовий агрегат M2 = грошовий агрегат M1 і переказні депозити в іноземній валюті й інші депозити (M2 – M1);

грошовий агрегат M3 (грошова маса) = грошовий агрегат M2 і цінні папери, крім акцій (M3 – M2);

Готівкові кошти – банкноти та монети, що випущені Національним банком України та мають фіксовану номінальну вартість. Готівкові кошти в іноземній валюті є зобов'язанням центральних банків іноземних держав.

Депозити – вимоги до Національного банку України та інших депозитних корпорацій, які підтверджені документом про вкладення. Депозити включають переказні та інші депозити.

Переказні депозити – фінансові активи, що на першу вимогу можуть бути обміняні на готівкові кошти за номіналом і безпосередньо використані для здійснення платежу. Інші депозити – не переказні депозити, що в короткий термін можуть бути обміняні на готівкові кошти чи переказні кошти, а саме – кошти на вимогу, які безпосередньо не використовують для здійснення платежу, строкові кошти й ощадні депозити.

Цінні папери, крім акцій, – фінансові інструменти, що обертаються на ринку та є підтвердженням про зобов'язання бути погашеними готівковими коштами, фінансовим інструментом чи іншим економічно цінним об'єктом. Це облігації, казначейські зобов'язання, векселі, ощадні (депозитні) сертифікати корпорацій тощо.

Кредити – фінансові активи, які створюють у разі надання кредитором коштів безпосередньо позичальнику та засвідчують документами, що не обертаються. Це надані позики й аванси, крім кредиторської і дебіторської заборгованості.

Фінансові корпорації – корпорації, які спеціалізуються на фінансових послугах чи допоміжній фінансовій діяльності: Національний банк України, інші депозитні корпорації (банки, що створені та діють на території України), інші фінансові корпорації (страхові компанії, недержавні пенсійні фонди, інвестиційні фонди, кредитні установи, фінансові компанії тощо). До підсектору інших депозитних корпорацій (банків) належать фінансові корпорації, основною функцією яких є фінансове посередництво та які емітують зобов'язання у формі депозитів чи інших інструментів залучення фінансових ресурсів, що включають до грошових агрегатів.

Нефінансові корпорації – корпорації, основним видом діяльності яких є виробництво товарів чи надання нефінансових послуг і які розподіляються на підсектори: державні нефінансові корпорації, приватні нефінансові корпорації, нефінансові корпорації під іноземним контролем.
Фінансовий актив (financial asset):

- 1) грошові кошти та їх еквіваленти;
- 2) контракт, що надає право отримати грошові кошти або інший фінансовий актив від іншого підприємства;
- 3) контракт, що надає право обмінятися фінансовими інструментами з іншим підприємством на потенційно вигідних умовах;
- 4) інструмент власного капіталу іншого підприємства.

Фінансові активи створюють шляхом здійснення фінансових операцій за рахунок власного капіталу та залучених коштів.

Складовими грошових агрегатів є фінансові активи у формі готівкових коштів у національній валюті, переказних депозитів, інших депозитів, коштів за цінними паперами, крім акцій, що емітовані депозитними корпораціями та належать на правах власності іншим фінансовим корпораціям, нефінансовим корпораціям, домашнім господарствам і некомерційним організаціям, які обслуговують домашні господарства [20].

Фінансові активи класифікують за такими категоріями активів і пасивів:

- 1) монетарне золото та спеціальні права запозичення (СПЗ) (актив Центрального банку);
- 2) готівкові кошти та депозити;
- 3) цінні папери, крім акцій;
- 4) кредити;
- 5) акції та інші форми участі в капіталі;
- 6) страхові технічні резерви;
- 7) похідні фінансові інструменти;
- 8) інша дебіторська/кредиторська заборгованість.

Монетарне золото – золото, що зберігається в Національному банку України і є частиною офіційних резервних активів (міжнародних резервів). Золото, що не включають до офіційних резервних активів, класифікують як нефінансові активи.

Спеціальні права запозичення (СПЗ) – міжнародні резервні активи, які створюються Міжнародним валютним фондом (МВФ) і розподіляються серед його членів у доповнення наявних офіційних резервних

активів. Авуари в СПЗ є безумовними правами на отримання іноземної валюти чи інших резервних активів у країн-членів МВФ.

Монетарне золото та СПЗ є фінансовими активами, для яких немає відповідних зобов'язань з боку пасивів.

Гроші є найбільш ліквідними активами. Під **ліквідністю** розуміють швидке переведення всіх активів у грошову форму без втрати вартості. До високоліквідних видів майна належать золото, коштовності, нафта, витвори мистецтва. Менша ліквідність властива будівлям, устаткуванню, іншій нерухомості.

Якщо в обігу буде більше, ніж необхідно, паперових грошей, то їхня реальна цінність знизиться внаслідок зростання цін рівно на стільки, на скільки їх більше за потребу. Знецінення грошей унаслідок переповнення каналів грошового обігу називають **інфляцією**.

Наслідком інфляції є негативні соціально-економічні тенденції: зростання безробіття; гальмування підприємницької діяльності; наростання соціальних конфліктів; занепад економіки тощо. Структура грошової маси відображує структуру та рівень розвитку економіки країни: чим меншою є частка готівки в загальній грошовій масі, тим ефективнішою та найбільш розвиненою вважають цю національну грошову систему.

Економічна нестабільність супроводжується інфляційними процесами. Найпоширенішим є розуміння інфляції як такої ситуації в економіці, за якої кількість грошей в обігу перевищує потребу в них, зумовлену грошовою оцінкою товарної маси. Наслідком такої невідповідності грошової маси сукупній ціні товарів є знецінення грошової одиниці та загальне підвищення цін на товари та послуги [23].

Інфляція – це стійке та відчутне зростання рівня цін, яке виникло внаслідок того, що значна частина грошової маси виявилася не забезпеченою економічними благами. Показником рівня інфляції та її темпів є *індекси цін*. Темп (рівень) інфляції визначають шляхом віднімання від індексу цін поточного року індексу цін попереднього року та ділення цієї різниці на індекс цін попереднього року та множенням отриманої частки на 100 %, тобто:

$$r = \frac{P_t - P_{t-1}}{P_{t-1}} \cdot 100 \%, \quad (3.3)$$

де r – темп інфляції;

P_t – індекс цін у t -му році;

P_{t-1} – індекс цін у попередньому році.

Інфляція – багатофакторний, багатовимірний і складний соціально-економічний процес, властивий ринковій економіці, який може бути спричинено різними подіями.

Усі теоретичні концепції інфляції можна розподілити на дві групи: економічні та неекономічні.

Неекономічні теорії ґрунтуються на природних (зумовлені стихійними лихами, серйозними технологічними аваріями, епідеміями тощо) та політичних чинниках – зумовлені війнами, мілітаризацією економіки та ін.

Але значну увагу приділяють **економічним теоріям інфляції**, які можна розподілити на дві групи: *монетарні* (аналізують інфляцію, скориставшись рівнянням обміну $MV = PY$) і *немонетарні* (виводять умови існування інфляції з того самого рівняння, але в цьому вбачають тільки умову, а не причину існування інфляції).

Отже, за монетарними ознаками інфляцію спостерігають:

за умови, що темп приросту номінальної грошової маси буде більшим, ніж темп приросту реального доходу за незмінної швидкості руху грошей. Інфляція за цих умов спричиняється або банківською системою, яка послабила контроль над грошовою базою в процесі створення чекових грошей, або населенням, яке використовує свої боргові зобов'язання як засіб платежу;

за умови, що темп приросту швидкості обороту грошей буде перевищувати темп приросту реального доходу за незмінної номінальної кількості грошей.

Причини інфляції, згідно з немонетарною концепцією, пов'язані:

зі зростанням витрат виробництва;

зі зростанням сукупного попиту, не пов'язаного зі збільшенням грошової маси (очікування підприємців щодо майбутньої кон'юнктури в умовах повної зайнятості);

зі структурними зрушеннями в сукупному попиті, які виявляються у стрімкому оновленні благ, пропонованих на ринку;

зі змінами структури ринку, пов'язаними із владою монополій, олігополій та держави, яка реалізується в адміністративному монопольному зростанні цін.

Основні види інфляції наведено в табл. 3.1.

Класифікація інфляції за основними критеріями визначення

Критерії визначення	Види інфляції
Причини, що породжують інфляцію	Інфляція попиту
	Інфляція витрат
Темпи зростання цін	Помірна (повзуча) інфляція
	Галопуюча інфляція
	Гіперінфляція
Масштаби поширення	Регіональна інфляція
	Національна інфляція
	Світова інфляція
Здатність держави контролювати інфляцію	Контрольована інфляція
	Неконтрольована інфляція
Інтенсивність втручання держави у сферу грошового обігу	Відкрита інфляція
	Подавлена інфляція
Здатність адаптації економіки до темпів зростання цін	Збалансована інфляція
	Незбалансована інфляція
Сподівання економічних суб'єктів	Очікувана інфляція
	Неочікувана інфляція

Держава повинна провадити ефективну **антиінфляційну політику**, здійснюючи систему заходів, спрямовану на усунення причин і умов зростання рівня інфляції. Антиінфляційні заходи можна застосовувати тільки до відкритої інфляції.

Антиінфляційна політика має два види: *адаптивна політика*, яка виявляється в пристосуванні до умов інфляції, у пом'якшенні її негативних наслідків, поступовому зниженні темпів зростання грошової маси; *активна політика* (шокова терапія) – базується на різкому скороченні темпів зростання грошової маси, особливо прийнятна в умовах гіперінфляції.

Рекомендована література: [3; 5; 7; 18; 20; 23; 24].

Глосарій

Благо – усе те, що здатне задовольняти людські потреби та відповідати інтересам, цілям і прагненням людини.

Вартість – економічна категорія, властива товарному виробництву, яка становить собою втілену й уречевлену в товарі суспільно необхідну працю.

Гроші – особливий товар, який виконує роль загального еквівалента, є посередником в обміні товарів і виражає економічні відносини між людьми з приводу виробництва й обміну товарів.

Грошова маса – сукупність усіх грошових засобів у готівковій і безготівковій формах, які забезпечують реалізацію товарів, послуг і всі нетоварні платежі в народному господарстві.

Грошовий обіг – рух грошей у процесі виконання ними своїх функцій у готівковій та безготівковій формах у зв'язку з реалізацією товарів, з оплатою надання послуг, зі здійсненням різних платежів.

Економічні блага – блага економічної (трудової) діяльності людини, які існують в обмеженій кількості.

Закон вартості – закон товарного виробництва, згідно з яким виробництво й обмін товарів повинні здійснюватися відповідно до суспільно необхідних витрат праці.

Інфляція – стійке та відчутне зростання рівня цін, яке виникає внаслідок того, що значна частина грошової маси виявилася не забезпеченою економічними благами.

Натуральне господарство – такий тип організації виробництва, за якого люди виробляють продукти для задоволення власних потреб, а не для обміну.

Продуктивна сила – описує конкретні особливості трудового процесу, зменшує вартість одиниці продукції, але не змінює загальної вартості всієї товарної маси.

Споживча вартість – властивість товару задовольняти будь-яку потребу.

Суспільне господарство – певний спосіб організації господарської діяльності людей.

Товар – економічне благо, що задовольняє певну потребу людини та використовується для обміну (купівлі-продажу на ринку).

Товарне виробництво – така форма організації суспільного виробництва, за якої продукти виробляють не для споживання їх виробниками, а спеціально для обміну, для продажу на ринку.

Практична частина

Запитання і завдання для самодіагностики

1. Визначте поняття товару та наведіть його основні ознаки та функції.
2. Охарактеризуйте поняття грошового обігу.
3. Визначте поняття грошових мультиплікаторів. Дайте характеристику кожного з них.
4. Який зв'язок між грошовою масою та швидкістю грошового обігу? Поясніть це за допомогою формули грошового обігу.
5. Визначте поняття економічного блага. Чим відрізняються економічні та неекономічні блага? Наведіть приклади.
6. Визначте поняття товарного виробництва. Поясніть його сутність.
7. Сформулюйте закон вартості й охарактеризуйте його основні властивості.
8. Визначте поняття вартості, споживчої вартості, мінової вартості.
9. Поясніть, у чому полягає різниця між поняттями "корисність товару", "цінність товару" та "рідкість товару"?
10. Наведіть особливості готівкового та безготівкового грошового обігу.

Тестові завдання

1. *Витрати суспільно необхідної праці визначають величину:*
 - а) вартості;
 - б) мінової вартості;
 - в) споживчої вартості;
 - г) конкретної вартості.
2. *Гроші – це:*
 - а) особливий товар, який має властивості вартості та споживчої вартості;
 - б) капітал;
 - в) особливий товар, який виконує роль загального еквівалента;
 - г) паперові знаки золота.
3. *До функцій грошей не належить:*
 - а) міра вартості;
 - б) засіб накопичення;

- в) засіб платежу;
- г) засіб розподілу

4. Сьогодні функцію світових грошей виконують:

- а) золоті зливки;
- б) електронні гроші;
- в) резервні валюти;
- г) усі відповіді неправильні.

5. Товар – це:

- а) річ, яка має споживчу вартість або корисність;
- б) річ, що є продуктом людської праці;
- в) річ, що обмінюють на іншу річ або гроші;
- г) усі відповіді правильні.

6. Товарне господарство спирається на:

- а) внутрішнє споживання продукції;
- б) безкоштовне привласнення;
- в) розвинутий поділ праці;
- г) відірваність суб'єктів ринку.

7. У державній підтримці в умовах швидкої інфляції передусім мають потребу:

- а) особи, у яких зростання номінальних доходів відстає від зростання цін;
- б) особи з фіксованими номінальними доходами;
- в) підприємці, які виробляють споживчі товари та які розвивають малий і середній бізнес;
- г) усі відповіді правильні.

8. Які з благ володіють меншою ліквідністю:

- а) золото;
- б) нерухомість;
- в) коштовності;
- г) гроші?

9. Яке з тверджень хибно характеризує натуральне господарство:

- а) в умовах натурального господарства все, що потрібно людині для життя, вона виробляє сама;
- б) в умовах натурального господарства вироблений продукт не підлягає обміну;
- в) в умовах натурального господарства виникає тісна залежність між виробниками;
- г) натуральне господарство відрізняється дуже низькою результативністю?

10. Які з благ володіють абсолютною ліквідністю:

- а) акції;
- б) облігації;
- в) гроші;
- г) товари першої необхідності?

Відповіді: 1 а; 2 в; 3 г; 4 а, в; 5 г; 6 в; 7 б; 8 б; 9 в; 10 в.

Приклади розв'язання задач

Задача 3.1.

Як зміниться мінова вартість товарів 18 олівців = 50 зошитів, якщо:

- а) вартість олівців зросте у 2 рази;
- б) вартість зошитів впаде у 2 рази;
- в) вартість олівців впаде у 2 рази, а вартість зошитів зросте у 2 рази;
- г) вартість олівців зросте у 2 рази, а вартість зошитів впаде у 2 рази?

Розв'язання задачі 3.1

Відповідно до варіантів зміни вартості товарів рішення буде таким:

а) якщо мінова вартість олівців зросте у 2 рази, то, за умовами задач, кількість зошитів теж подвоїться. Отже: 18 олівців = 100 зошитів.

Аналогічно вирішуємо і такі варіанти:

- б) 18 олівців = 100 зошитів;
- в) 18 олівців = 12,5 зошита;
- г) 18 олівців = 200 зошитів.

Задача 3.2. У період 1849 – 1859 рр. у зв'язку з відкриттям багатих родовищ золота в Каліфорнії продуктивність праці золотообробної промисловості підвищилася в 2,2 раза; у цілому в промисловості США – на 30 %. Визначте, як ці зміни вплинули на рівень цін на промислові товари за незмінності всіх інших умов.

Розв'язання задачі 3.2

У зв'язку зі зростанням продуктивності праці в золотодобувній промисловості вартість золота впала в 2,2 раза. Отже, ціни на всі інші товари зросли в 2,2 раза. Вартість промислових товарів знизилася в 1,3 раза; отже, ціни впали. У результаті ціни на промислові товари зросли в 1,7 раза, або на 70 %.

Задачі для самостійного розв'язання

Задача 3.3. Зазначте, які з тверджень стосуються натурального господарства, а які – товарного:

1) замкнутий економічний суб'єкт здійснює виробництво готового продукту та його споживання;

2) трудовий процес базується на традиціях, звичаях, примусово встановлюваних господарських зв'язках в межах окремої спільності;

3) виробництво ґрунтується на індивідуальній праці власника, так і на застосуванні ним робочої сили;

4) процес виробництва здійснюють із застосуванням малопродуктивних знарядь праці, що не дають додаткового продукту понад необхідного для споживання самих виробників;

5) виготовлена продукція належить власнику та призначена до вільної реалізації на ринку;

6) економічна еволюція відбувається вкрай повільно, окремі удосконалення та перетворення можуть відбуватися століттями;

7) швидкий економічний прогрес суспільства є наслідком високих темпів зростання продуктивності праці та динамічного розширення асортименту продукції.

Поясніть, у чому полягають принципові відмінності між натуральною та товарною формами господарювання.

Задача 3.4. Суспільна потреба в товарі забезпечується трьома групами виробників. Перша група виготовляє 10 тис. виробів, витрачаючи на кожний 2 години праці; друга, відповідно, 60 тис. і 3 години; третя – 30 тис. і 4 години. Розрахуйте величину вартості товару.

Задача 3.5. Як співвідноситимуться вартість чобіт і сокир, створених шевцем і ковалем протягом рівного за тривалістю робочого дня, якщо праця першого в 3 рази складніша за працю іншого?

Задача 3.6. Чи однакова гранична корисність купюри в 1 000 грн для вчителя з твердим окладом заробітної плати та для молодого мільйонера з комерційних структур? Обґрунтуйте свою відповідь.

Задача 3.7. У вас є 500 тис. грн готівкою, а вашому другу належить дім за містом, що оцінюють у 500 тис. грн. Чиє майно володіє більшою ліквідністю? Чи завжди більш ліквідний спосіб зберігання майна є більш раціональним?

Тематика есе

1. Історія виникнення грошей.
2. Некономічні теорії інфляції, що ґрунтуються на природних чинниках, зумовлених стихійними лихами, технологічними аваріями, епідеміями тощо (на прикладі сучасних подій).
3. Еволюційний розвиток суспільного поділу праці.

4. Виробництво та його ефективність

Мета – формування в студентів таких **компетентностей**: здатність до визначення сутності та структури суспільного виробництва, його чинників; уміння визначати показники функціонування суспільного виробництва; знати сутність інвайронментальної економіки.

Основні питання:

- 4.1. Структура та сутність суспільного виробництва.
- 4.2. Чинники виробництва.
- 4.3. Економічна ефективність суспільного виробництва.
- 4.4. Інвайронментальна економіка.

Ключові слова: суспільне виробництво, чинники виробництва, економічна ефективність суспільного виробництва, структура виробництва, продуктивні сили та виробничі відносини, матеріальне та нематеріальне виробництво, інвайронментальна економіка, праця, капітал, земля, підприємницькі здібності, економічна та соціальна ефективність виробництва, матеріаловіддача та матеріаломісткість, капіталомісткість продукції, раціональне природокористування, нова ідеологія природокористування, стратегії екологічного відродження країни та її регіонів.

4.1. Структура та сутність суспільного виробництва

Суспільне виробництво є головною сферою життєдіяльності людини, основою всього життя та провідним джерелом прогресу суспільства.

Суспільне виробництво – це організована спільна діяльність людей, спрямована на перетворювання речовин і сил природи з метою створення матеріальних і нематеріальних благ, необхідних для існування та розвитку людей [4].

Виробництву властиві певні **загальні ознаки** (риси):

завжди має суспільний характер;

має відтворювальний характер, тобто постійно повторюється, безперервно розвивається;

у ньому виникають економічні відносини між людьми;

воно є надважливою складовою соціально-економічної системи.

Виробництво завжди усупільнене, оскільки здійснюється як спільний процес за участі багатьох людей. У будь-якому суспільстві окремі виробники лише здаються незалежними й ізольованими один від одного. У дійсності суб'єкти господарювання об'єднані взаємними зв'язками як виробники та споживачі щодо отримання знарядь праці, сировини, матеріалів і реалізації готової продукції. Усе це складається в певну систему господарських зв'язків, в основу якої закладено суспільний поділ праці. У своїй сукупності ця система зв'язків відображує єдиний економічний організм під назвою **суспільне виробництво**.

У процесі виробництва виникають виробничі відносини, а форма власності на засоби виробництва визначає їх соціально-економічний зміст.

Суспільне виробництво постійно повторюється, відновлюється, тобто має безперервний характер. Оскільки людство не може припинити споживання, суспільство не має можливостей припинити виробляти. Якщо розглядати процес виробництва в неперервному потоці його віднов-

лення, то маємо також і процес відтворення. **Відтворення** суспільного виробництва включає чотири стадії (фази) щодо створеного суспільного продукту: суто *виробництво, розподіл, обмін і споживання*.

Будь-яка соціально-економічна система функціонує і розвивається на основі властивих їй об'єктивних економічних законів, а суспільне виробництво є її надважливою складовою.

У межах процесу виробництва завжди можна виділити такі елементи, як праця, предмети праці та засоби праці.

Праця – свідомо доцільна діяльність людини, яка спрямована на створення тих чи інших благ з метою задоволення потреб. Економічна теорія виходить із того, що праця є як процесом функціонування робочої сили [0].

Робоча сила – це сукупність фізичних та інтелектуальних здібностей людини, які вона використовує в процесі праці. Можна перефразувати це формулювання: робоча сила – це здатність до праці, водночас сама праця є процесом функціонування робочої сили.

Предмети праці – усі речовини природи, на які спрямована праця людини та які становлять матеріальну основу майбутнього продукту.

Засоби праці – окрема річ або комплекс речей, якими людина діє на предмети праці; усе, чим людина впливає на предмети праці в процесі виробництва.

У сукупності предмети та засоби праці складають засоби виробництва, які є одним із елементів продуктивних сил суспільства.

Людство має створювати (виробляти) для задоволення потреб (споживання), а отже, результатом будь-якого процесу суспільного виробництва має бути створення матеріальних і нематеріальних благ. З огляду на це в межах суспільного виробництва структурно можна виділити дві великі сфери: матеріальне і нематеріальне виробництво.

Під **матеріальним виробництвом** слід розуміти сукупність сфер і галузей, які виробляють матеріально-речові блага та надають матеріальні послуги.

Нематеріальне виробництво становить сукупність сфер і галузей, які виробляють нематеріальні блага та нематеріальні послуги, спрямовані на задоволення духовних і соціальних потреб людей.

Потрібно зазначити, що у структурі нематеріального виробництва значне місце належить духовному виробництву. Тобто праця кінорежисера, фотографа, митця, художника, скульптора, письменника є дуже важливою для суспільства та докладає внеску в результати суспільного

виробництва. *Результатом праці* в цих галузях, як і в матеріальному виробництві, є створення *матеріалізованих* благ – кінострічок, фотографій, книг, картин, скульптур. Головним у духовному виробництві є не матеріальна частина створених речей, а їхня естетична цінність, глибина духовного відображення реального світу через талант людини, тому духовне виробництво відносять до нематеріального [20].

Суспільне виробництво має і галузеву структуру.

До *сфер* (галузей) *матеріального виробництва* належать:

промисловість, сільське господарство, будівництво, приватне господарство;

комунальне господарство та побутове обслуговування, які надають матеріальні послуги;

зв'язок, транспорт, торгівля (у тій частині, що обслуговує процес виробництва).

До *сфер нематеріального виробництва* традиційно відносять:

освіту, інформатику;

охорону здоров'я;

культуру та мистецтво;

спорт і туризм;

духовне виробництво.

Як правило, продукт сфери нематеріального виробництва набуває форми "товару-послуги", яка має ряд характерних ознак. Це дозволяє відрізнити його від продукту сфери матеріального виробництва. Ознаками товару-послуги є такі характеристики:

сутність послуги полягає не в матеріально-речовій формі, а в корисному ефекті певної трудової діяльності;

процес виробництва послуги збігається з моментом її споживання в часі та просторі (послуги вчителя, лікаря, тренера, перукаря та ін.);

послугу, як правило, не можна транспортувати і накопичувати.

Усі сфери матеріального та нематеріального виробництва взаємодіють між собою, між ними існує тісний взаємозв'язок. З одного боку, сфера матеріального виробництва створює матеріально-технічну базу для функціонування як самої себе, так і сфери нематеріального виробництва. З другого – сфера нематеріального виробництва задовольняє потреби людей в освіті, лікуванні, спорті, туризмі, культурному, естетичному, моральному розвитку. Цим вона створює умови для нормального відтворення всіх працівників як зі "своєї" сфери, так і зі сфери матеріального виробництва. Підвищення загальноосвітнього, кваліфікаційного

та культурного рівнів працівників сфери матеріального виробництва, розвиток охорони здоров'я, спорту, туризму, поліпшення житлових умов, повноцінний відпочинок суттєво впливають на якість і продуктивність їхньої праці.

На шляху до становлення та розвитку постіндустріального суспільства значення сфери нематеріального виробництва та послуг значно підвищується, його зростання стає закономірністю соціально-економічного розвитку країн світу, особливо розвинених держав [31].

Високорозвинені країни досягли істотного збільшення обсягів виробництва продукції за менших витрат матеріальних і трудових ресурсів завдяки тому, що вдало спираються на досягнення науково-технічного прогресу. Вони забезпечили спрямування відносно більшої частки ресурсів (коштів) на розвиток галузей нематеріального виробництва, які розвиваються швидше, ніж сфера матеріального виробництва.

Понад 60 % працездатного населення високорозвинених країн сьогодні зайнято в галузях і сферах нематеріального виробництва та послуг, що дозволяє виробляти понад 70 % валового національного продукту цих країн саме у сфері нематеріального виробництва та послуг. Це є свідченням високого рівня розвитку як самого виробництва, так і забезпечення високого рівня життя людей та зміни пріоритетів у задоволенні їхніх потреб.

В Україні ці показники значно нижчі. Валовий внутрішній продукт (ВВП) останніми роками характеризують дані рис. 4.1.



Рис. 4.1. Динаміка номінального валового внутрішнього продукту України у 2012 – 2020 рр.

Виробництво є взаємодією праці з природою. Праця завжди була і залишається джерелом благ, які забезпечують життя людей. У ранню епоху розвитку людства тільки за допомогою праці можна було знаходити (збирати) необхідні продукти природи. З плином часу людина своєю працею навчилася перетворювати речовини природи на блага, яких у готовому вигляді немає. Виробництво – це процес праці, який має завершений, результативний характер. Результати виробництва називають **продуктами праці** [9].

Наявності лише праці замало для повноцінного процесу виробництва; необхідні предмети праці та засоби праці.

У процесі виробництва продукції або послуг праця є витратою людської енергії. Проте чи всі витрати енергії людини є працею? Якщо людина несумлінно ставиться до роботи або займається неефективним видом діяльності, витрати енергії не можна вважати працею. Працею також не є несвідома (інстинктивна) діяльність тваринного світу (бджіл, мурах та інших) незважаючи на її корисний характер. Тільки свідомо та доцільна діяльність людини є працею. Правильне розуміння сутності праці дозволяє об'єктивно оцінити діяльність працівників. Наприклад, на підприємстві не є працею витрати енергії працівників, якщо вони виготовляють не придатну для споживання продукцію, яку позиціонують як товар.

Предмети праці – це речовини природи, які людина працею перетворює на корисні речі, на продукти праці. Предметами праці є пиломатеріали, з яких виготовляють меблі; метал, з якого на машинобудівному підприємстві виробляють устаткування; інструменти тощо. Продуктами праці багатьох підприємств є блага, призначені для задоволення особистих потреб, а речі в ролі предметів праці будуть використані на інших підприємствах. Наприклад, борошно як продукт праці борошномельного підприємства є предметом праці хлібного заводу [5].

Предмет праці певного виробництва, який не існує в природі, а є продуктом праці іншого підприємства, називають **матеріалом**. Матеріалом для хлібозаводу є борошно, для металообробного підприємства – метал, для меблевої фабрики – пиломатеріали. **Сировиною** називають предмет праці, який є у природі (вугілля, нафту тощо).

У процесі виробництва людина впливає на предмети праці за допомогою інструментів, машин та інших знарядь. Весь комплекс речей, з допомогою яких людина впливає на предмети праці, є **засобами праці**.

Особливе місце серед засобів праці належить механічним засобам праці (машинам, інструментам та ін.), які називають **знаряддями праці**. Це найактивніша частина засобів праці. Механічні засоби праці безпосередньо перетворюють предмети праці на **продукти праці**.

Засобами праці також є різні ємності, трубопроводи, будівлі, споруди та інші об'єкти, які є найбільш пасивною частиною засобів праці. Вони забезпечують працівнику необхідні умови на робочому місці та необхідні умови для функціонування засобів праці.

Земля також є засобом праці для більшості виробництв; як правило, це пасивний засіб праці. Однак у сільському господарстві й у видобувних галузях земля виконує дуже активну роль, навіть більше – вона є одночасно засобом і предметом праці.

Предмети та засоби праці сукупно утворюють **засоби виробництва**.

Засоби виробництва та праця перебувають у взаємозв'язку. Без засобів виробництва праця неможлива, як і відокремлені засоби виробництва не здатні до продукування. Праця є основним елементом виробництва. Тільки праця може надати руху засобам виробництва, може створювати необхідні блага.

Окремі виробництва внаслідок розподілу праці набувають форму економічно відокремлених підприємств. У результаті такого поділу кожна виготовлена річ, кожен продукт праці включає частинку праці багатьох людей. Це означає, що виробництво має **суспільний характер**.

Виробництво як безперервно повторюваний суспільний процес називають **відтворенням**. Відтворення включає такі складові (стадії): безпосередньо виробництво, обмін, розподіл і споживання.

Обмін діяльністю необхідний, оскільки будь-яке підприємство не виробляє всіх благ, потрібних для життя людини. У ринковій економіці обмін діяльністю відбувається у формі обміну товарами. Пропорція обміну регулюється цінами.

Розподіл результатів виробництва (продуктів праці) між учасниками виробничого процесу та власниками здійснюється в основному через заробітну плату, прибуток, податки, державні трансферти з використанням цінового механізму.

У результаті обміну та розподілу формується *споживання* благ різними верствами населення. Споживання залежить від цін на товари та доходів, зокрема від заробітної плати. Безперервне зростання цін і низька заробітна плата знижують рівень споживання населення. В Україні

споживання найбагатшої частини суспільства в декілька разів перевищує споживання найбіднішої частини [13].

Виробництво відіграє першорядну роль у процесах споживання. Щоб споживати, слід виробити необхідне благо. Споживання надає зворотний вплив на виробництво: якщо річ перестає бути необхідною споживачеві, її виробництво припиняють.

Розподіл та обмін також можуть впливати на виробництво. Однак вирішальна роль у суспільному процесі виготовлення продукту належить виробництву. Розподіл та обмін пристосовуються до безпосереднього виробництва, а не навпаки. Якщо в Україні все працездатне населення буде зайняте у виробництві, то зросте попит, ціни припинять стримувати споживання. Збільшений попит створить сприятливі можливості для подальшого розвитку; рівень життя населення підвищиться.

4.2. Чинники виробництва

Для задоволення матеріальних потреб людей необхідне виробництво, тобто створення благ. На всіх етапах розвитку людства двома головними факторами виробництва були робоча сила та засоби виробництва.

Проте виробничі сили не є незмінними – з розвитком суспільства вони ускладнюються, змінюють свій зміст. До традиційної системи з трьох чинників (праця, земля, капітал) додають нові, які набули самостійного значення. Тобто для здійснення виробництва потрібні певні умови – чинники виробництва.

Виробництво – це процес праці, який має завершений, результативний характер і закінчується виготовленням продукту праці [4].

Для функціонування виробництва потрібні чинники (ресурси), які мають натуральну та вартісну форму.

Вартісна форма чинників є вираженням вартості ресурсів у грошовій формі

Натуральна форма чинників виробництва визначається їх функціональним призначенням. За натуральною формою розрізняють речовий та особистий чинники.

Речовий чинник включає засоби праці та землю, а *особистий чинник* – це робоча сила. Речовий і особистий чинники мають єдине призначення – вони є продуктивними силами. Засоби виробництва, а також

знання та вміння людей використовують для впливу на природу з метою створення життєвих благ. Водночас кожен із цих чинників має свої особливі функції.

Функція працівника (робочої сили) як особистого чинника виробництва полягає у використанні ним своїх фізичних та інтелектуальних здібностей. Робоча сила як здатність до праці характеризується рівнем загальної та спеціальної освіти, кваліфікацією, досвідом роботи, творчим підходом до праці, ініціативністю та іншими якостями, необхідними для успішної роботи.

Функція засобів праці полягає в тому, щоб надати допомогу працівнику у впливі на речовину природи. Механічні засоби праці посилюють фізичні здібності працівника. Застосування ЕОМ, інформаційних технологій значно розширює інтелектуальні здібності людини.

Основною *функцією предметів праці* є забезпечення виробництва речовиною природи, придатною для ефективного виготовлення продукту праці. Наприклад, земля потрібна будь-якому виробництву, щоб розташувати на ній засоби та предмети праці, робочу силу. У більшості галузей земля є пасивним засобом праці; основне значення для виробництва мають її розмір та віддаленість від ринків збуту та джерел предметів праці (сировини та ін.). У сільському господарстві та видобувних галузях земля є найважливішим засобом і предметом праці. Для сільського господарства велике значення має родючість землі, а для видобувних галузей – наявність і якість корисних копалин [21].

Усі чинники виробництва мають бути взаємопов'язані. Цей взаємозв'язок забезпечується переважно технологією та організацією виробництва.

Чинники виробництва вдосконалюються з розвитком науково-технічного прогресу. Найдинамічнішими з них є засоби й особливо – знаряддя праці. Мотивом удосконалення чинників виробництва є прагнення до збільшення прибутку.

Від якості чинників виробництва (технічного рівня засобів праці, кваліфікації працівників та ін.) і їх використання в часі та за потужністю залежить ефективність функціонування виробництва. В Україні багато підприємств працюють неповний робочий тиждень і лише в одну зміну, бракує кваліфікованих працівників у зв'язку з від'їздом їх до інших держав і переходом у сферу торгівлі. Усе це суттєво знижує ефективність і конкурентоспроможність національного виробництва.

Ефективність використання чинників виробництва істотно залежить від форми власності на засоби виробництва. Працівник, будучи власником чинників виробництва, зацікавлений у їх повному використанні.

Усі чинники виробництва є товаром, отже, мають цінове вираження. У разі купівлі чинників з метою отримання прибутку витрати на їх придбання і самі вони стають капіталом. У західній економічній літературі, як правило, замість категорії (поняття) "робоча сила" використовують категорію "праця", а капіталом називають тільки засоби виробництва. Тому, щоб позначити всі чинники виробництва, указують: праця, капітал і земля.

Як чинник виробництва **праця** є фізичною та інтелектуальною діяльністю людини, спрямованою на виробництво економічних благ і надання послуг.

Капітал – це економічний ресурс, що визначають як сукупність усіх технічних, матеріальних і грошових засобів, використовуваних для виробництва товарів і послуг.

Земля як чинник виробництва включає землю, лісові та водні ресурси, родовища корисних копалин та інші природні багатства, що використовують у виробничому процесі.

Технологія – особливий процес поєднання всіх видів чинників з метою досягнення конкретного кінцевого результату.

Наука – це специфічна форма людської діяльності, спрямована на отримання та систематизацію нових знань про природу, суспільство та мислення.

Інформація – система збирання, оброблення та систематизації різноманітних знань людини з метою використання їх у різних сферах життєдіяльності, насамперед – в економічній сфері.

Підприємницькі здібності – особливий, специфічний чинник виробництва, що характеризує діяльність людини стосовно поєднання та ефективного використання всіх інших чинників виробництва з метою створення благ і послуг.

Екологічний чинник виробництва – система спеціалізованих видів трудової діяльності та витрат, спрямованих на раціональне використання природних ресурсів, охорону навколишнього середовища, а також на його відтворення.

Співвідношення між будь-яким набором чинників виробництва та максимально можливим обсягом продукції, що виробляють за допомогою цього набору чинників, характеризує виробничу функцію [6].

Виробнича функція – це технологічне співвідношення, що відображує залежність між сукупними витратами чинників виробництва та максимальним обсягом випуску продукції.

4.3. Економічна ефективність суспільного виробництва

Ефективність – найважливіша категорія економічної науки. У загальному вигляді ефективність можна визначити як відношення між результатом і затратами на цей результат. Це відношення можна виразити як у натуральних, так і в грошових величинах. **Економічну ефективність** визначають у всіх суспільних сферах. Вона виявляється як у межах окремого, так і загального трудового процесу. Економічна ефективність народного господарства включає ефективність виробництва, але не вичерпується нею. До неї входить і ефективність праці (живої та уречевленої) у всіх інших суспільних сферах – освіті, мистецтві, культурі тощо. В економічній ефективності виявляються і всі види економічних інтересів. Показник економічної ефективності використовують для оцінювання результативності всього суспільного виробництва. З погляду цілого господарства ефективним буде такий стан, коли найбільш повно будуть задоволені всі потреби всіх членів суспільства за умови обмежених ресурсів. Чим же є ефективність виробництва та чим визначаються її рівень та динаміка? Ефективність виробництва – це його результативність, або плідність. Ефективність виробництва, як і кожного іншого об'єкта, відбивається в сукупності відповідних критеріїв і показників. **Критерій** – це відмітна ознака та водночас мірило для вираження якісних особливостей досліджуваного об'єкта [4].

Певною мірою це стосується оцінювання виробництва. Щодо ефективності виробництва треба мати на увазі, що вона значно залежить від особливостей суспільного ладу, в умовах якого це виробництво функціонує. Певні розбіжності в оцінюванні ефективності виробництва залежать від того, розглядають її з погляду суспільства в цілому, окремого підприємства або людини. Водночас існують і деякі загальні для всіх економічних систем критерії ефективності виробництва.

Найбільш узагальнене значення має *критерій оцінювання виробництва* щодо того, чи задовольняє воно сукупні потреби суспільства, чи створює передумови для економічного та соціального прогресу. Із цим, зокрема, пов'язаний і перехід від одного суспільного ладу до іншого.

Загальне значення має і *критерій порівняння результатів виробництва із сукупними витратами на них*. Інакше кажучи, це рівень сукупних витрат, які припадають на одиницю отриманих речовинних або вартісних результатів.

Для характеристики ефективності виробництва використовують також конкретні показники, за допомогою яких вимірюють результативність використання різних видів ресурсів.

Окремо слід виділити рівень і підвищення продуктивності праці. Це результативність живої праці, витраченої у виробничому процесі. З теоретичного погляду рівень і, відповідно, динаміку продуктивності праці можна вимірювати кількістю одиниць продукції, виробленої у визначений час. Продуктивність праці можна вимірювати і робочим часом, витраченим на одиницю продукції. На практиці продуктивність праці вимірюють вартісними показниками.

Фондовіддача характеризує рівень ефективного використання основних виробничих фондів (основного капіталу):

$$\Phi_{\text{в}} = \frac{\Pi}{\Phi}, \quad (4.1)$$

де $\Phi_{\text{в}}$ – фондовіддача;

Π – річний обсяг товарної (чистої) продукції;

Φ – середньорічна вартість основних фондів.

Фондомісткість характеризує вартість основних виробничих фондів, необхідну для випуску продукції:

$$\Phi_{\text{м}} = \frac{\Phi}{\Pi}, \quad (4.2)$$

де $\Phi_{\text{м}}$ – фондомісткість.

Матеріаломісткість продукції свідчить про розмір матеріальних витрат – сировини, основних і допоміжних матеріалів, теплової та електричної енергії, покупних комплектувальних і напівфабрикатів – на одиницю продукції в грошовому виразі:

$$M_{\text{м}} = \frac{M}{\Pi}, \quad (4.3)$$

де M_m – матеріаломісткість продукції;
 M – матеріальні витрати;
 Π – вартість товарної (чистої) продукції.

Її зворотна величина показує матеріаловіддачу:

$$M_v = \frac{\Pi}{M}, \quad (4.4)$$

де M_v – матеріаловіддача.

Найбільший підйом ефективності відбувається, коли одночасно досягають (за найбільших показників) зростання продуктивності праці, збільшення віддачі фондів і зниження матеріаломісткості всіх загальних показників ефективності виробництва.

У всіх економічних системах результативність виробництва розглядають з погляду її соціальної ефективності. **Соціальна ефективність** є критерієм оцінювання того, якою мірою певний тип виробництва створює передумови для здійснення життєдіяльності людини. Ідеться не тільки про задоволення матеріальних потреб людини, а і про створення умов для її всебічного розвитку.

Стосовно окремих економічних систем **критерії ефективності виробництва** визначаються насамперед рівнем розвитку його матеріально-технічної бази, а також панівними відносинами власності. В економічних системах, які спираються на натуральні форми господарства, основним критерієм ефективності був ступінь задоволення матеріальних потреб власників засобів виробництва. В умовах існування товарного виробництва та ринкових відносин основним критерієм ефективності стає дохід, а за панування капіталістичних відносин – прибуток. Не втрачають свого значення і загальні критерії економічної та соціальної ефективності виробництва [21].

Соціальний ефект полягає в тому, що вкладення в невиробничу сферу сприяють усебічному розвитку особистості, підвищенню рівня знань і культури, укріпленню здоров'я, збільшенню кількості вільного часу. Він полягає також у тому, що віддача від вкладення коштів у невиробничу сферу має вплив на функціонування виробничих галузей. Витрати на освіту інтенсифікують оволодіння новою технікою у виробництві, сприяють

поліпшенню організації виробництва та зростанню продуктивності праці. Витрати, вкладені в укріплення здоров'я працівників, скорочують втрати робочого часу внаслідок хвороб, збільшуючи працездатність. Розвиток сфери послуг, покращення постачання, зручні форми торгівлі полегшують працю, допомагаючи уникнути невиробничих втрат часу.

Отже, невиробнича сфера дає соціальний ефект, який у багатьох випадках оцінюється не тільки кількісно, а і якісно – за рівнем соціального прогресу. Цей ефект приносить вторинний економічний ефект, впливає на величину економічного результату виробництва в цілому.

Між соціальною та економічною ефективністю існує складний взаємозв'язок, який за певних умов може перетворитися на суперечність. Такі суперечності виникають, коли встановлюють нереальні економічні та соціальні цілі, коли недооцінюють одні та переоцінюють інші чинники, коли стається вибір невідповідних методів і засобів для вирішення завдань.

Економічні та соціальні суперечності можуть виражатися в протиставленні поточних інтересів країни перспективним. Такі суперечності несприятливо відбиваються на розвитку економіки у зв'язку з невідповідністю, наприклад, між темпами зростання продуктивності суспільної праці та заробітної плати [5].

Розкриваючи взаємозв'язок між економічною та соціальною ефективністю, потрібно врахувати особливості різних етапів історичного розвитку суспільства. Без розвитку продуктивних сил не можна створити необхідні матеріальні умови для підвищення соціальної ефективності. З розширенням виробництва, підвищенням його технічного рівня та економічної ефективності посилюються можливості суспільства щодо вирішення соціальних завдань. Підвищення економічної ефективності, як правило, веде до підвищення соціальної ефективності. Як соціальна ефективність є економічно зумовленою, так і економічна зумовлена соціально. Ця зумовленість впливає із цілей суспільного розвитку. Крім того, повинна існувати відповідність між двома видами ефективності, яка забезпечує гармонійний розвиток економіки та суспільства. Проте практична реалізація цих вимог зазнає багато ускладнень.

Важливим аспектом є досягнення відповідності між економічною та соціальною ефективністю на різних рівнях (колектив, виробництво, економічна система). Іноді висока економічна та соціальна ефективність у трудовому колективі не відповідає інтересам виробництва і суспільства в цілому. У таких випадках критерієм стає загальна ефективність.

Досягнення відповідності між економічною та соціальною ефективністю – процес двосторонній. Відповідність між економічною та соціальною ефективністю – є основою міцних, істотних, постійно повторюваних зв'язків у господарській практиці.

4.4. Інвайронментальна економіка

Сучасний процес раціонального природокористування слід розглядати більш широко, ніж просте виробництво, оскільки він включає заходи, пов'язані з охороною та захистом навколишнього середовища, промисловим споживанням і відтворенням природних ресурсів.

Природокористування – це сукупність заходів із використання та збереження потенціалу природних ресурсів. Виділяють три аспекти природокористування:

- видобуток і переробка, відтворення природних ресурсів;
- використання та охорона природних умов середовища;
- збереження, відтворення (відновлення) екологічної рівноваги природних систем, що є основою збереження природних ресурсів суспільства.

Раціональне природокористування – це система суспільного виробництва, що забезпечує оптимальне співвідношення між економічним розвитком, регулюванням якості навколишнього середовища та розвитком матеріальних і духовних потреб населення.

Інвайронментальна економіка – молода наука. Поєднання економіки й екології виникло в 60 – 70-х рр. ХХ ст. і набуло популярності в Західній Європі та Північній Америці. Інвайронментальну економіку спрямовано на розв'язання проблем, пов'язаних з економічними відносинами суспільства та природи, економічним розвитком і поліпшенням навколишнього середовища, а також на сприяння розробленню та впровадженню національних концепцій, пов'язаних зі сталим розвитком і вдосконаленням механізму його забезпечення. Поява нових завдань для розроблення і впровадження механізму сталого розвитку має поєднувати людей (населення), виробництво (економіку) та природу [1].

Об'єктом інвайронментальної економіки є соціально-екологічні й економічні системи різних масштабів і рівнів (країна, регіон, підприємство, природний комплекс і зв'язки між ними), тобто вся еколого-економічна

система й екологічні економічні відносини в рамках цієї системи. *Метою інвайронментальної економіки* є вивчення економічних відносин у сфері природних ресурсів і навколишнього середовища для забезпечення сталого розвитку. *Основні завдання* інвайронментальної економіки подано на рис. 4.2.



Рис. 4.2. **Основні завдання інвайронментальної економіки**

Отже, інвайронментальна економіка враховує основні суперечності та визначає раціональне співвідношення між рівнями споживання, розвитком виробництва та чинниками навколишнього середовища. Аналізуючи екологічні чинники й економічні інтереси суспільства, саме ця наука розв'язує проблему раціонального управління економікою та використання обмежених природних ресурсів для задоволення потреб людини.

Рекомендована література: [1; 4 – 6; 9; 13; 20; 21; 31].

Глосарій

Екологічний чинник виробництва – система спеціалізованих видів трудової діяльності та витрат, спрямованих на раціональне використання природних ресурсів, охорону навколишнього середовища, а також на його відтворення.

Ефективність – відношення між результатом і затратами на цей результат, тобто результативність виробництва.

Засоби праці – окрема річ або комплекс речей, якими людина діє на предмети праці; усе, чим людина впливає на предмети праці в процесі виробництва.

Земля – чинник виробництва, який включає землю, лісові та водні ресурси, родовища корисних копалин та інші природні багатства, використовувані у виробничому процесі.

Інвайронментальна економіка – наука, спрямована на розв'язання проблем, пов'язаних з економічними відносинами суспільства та природи, економічним розвитком і поліпшенням навколишнього середовища, а також на сприяння розробленню та впровадженню національних концепцій, пов'язаних зі сталим розвитком і вдосконаленням механізму його забезпечення.

Інформація – система збирання, оброблення та систематизації різноманітних знань людини з метою використання їх у різних сферах життєдіяльності, насамперед – в економічній сфері.

Капітал – економічний ресурс, що визначається як сукупність усіх технічних, матеріальних і грошових засобів, використовуваних для виробництва товарів і послуг.

Мета інвайронментальної економіки – вивчення економічних відносин у сфері природних ресурсів і навколишнього середовища для забезпечення сталого розвитку.

Наука – специфічна форма людської діяльності, спрямована на отримання та систематизацію нових знань про природу, суспільство і мислення.

Об'єкт інвайронментальної економіки – соціально-екологічні й економічні системи різних масштабів і рівнів (країна, регіон, підприємство, природний комплекс і зв'язки між ними), тобто вся еколого-економічна система й екологічні економічні відносини в рамках цієї системи.

Підприємницькі здібності – особливий, специфічний чинник виробництва, що характеризує діяльність людини стосовно поєднання та ефективного використання всіх інших чинників виробництва з метою створення благ і послуг.

Праця – свідомо доцільна діяльність людини, спрямована на створення тих чи інших благ з метою задоволення потреб.

Предмети праці – речовини природи, які людина працею перетворює на корисні речі, на продукти праці.

Раціональне природокористування – система суспільного виробництва, що забезпечує оптимальне співвідношення між економічним розвитком, регулюванням якості навколишнього середовища та розвитком матеріальних і духовних потреб населення.

Робоча сила – сукупність фізичних та інтелектуальних здібностей людини, які вона використовує в процесі праці; це здатність до праці, водночас сама праця є процесом функціонування робочої сили.

Суспільне виробництво – організована спільна діяльність людей, спрямована на перетворювання речовин і сил природи з метою створення матеріальних і нематеріальних благ, необхідних для існування та розвитку людей.

Технологія – особливий процес поєднання всіх чинників з метою досягнення конкретного кінцевого результату.

Практична частина

Запитання і завдання для самодіагностики

1. Розкрийте сутність виробництва. Що слід розуміти під виробництвом і суспільним продуктом?

2. Розкрийте взаємозв'язок між працею та виробництвом. Що є процесом праці? Якщо процес праці здійснюється в певній суспільній формі, то чим він є в цьому випадку? У чому полягає двоїстість процесу виробництва?

3. Як відбувалась еволюція суспільного виробництва?

4. Охарактеризуйте чинники виробництва.

5. Що входить до складу продуктивних сил суспільства? Що таке виробничі відносини суспільства? Чим відрізняються виробничі відносини від економічних?

6. Дайте визначення сукупного суспільного продукту, розкрийте його структуру та назвіть показники вимірювання.

7. Розшифруйте поняття та поясніть сутність ефективності виробництва, назвіть види й основні показники ефективності виробництва.

8. Що слід розуміти під соціальною ефективністю виробництва? Чому важливо враховувати соціальну ефективність виробництва?

9. Як НТР впливає на зміну місця і ролі людини в процесі виробництва?

10. Обґрунтуйте необхідність раціонального природокористування та охорони навколишнього середовища.

Тестові завдання

1. Робоча сила стає товаром, якщо:

а) існують юридично вільні робітники, позбавлені власності на засоби виробництва;

б) існує достатньо розвинутий ринок праці;

в) у суспільстві не розвинуті демократичні елементи;

г) усі відповіді правильні.

2. Кругообіг капіталу відрізняється від обороту капіталу тим, що:

а) за оборот повертається повністю сума авансованого капіталу, а за кругообіг – тільки частка;

б) за кругообіг повністю повертається сума авансованого капіталу, а за оборот – тільки частка;

в) за оборот підприємцю повертається весь авансований основний і оборотний капітал, а за кругообіг – тільки основний капітал;

г) кругообіг пов'язаний з основним капіталом, а оборот – із оборотним капіталом.

3. Продуктивні сили охоплюють:

а) засоби праці та людей;

б) засоби виробництва та людей;

в) предмети праці та людей;

г) предмети праці, знаряддя праці та людей.

4. *Визначте, які галузі належать до сфери матеріальних послуг:*

- а) будівництво;
- б) транспорт;
- в) освіта;
- г) юридичні послуги.

5. *Згідно з марксистською кваліфікацією чинників виробництва виділяють:*

- а) труд, землю, капітал;
- б) робочу силу, засоби праці та предмети праці;
- в) засоби виробництва, підприємницьку здібність, науку;
- г) засоби праці, робочу силу, науку.

6. *Згідно з класичною кваліфікацією чинників виробництва виділяють:*

- а) засоби праці, робочу силу, науку;
- б) труд, землю, капітал;
- в) робочу силу, засоби праці та предмети праці;
- г) предмети праці, підприємницьку здібність, робочу силу.

7. *Основними рисами товарного господарства є:*

- а) замкнутий кругообіг продуктів; виробництво здійснюють для себе;
- б) посилення процесів кооперації і спеціалізації; виробництво здійснюють із метою обміну або продажу;
- в) майже однакова структура всіх господарств; замкнутий кругообіг продуктів;
- г) недостатня розвиненість суспільного розподілу праці та спеціалізації виробництва; продукти виробляють для власного споживання.

8. *Для натурального виробництва не характерно таке:*

- а) майже однакова структура всіх господарств;
- б) замкнутий кругообіг продуктів;
- в) виробництво здійснюють із метою обміну або продажу;
- г) мета виробництва – задоволення власних незначних за обсягом та однотипних потреб.

9. *Крива виробничих можливостей – це геометричне місце точок, що показує:*

- а) залежність попиту від ціни;

- б) альтернативні варіанти максимального виробництва двох товарів з повним використанням ресурсів;
- в) залежність пропозиції від ціни;
- г) залежність попиту від пропозиції.

10. Для ринкової економіки не характерно таке:

- а) панування приватної власності;
- б) вільна конкуренція;
- в) основний мотив поведінки – приватний інтерес;
- г) визначальна роль держави.

Відповіді: 1 а; 2 а; 3 г; 4 а; 5 а; 6 б; 7 б; 8 в; 9 б; 10 г.

Приклади розв'язання задач

Задача 4.1. Вартість основних виробничих фондів – 200 тис. грн. Чисельність працівників – 500 осіб. Обсяг виробленої продукції – 1 млн грн. Визначте рівень продуктивності праці, фондівіддачу та фондомісткість.

Розв'язання задачі 4.1

Для того щоб розрахувати рівень продуктивності праці, необхідно використати формулу:

$$Pr = P / Kc,$$

де Pr – продуктивність праці;

P – обсяг продукції;

Kc – середньоспискова кількість робітників (праця).

Отже, $Pr = 2$ тис. грн.

Для того щоб розрахувати рівень фондівіддачі та фондомісткості, необхідно використати формули:

$$ФВ = P / Ф; ФМ = Ф / П,$$

де $ФВ$ – фондівіддача;

$ФМ$ – фондомісткість;

П – випуск продукції;

Ф – вартість основних виробничих фондів (капіталу).

Отже, $ФВ = 5$ грн, а $ФМ = 0,5$ грн.

Задача 4.2. Згідно з трудовим законодавством, заробітна плата робітника становить 6 500 грн. У поточному місяці заробітну плату збільшили на 500 грн; водночас ціни зросли на 10 %. Як зміниться реальна заробітна плата робітника?

Розв'язання задачі 4.2

1. Розрахуємо індекс номінальної заробітної плати робітника:

Індекс номінальної заробітної плати = $\frac{\text{Номінальна заробітна плата у звітному періоді}}{\text{Номінальна заробітна плата в базовому періоді}} \cdot 100 \%$.

Індекс номінальної заробітної плати робітника: $(6\,500 + 500) / 6\,500 \times 100 \% = 107,7 \%$.

2. Розрахуємо, як змінилася реальна заробітна плата робітника:

Індекс реальної заробітної плати робітника = $\frac{\text{Індекс номінальної заробітної плати}}{\text{Індекс цін}} \cdot 100 \%$.

Індекс реальної заробітної плати робітника: $107,7 / 110 \cdot 100 = 97,9 \%$.

Розв'язок: реальна заробітна плата робітника зменшилася на 2,1 %.

Задачі для самостійного розв'язання

Задача 4.3. За 8 годин робітник виготовляє 160 деталей. Як зміниться величина вартості однієї і всіх деталей, якщо продуктивність праці зросте в 1,5 рази?

Задача 4.4. Вартість обладнання – 800 тис. грн; термін використання – 10 років; продуктивність – 8 тис. одиниць продукції на рік. Через 8 років почали продавати те саме обладнання тієї самої вартості, з тим самим терміном використання, але вдвічі вищої продуктивності. Треба розрахувати збитки від морального зношування обладнання.

Задача 4.5. Підприємець є власником підприємства, на якому працює два майстри-закрійники із загальною річною зарплатою 200 000 грн; шість швачок із загальною річною зарплатою 600 000 грн. Оплата за оренду приміщення – 250 000 грн; страхові платежі – 10 000 грн; тканини та фурнітура коштують 1 000 000 грн на рік. Річний дохід від продажу одягу становить 1 500 000 грн. Якщо підприємець за ці кошти придбає цінні папери, то може отримати 200 000 грн у вигляді дивідендів. Свій підприємницький талант власник оцінює у 150 000 грн; йому пропонували місце майстра-закрійника із зарплатою у 250 000 грн на рік. Підрахуйте бухгалтерський та економічний прибуток фірми.

Задача 4.6. Обладнання було реконструйовано двічі: у грудні та червні. У результаті продуктивність праці підвищувалася двічі на рік – щоразу на той самий відсоток. Знайдіть розмір відсотка, якщо до реконструкції працівник виробляв за годину продукцію загальної вартості у 2 500 грн, після реконструкції – 3 000 грн.

Задача 4.7. У результаті впровадження нової техніки витрати праці майстра з косметологічних процедур на одиницю продукції скоротилися з 12 до 6 годин за суспільно необхідного часу, що дорівнює 12 год. Розрахуйте зміни витрат на одиницю продукції за умови, що 1 година суспільно необхідного часу виражається в 10 дол. США. Що спонукає майстра вдосконалювати виробництво та скорочувати витрати праці?

Задача 4.8. Денна вартість робочої сили дорівнює 100 грош. од., у тому числі 25 грош. од. – витрати на харчування, 10 грош. од. – на одяг та взуття, 30 грош. од. – на житло та предмети домашнього побуту, 15 грош. од. – на транспорт, решта – на задоволення соціально-культурних потреб. Як зміниться величина вартості робочої сили, якщо загальна продуктивність праці зросте на 50 % і водночас зростуть потреби робітника: матеріальні – на 25 %, соціально-культурні – на 150 %? Назвіть дві тенденції у зміні величини вартості робочої сили й охарактеризуйте чинники, на основі яких вони діють.

Задача 4.9. Профспілки досягли підвищення номінальної заробітної плати на великих підприємствах на 20 %. Визначте, як змінилася реальна заробітна плата, якщо вартість життя зросла на 11,8 %. Назвіть фактори, що протидіють падінню реальної заробітної плати.

Задача 4.10. З нового року фірма почала використовувати новітні технології, що дозволило в першому півріччі збільшити випуск продукції від 25 000 до 30 000 штук зі скороченням кількості робітників на 5 %.

У другому півріччі обсяг виробництва продукції в поточних цінах зріс у 1,3 раза зі скороченням кількості робітників на 0,2. За цей період ціни в країні зросли в середньому на 9 % за рік. Визначте, як зміниться продуктивність праці на кінець року.

Задача 4.11. Унаслідок проведення на підприємстві певних організаційно-економічних заходів його фондоозброєність зросла на 50 %, а продуктивність праці – на 20 %. Визначте, як змінилася фондовіддача на підприємстві.

Задача 4.12. До реконструкції підприємство виробляло 80 телевізорів за день. Протягом першого року після реконструкції обсяг виробництва зріс до 120 телевізорів; кількість зайнятих робітників скоротилася на 0,33, а ціна на телевізори залишилася незмінною. Протягом наступного року під впливом зменшення попиту обсяг виробництва знизився на 5 %. Плинності кадрів за цей період не було, але ціна на телевізори виросла на 10 %. Визначте, як змінилася продуктивність праці за ці два роки.

Тематика есе

1. Чинники зростання економічної ефективності в Україні.
2. Стимулювання та мотивація найманої праці в умовах постіндустріальної економіки.
3. Напрями реформування екологічної політики України.
4. Досвід країн світу щодо платного природокористування.
5. Стратегії екологічного відродження країни та її регіонів.

5. Ринок: сутність, функції. Механізм функціонування ринку

Мета – формування в студентів таких **компетентностей**: здатність аналізувати сутність ринку, його різновиди та інфраструктуру, здатність до аналізу проблем установаження ринкової рівноваги.

Основні питання:

- 5.1. Ринок: сутність, види, функції.
- 5.2. Основи теорії попиту та пропозиції.

Ключові слова: ринок, попит, закон попиту, пропозиція, закон пропозиції, рівноважна ціна, рівноважний обсяг, інфраструктура, конкуренція, внутрішньогалузева конкуренція, міжгалузева конкуренція, міжнародна конкуренція, ціна виробництва.

5.1. Ринок: сутність, види, функції

Протягом багатьох років ринок є однією з основних категорій в економічній науці. Сьогодні в науковій і навчальній літературі існує чимало його визначень (рис. 5.1).

Р	це будь-яка група людей, які вступають у тісні ділові відносини й укладають великі угоди з приводу будь-якого товару [3]
	це сукупність угод купівлі та продажу товарів [1]
И	це тип господарських зв'язків між суб'єктами господарювання; це суспільна форма організації і функціонування економіки, за якої забезпечується взаємодія виробництва та споживання [9]
Н	це сукупність продавців і покупців, які вступають між собою в економічні відносини з приводу купівлі-продажу товарів і послуг за допомогою механізму узгодження цін на основі суспільно необхідних витрат з урахуванням попиту та пропозиції [2]
О	це інститут або механізм, який сполучає покупців (представників попиту) і продавців (постачальників) окремих товарів і послуг [8]
К	це обмін, що здійснюється відповідно до законів товарного виробництва та обміну [7]
	це сукупність економічних відносин, за допомогою яких здійснюється обіг суспільного продукту в товарно-грошовій формі [27]

Рис. 5.1. Визначення сутності ринку

Попри різноманітність, визначення, об'єднує спільна риса – усі вони вказують на те, що основною сутнісною характеристикою ринку є взаємодія (обмін) між товаровиробниками-постачальниками (суб'єкти пропозиції) і покупцями-споживачами (суб'єкти попиту).

Сутність ринку, його призначення, закономірності функціонування та перспективи розвитку відображені в його функціях. Головними **функціями ринку** є:

- вартісноутворювальна (ціноутворювальна);
- регулятивна;
- стимуляційна;
- санаційна;
- відтворювальна;
- алокаційна;
- інформаційна.

Вартісноутворювальна (ціноутворювальна) функція: незважаючи на те, що кожен виробник пропонує свій товар, який має індивідуальну вартість, остаточно визначення його вартості здійснює ринок.

Регулятивна функція: ринок здійснює регулятивний вплив на економіку в цілому, на пропорції між різними сферами та галузями економіки, приводячи у відповідність платоспроможний попит і пропозицію, а в подальшому – нагромадження і споживання та інші пропорції [2].

Стимуляційна функція: через механізм цін і конкуренцію ринок спонукає товаровиробників до зниження індивідуальних витрат, підвищення споживчих властивостей і якості товарів і послуг, сприяючи впровадженню найпередовіших досягнень НТП.

Санаційна функція: ринок виштовхує з економічного середовища ті підприємства, які виробляють дорогу або неякісну продукцію, не орієнтують своє виробництво на науково-технічні досягнення, завдяки чому оздоровлює економічну систему суспільства в цілому.

Відтворювальна функція: ринок забезпечує безперервність процесу суспільного відтворення (зокрема, зв'язок між виробництвом і споживанням), формує цілісність національної системи в її зв'язку з іншими національними економіками в масштабі світового ринку [1].

Алокаційна функція: ринок забезпечує виробництво оптимальної комбінації товарів і послуг за допомогою найефективнішої комбінації ресурсів. Ефективною є така комбінація ресурсів, за якої товари та послуги виробляють із мінімальними альтернативними витратами.

Інформаційна функція: через ціни ринок сповіщає товаровиробників про те, що і в якій кількості виробляти, а споживачів – про стан виробництва тих чи інших товарів.

Вивчити ринок неможливо без аналізу його структури, тобто його елементів. Основні критерії розмежування ринку на елементи подано на рис. 5.2.



Рис. 5.2. Критерії розмежування ринку на елементи

Найчастіше ринок розмежують на елементи за економічним призначенням об'єктів ринкових відносин. За цим критерієм вирізняють такі ринки:

ринок предметів споживання;

ринок виробничих ресурсів;

фінансовий ринок (валютний ринок, кредитний ринок і ринок цінних паперів);

ринок науково-технічних розробок та інформації.

Одним із найважливіших компонентів ринку є **ринок предметів споживання**, основною метою функціонування якого є задоволення різноманітних особистих потреб людей. *Об'єктом* цього ринку є товари особистого споживання, розподілені на дві великі групи: товари та послуги. Ринок товарів і послуг найбільш великий і об'ємний.

Ринок виробничих ресурсів – це ринок, де *об'єктом* ринкових відносин є: земля, робоча сила та засоби виробництва. Особливістю цього ринку є те, що попит на той чи інший виробничий ресурс залежить від попиту споживача на кінцеву продукцію, яку за його допомогою виробляють.

Фінансовий ринок – це ринок, де функціонують такі суб'єкти ринкових відносин, як гроші, кредити, цінні папери тощо.

У сучасних умовах розвитку особливу роль відіграє **ринок науково-технічних розробок та інформації**. На цьому ринку продають науково-технічну продукцію, технічні засоби інформації, інформаційні системи тощо. Цей ринок існував не завжди, оскільки в ньому не було необхідності. В умовах панування вільної конкуренції ціни, попит, пропозиція були добре відпрацьованою сигнальною системою ринкової інформації. Нині становище докорінно змінилося [5].

Ринки монополістичного характеру спотворюють ринкову інформацію, а ціни, контрольовані монополіями, приховують реальний стан попиту та пропозиції. Водночас ринкові відносини стали дуже складними й інтенсивними; комерційна таємниця поглинає значну частину інформації. Вихід із такого становища полягає у створенні ринку інформації. У нових умовах створюють спеціальні інформаційні системи, фірми, що на замовлення суб'єктів господарювання збирають і узагальнюють необхідну інформацію тощо. Така інформація стає предметом купівлі-продажу.

За адміністративно-територіальною ознакою виділяють такі ринки: місцевий; національний; світовий.

Відповідно до чинного законодавства розрізняють легальний і нелегальний ринки.

За ступенем зрілості ринкових відносин розглядають: розвинений ринок; ринок, що формується; ринок із різним ступенем обмеження конкуренції.

Відповідно до основних суб'єктів ринку розрізняють: ринок покупців; ринок продавців; ринок державних установ; ринок посередників.

За характером продажу виділяють такі види ринків: ринок оптової торгівлі; ринок роздрібною торгівлі; ринок державних закупівель сільськогосподарської продукції.

Відповідно до асортименту товарів, наявних на ринку, розрізняють: замкнутий ринок; насичений ринок;

ринок широкого асортименту;
змішаний ринок.

Необхідною умовою функціонування ринку є ринкова інфраструктура. **Ринкова інфраструктура** – це система підприємств і організацій, які забезпечують прискорення руху товарів, послуг, грошей, цінних паперів, виробничих ресурсів і таким чином підвищують ефективність функціонування ринку. Для того щоб зрозуміти глибинну сутність ринкової інфраструктури, потрібно розглянути її основні функції (рис. 5.3).

Функції інфраструктури ринку	надання підприємцям консультацій із правових питань і правовий захист їхніх інтересів у державних і приватних установах
	надання підприємцям консультацій з економічних питань, у тому числі проведення аудиту; страхування нових форм господарювання
	забезпечення фінансової підтримки: кредитування, лізинг
	регулювання руху робочої сили; підготовка та перепідготовка спеціалістів різної кваліфікації
	створення необхідних умов для ділових контактів підприємців
	сприяння матеріально-технічному забезпеченню виробництва та реалізації продукції підприємств
	здійснення маркетингового, інформаційного та рекламного обслуговування

Рис. 5.3. **Функції ринкової інфраструктури**

Таке широке коло функцій, що виконує ринкова інфраструктура, звичайно, передбачає розмаїття її складових. У загальному вигляді групування елементів ринкової інфраструктури подано на рис. 5.4.

Ринкова інфраструктура		
Організаційно-технічна складова	Фінансово-кредитна складова	Інформаційно-дослідницька складова
товарні біржі й аукціони, торговельні будинки та торгові палати, холдингові та брокерські компанії, ярмарки, пункти прокату та лізингу, державні інспекції, асоціації підприємців і споживачів, транспортні комунікації та засоби оперативного зв'язку тощо	банки, валютні та фондові біржі, фінансово-кредитні посередники: страхові компанії, пенсійні фонди, кредитні союзи й асоціації та ін.	інформаційно-консультаційні фірми, інтернет, аудиторські організації, спеціальні навчальні заклади та ін.

Рис. 5.4. **Основні елементи ринкової інфраструктури**

Слід зазначити, що конфігурація окремої ринкової інфраструктури залежить від виду конкретного ринку. Наприклад, ринок предметів споживання передбачає функціонування таких організацій, як товарні біржі, торговельні будинки, ярмарки, магазини, фірми, що надають консалтингові, аудиторські, інжинірингові, юридичні, маркетингові послуги тощо. Основними організаціями, які обслуговують фінансовий ринок, є фондові та валютні біржі, банки, страхові компанії, пенсійні фонди, кредитні союзи й асоціації та ін.

Згідно з офіційними джерелами, перша у світі фондова біржа виникла 1602 р. у Нідерландах одночасно з першим акціонерним товариством. Голландська Ост-Індійська компанія вперше почала залучати гроші, продаючи акції і гарантуючи прибуток інвесторам. Для торгівлі потрібен майданчик, і в Амстердамі було відкрито першу фондову біржу. У 1608 р. в Амстердамі створили товарну біржу, де до торгів пропонували зразки та проби товарів, залишаючи великі партії на складах і кораблях. На Амстердамській фондовій біржі спочатку торгували акціями Британської та Голландської Ост-Індійської компанії. Котирувались і боргові розписки: тут можна було придбати облігації державних позик, випущені Великою Британією, Голландією, Португалією. Згодом, під час освоєння Америки, на біржі з'явилися акції Вест-Індійської компанії. Усього інвесторам було доступно 44 назви цінних паперів. Амстердамська біржа проіснувала до вересня 2000 р., коли вона увійшла до складу компанії Euronext, яка об'єднала фондові біржі Брюсселя, Парижа й Амстердама [3].

Для обслуговування ринку виробничих ресурсів існують товарні біржі, земельні аукціони, служби зайнятості, або біржі праці, спеціальні навчальні заклади тощо.

Для полегшення функціонування ринку науково-технічних розробок та інформації існують різноманітні інформаційно-комерційні організації.

Підбиваючи підсумки із цього питання, зауважимо, що підприємствам ринкової інфраструктури належить провідне місце в економіці розвинених країн. Це сприяє підвищенню ділової активності населення, прискорює рух капіталу, створює додаткові робочі місця, що забезпечує високий рівень ефективності функціонування всієї економічної системи.

5.2. Основи теорії попиту та пропозиції

Основними елементами ринку є попит і пропозиція.

Попит – це кількість товарів і послуг, які бажають і можуть придбати споживачі на ринку за певну ціну.

Закон попиту описує обернену залежність між ціною і обсягом попиту: чим вища ціна, тим менша кількість товару, який купують, і навпаки. Але існують такі товари, що не підпорядковуються закону попиту, – це товари Веблена та товари Гіффена.

Ефект Веблена – економічно необґрунтоване збільшення попиту на деякі дорогі товари з боку окремих категорій споживачів, якщо ціна на ці товари зростає. Синонім – *парадокс Веблена, ефект сноба*. Ефект Веблена спостерігають тільки за фактичної відсутності обмежень платоспроможності клієнта. Ефект Веблена властивий поціновувачам статусних товарів. Це наслідок домінування в психіці деяких людей мотивів престижу, прагнення до розкоші, символами якої є коштовні речі. З позицій класичної теорії попиту нераціональна економічна поведінка пояснюється прихильністю до конкретної торговельної марки, переважно високої якості, та невиправданим перенесенням її впливу на інші товари, вироблені під тією самою маркою фірми, брендом. У такому разі ефект Веблена фактично є ефектом відданості бренду. Отже, **товари Веблена** – це товари, що відображають соціальний статус їхніх власників (наприклад: антикваріат, ексклюзивні авто, годинники і т. ін.) [8].

Товари Гіффена – це товари, споживання яких збільшується в разі зростання ціни за рахунок економії на придбанні інших товарів (парадокс Гіффена). До товарів Гіффена відносять життєво необхідні товари, дешевші за інші, що відіграють велику роль у загальному споживанні людини. Уперше парадокс було помічено англійським економістом Робертом Гіффеном (1837 – 1910) під час голоду в Ірландії в середині XIX ст., коли обсяг попиту на картоплю, попри зростання її ціни, суттєво збільшився. Гіффен пов'язав це з тим, що в бюджеті бідних сімей витрати на картоплю займали переважну частину, оскільки цей товар був доступний. Підвищення цін на цей товар призводило до того, що реальні доходи збіднілих верств населення знижувалися, через що скорочувалися обсяги купівлі інших товарів [27].

Ціновий еквівалент кошика товарів Гіффена відрізняється залежно від специфіки споживання в країні. Для України – це хліб, чай, картопля, молоко; у Китаї – рис і соя; в Італії – макаронні вироби та томати.

Ціна є найважливішим чинником, що впливає на попит. Функціональну залежність між попитом і ціною можна виразити рівнянням:

$$Q_D = f(P), \quad (5.1)$$

де P – ціна;

Q_D – величина попиту.

Взаємозв'язок між ціною (P) і кількістю купленого товару (Q) можна зобразити графічно – у вигляді кривої (рис. 5.5).



Рис. 5.5. Крива попиту

Графічне зображення на рис. 5.5 показує, що зміна ціни на товар приводить до руху точки вздовж кривої попиту. Якщо ціну підвищують, то кількість товару, що купують споживачі, скорочується (точка C_1). І навпаки, якщо ціну знижують, то кількість товару, що купують споживачі, збільшується (точка C_2).

Але, окрім ціни, на величину попиту також впливають так звані **нецінові чинники (детермінанти)**. До нецінових детермінант попиту належать:

грошові доходи споживачів;

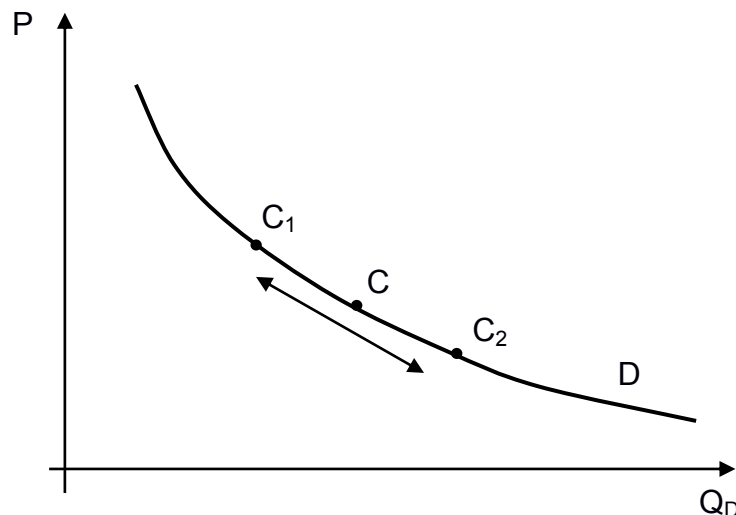
кількість споживачів на ринку;

сезонність, мода й уподобання споживачів;

очікування споживачів щодо майбутніх цін і доходів;

ціни на *взаємозамінні (субститутути)* і *взаємодоповнювані (комплементи)* товари.

Слід зазначити, що дія всіх нецінових чинників приводить до переміщення самої кривої попиту в системі координат (рис. 5.6).



Рис. 5.6. Зрушення кривої попиту внаслідок впливу нецінових чинників

Переміщення кривої D в положення D₁ означає, що нецінові детермінанти викликали зростання попиту, а рух у положення D₂ – зменшення.

Ступінь чуттєвості реагування величини попиту на зміни того чи іншого чинника має назву *еластичність попиту*.

Пропозиція (Supply) – це кількість товарів і послуг, які можуть бути доставлені на ринок для продажу за певної ціни протягом визначеного проміжку часу.

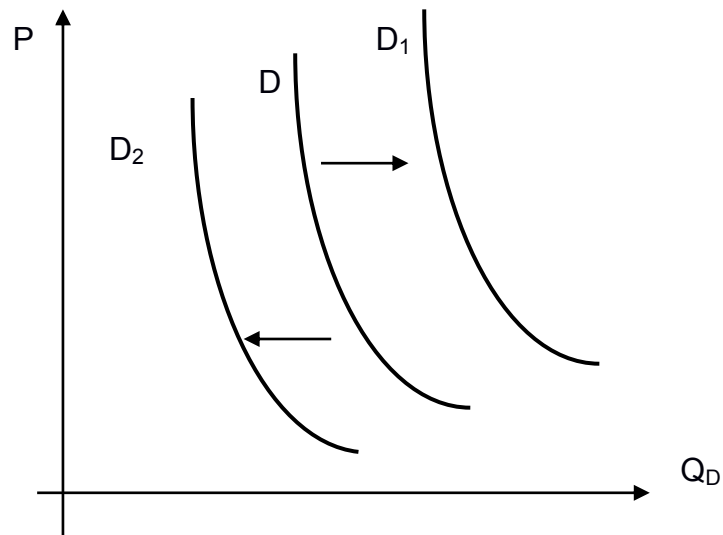
Закон пропозиції описує пряму залежність між ціною й обсягом пропозиції: чим вища ціна, тим більшу кількість товару бажають доставити на ринок виробники-постачальники, і навпаки – чим нижча ціна, тим менша величина пропозиції.

Отже, **ціна** є також важливим чинником і для пропозиції. Функціональну залежність між пропозицією і ціною визначають таким чином:

$$Q_S = f(P), \quad (5.2)$$

де P – ціна;

Q_S – величина пропозиції.

Графічно взаємозв'язок між ціною і величиною пропозиції можна зобразити у вигляді кривої пропозиції (рис. 5.7). Графічне зображення показує, що зміна ціни на товар приводить до руху точки вздовж кривої пропозиції.



Рис. 5.7. Крива пропозиції

Ціна є важливим, проте не єдиним чинником впливу на пропозицію. До основних **нецінових чинників** пропозиції належать:

- ціни на ресурси, з яких виготовляють товари;
- технології та організація виробництва;
- податки та субсидії;
- кількість товаровиробників-постачальників на ринку;
- очікування товаровиробників-постачальників.

Дія нецінових чинників пропозиції приводить до переміщення кривої пропозиції (рис. 5.8).

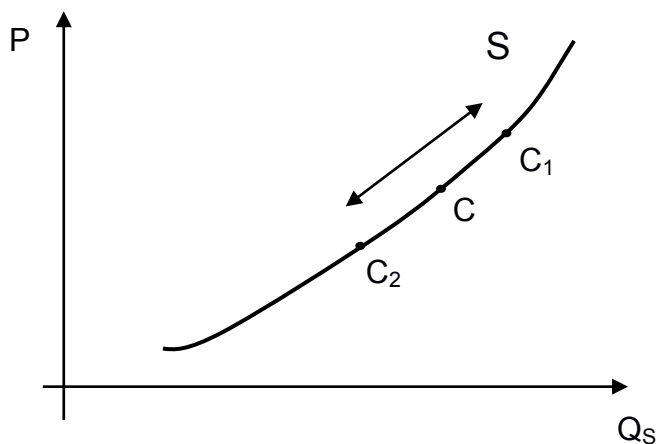

Рис. 5.8. Зрушення кривої пропозиції внаслідок впливу нецінових чинників

Зрушення кривої S вправо до S_1 означає збільшення пропозиції, уліво до S_2 – зменшення пропозиції.

Ступінь чуттєвості реагування величини пропозиції на зміни того чи іншого чинника має назву *еластичність пропозиції*.

Попит і пропозиція не можуть існувати окремо, вони постійно взаємодіють. Точку перетину кривої попиту та кривої пропозиції називають *точкою рівноваги*, де P_0 – рівноважна ціна, а Q_0 – рівноважний обсяг (рис. 5.9).

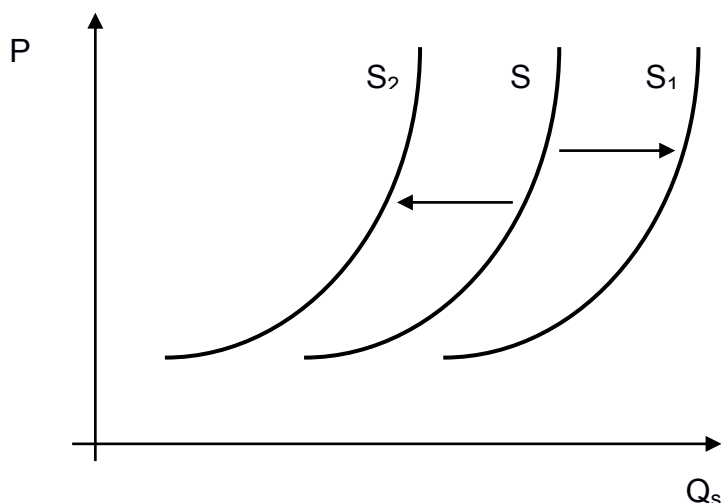

Рис. 5.9. Ринкова рівновага

Рівноважна ціна – це ціна, що задовольняє товаровиробників-постачальників і покупців-споживачів. **Рівноважний обсяг** – це така кількість товару, яку товаровиробники згодні постачати на ринок, а споживачі в змозі купувати [7].

Графічне зображення ринкової рівноваги дає підстави до таких висновків:

якщо встановлюють ціну вищу за рівноважну, то згідно із законом попиту зменшується величина попиту, а за законом пропозиції величина пропозиції збільшується, тобто на ринку виникає ситуація, коли $Q_D < Q_S$, а отже, створюється надлишок товару;

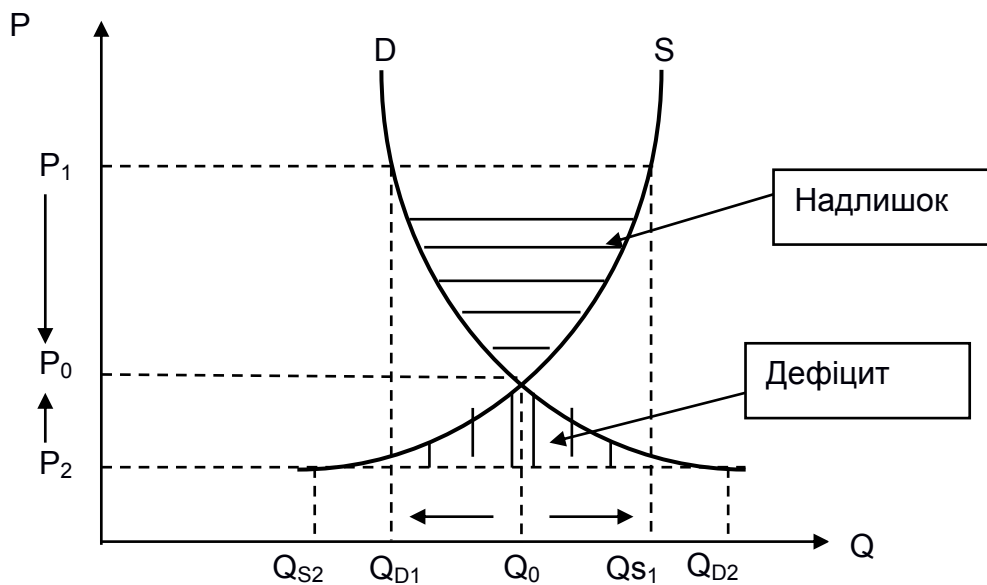
якщо встановлюють ціну нижчу за рівноважну, то згідно із законом попиту споживачі бажатимуть придбати більше товарів, а за законом пропозиції виробники почнуть скорочувати обсяг виробництва. Отже, на ринку виникає ситуація дефіциту товару: $Q_D > Q_S$.

Однією з основних рушійних сил, що забезпечують динамічність розвитку економіки тієї чи іншої країни, є **конкуренція**, яка пройшла складний еволюційний шлях. Історично конкуренція виникла ще в умовах простого товарного виробництва, але особливого імпульсу для розвитку набула з переходом до розвинутого товарного господарства.

В економічній літературі є кілька підходів до визначення поняття "конкуренція":

це змагання економічних суб'єктів за найбільш вигідні умови господарювання, за досягнення кращих результатів у сфері будь-якої діяльності, за отримання максимального прибутку;

це елемент ринкового механізму, який забезпечує взаємодію економічних суб'єктів у різних сферах господарювання;

це економічний закон ринку.

Основними напрямками дії конкуренції є:

установлення ринкової ціни товару;

підтримка суспільно-нормальних умов виробництва та реалізації товару;

стимулювання науково-технічного прогресу та підвищення ефективності виробництва;

оздоровлення економіки шляхом усунення з ринку всіх відсталих, неефективних підприємств.

Залежно від сфери дії розрізняють внутрішньогалузевий, міжгалузевий та міжнародний види конкуренції (рис. 5.10).



Рис. 5.10. Класифікація конкуренції

Історично першою, як порівняти з міжгалузєвою, виникла внутрішньогалузева конкуренція. **Внутрішньогалузева конкуренція** – це конкуренція між підприємствами однієї галузі за кращі умови виробництва та збуту своєї продукції.

Міжгалузєва конкуренція – це конкуренція між підприємствами різних галузей за найбільш прибуткове вкладення капіталу.

Міжнародна конкуренція – це конкуренція між товаровиробниками на світовому ринку, що включає як внутрішньогалузєвий, так і міжгалузєвий види.

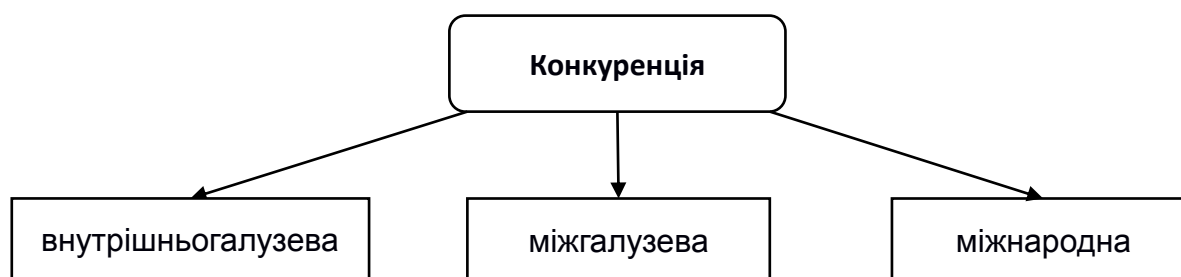
Одним із напрямів дії конкуренції є *ціноутворення*. Вихідним пунктом у цьому процесі є така форма конкуренції, як внутрішньогалузєва. Підприємства однієї галузі випускають однотипний товар; ці підприємства розрізняються за розмірами, рівнем техніки, технології, організації виробництва, а отже – рівнем продуктивності праці. У результаті в кожного товаровиробника в процесі виробництва складається своя, індивідуальна вартість товару. Проте, попри відмінність індивідуальної вартості, у межах внутрішньогалузєвої конкуренції неминує встановлюється єдина ціна на певний вид товару, яка буде відповідати не індивідуальній вартості, а так званій *суспільній, або ринковій, вартості* [27].

Таким чином, завдяки внутрішньогалузєвій конкуренції в будь-якій галузі виробництва встановлюється загальна, ринкова вартість на однотипні товари, які мають однакову якість.

Але продаж товарів лише за суспільною, ринковою вартістю спричинить те, що норми прибутку в різних галузях будуть неоднаковими. Беручи до уваги те, що основною метою діяльності підприємства є отримання прибутку та його максимізація, можна зробити висновок, що різка різниця в нормах прибутку не зможе довго утримуватися. Підприємці тих галузей, де норма прибутку нижча, ніж в інших, вилучать свій капітал і вкладуть у сфери діяльності з найбільш високою нормою прибутку. Водночас, відтік капіталу з галузі з низькою нормою прибутку призведе до скорочення виробництва в ній. А за умови збереження колишнього попиту ціни на товари цієї галузі перевищать їхню загальну ринкову вартість і норма прибутку зросте. І навпаки, із притоком капіталу в галузі з більш високою нормою прибутку виробництво зростатиме, а пропозиція товару перевищить його попит, тому ціни спадуть і норма прибутку знизиться.

Постійне переливання капіталу сприяє тому, що в економіці зникають галузі, для яких характерні граничні стани найвищого або найнижчого прибутку. Отже, у результаті дії міжгалузєвої конкуренції створюється усереднений прибуток, притаманний усім сферам діяльності. З усередненням прибутку в усіх галузях товари починають продавати не за їхньою

вартістю, а за ціною виробництва. Складовими ціни виробництва є витрати та середній прибуток.

Рекомендована література: [1 – 3; 5; 7; 8; 27].

Глосарій

Дивіденд – дохід, який отримує власник акції за рахунок прибутку підприємства.

Конкуренція – це економічне змагання за досягнення кращих результатів у будь-якій сфері діяльності; боротьба товаровиробників за найбільш вигідні умови господарювання, отримання максимального прибутку.

Місцевий ринок – ринок, розташований у певному місці (на певній території), де здійснюють купівлю-продаж різноманітних товарів і послуг.

Національний ринок – ринок конкретної країни, де акти купівлі-продажу здійснюють у національній валюті.

Ринкова система – система ринків, цін і конкуренції.

Ринковий механізм – координація діяльності суб'єктів через систему цін.

Ринкові відносини – це суспільна форма ринкової системи; зв'язки та відносини, які складаються між продавцями, покупцями та їхніми посередниками в процесі купівлі-продажу товарів.

Ринок, що формується, – ринок, для якого характерні наявність деяких елементів неринкових відносин (натуральний обмін, або бартер; надмірне втручання держави в господарське життя), невідпрацьованість законодавчих документів, антиринкова психологія багатьох верств населення.

Рівноважна ціна – ціна, за якої немає ні дефіциту, ні надлишку товарів і послуг; ціна на конкурентному ринку, за якої величина попиту та величина пропозиції збігаються.

Розвинений ринок – система товарно-грошових відносин, що є визначальною формою зв'язку між суб'єктами господарської діяльності, покупцями та продавцями, які співпрацюють на основі економічної самостійності, рівноправності та конкуренції товаровиробників і споживачів.

Світовий ринок – сукупність національних ринків, пов'язаних між собою стійкими товарно-грошовими відносинами.

Практична частина

Запитання і завдання для самодіагностики

1. У чому полягає сутність ринку? Опишіть його функції.
2. У чому полягає сутність закону попиту? Назвіть чинники, що впливають на попит.
3. У чому полягає сутність закону пропозиції? Назвіть чинники, що впливають на пропозицію.
4. Які є критерії класифікації ринків?
5. Які особливості має ринок виробничих ресурсів?
6. Які об'єкти функціонують на фінансовому ринку?
7. У чому полягає сутність інфраструктури ринку? Опишіть її функції.
8. Які складові має ринкова інфраструктура?
9. Що таке внутрішньогалузева конкуренція?
10. Що таке міжгалузева конкуренція?
11. Як взаємопов'язані між собою конкуренція та ціноутворення?

Тестові завдання

1. *Ринкова система – це система:*
 - а) ринків, монополії і конкуренції;
 - б) ринків, цін і конкуренції;
 - в) приватної власності, свободи підприємництва та цін;
 - г) недосконалої конкуренції, монопольних цін та обмеженої ролі держави.
2. *Ринкові відносини – це:*
 - а) процес купівлі-продажу товарів;
 - б) складова економічних відносин;
 - в) відносини та зв'язки, що складаються у сфері обміну;
 - г) відносини та зв'язки, які складаються між продавцями та покупцями в процесі купівлі-продажу ресурсів;
 - д) усі відповіді правильні.
3. *Ринок – це:*
 - а) місце торгівлі товарами;

- б) інститут або механізм, який сполучає покупців (представників попиту) та продавців (постачальників) окремих товарів і послуг;
- в) сукупність відносин попиту та пропозиції;
- г) обмін, що здійснюють відповідно до законів товарного виробництва й обігу.

4. Ринковий механізм – це:

- а) співвідношення попиту та пропозиції на ринку;
- б) здатність ринкових сил (попиту, пропозиції, конкуренції тощо) синхронізувати рішення про купівлю та продаж;
- в) механізм координування діяльності суб'єктів через систему цін;
- г) механізм вільного ціноутворення.

5. Закон попиту передбачає, що:

- а) перевищення пропозиції над попитом викличе зниження ціни;
- б) зі зростанням доходів споживачі купують більше товарів;
- в) крива попиту звичайно має позитивне відхилення;
- г) коли ціна на товар знижується, обсяг купівель зростає.

6. Який термін відображає спроможність і бажання людей платити:

- а) потреба;
- б) попит;
- в) необхідність;
- г) бажання?

7. Зміна якого чинника не викликає зміщення кривої попиту:

- а) уподобань споживачів;
- б) розміру або розподілу національного доходу;
- в) ціни товару;
- г) чисельності або віку споживачів?

8. Удосконалення технології зміщує:

- а) криву попиту вгору та вправо;
- б) криву попиту вниз і вправо;
- в) криву пропозиції вниз і вправо;
- г) криву пропозиції вгору та вліво.

9. Ринок товарів і послуг перебуває в стані рівноваги, якщо:

- а) попит не дорівнює пропозиції;
- б) ціна дорівнює витратам плюс прибуток;
- в) рівень технології змінюється поступово;
- г) обсяг пропозиції дорівнює обсягу попиту.

10. Якщо ринкова ціна нижча від ціни рівноваги, то:

- а) з'являються надлишки товарів;
- б) виникає дефіцит товарів;
- в) формується ринок покупця;
- г) ціна на ресурси падає.

11. Ознаками конкуренції є:

- а) широке розсіювання економічної влади;
- б) велика кількість продавців і покупців;
- в) кожен продавець, як і покупець, "відданий на милість" ринку;
- г) установлення межі для реалізації покупцями та продавцями особистого інтересу.

12. Найчастіше розмежовують ринок на елементи:

- а) за ступенем зрілості ринкових відносин;
- б) за економічним призначенням об'єктів ринкових відносин;
- в) за адміністративно-територіальною ознакою;
- г) відповідно до чинного законодавства.

13. Ринок споживання – це:

- а) ринок товарів і послуг особистого споживання;
- б) ринок товарів короткострокового та довгострокового особистого споживання;
- в) ринок продовольчих і непродовольчих товарів особистого споживання;
- г) ринок товарів особистого та виробничого споживання;
- д) усі відповіді правильні.

14. Національним ринком можна назвати:

- а) Барабашовський ринок (м. Харків);
- б) Центральний ринок (м. Харків);

- в) Кінний ринок (м. Харків);
- г) ринок України.

15. Попит на чинники виробництва є похідним від:

- а) попиту на предмети споживання;
- б) попиту на працю;
- в) моделі ринку;
- г) виду конкуренції.

16. Ринок капіталів – це ринок:

- а) капіталу та капітальних благ;
- б) ресурсів, що дають відсоток позичальнику;
- в) будівель і споруд, устаткування та запасів;
- г) капітальних благ, наданих власниками в оренду (лізинг), що дають відсоток;
- д) усі відповіді правильні.

17. Нелегальний ринок – це:

- а) ринок, для якого характерна наявність неринкових відносин;
- б) ринок, заборонений законом;
- в) ринок з обмеженою конкуренцією;
- г) ринок, розташований у певному місці.

18. Облігація – це:

- а) цінний папір, що дає його власнику право брати участь в управлінні акціонерним капіталом;
- б) цінний папір, що засвідчує внесення його власником грошових коштів і підтверджує зобов'язання відшкодувати йому номінальну вартість цього цінного папера в передбачений термін із виплатою фіксованого відсотка;
- в) цінний папір, що надає права акціонера тільки тим особам, які зареєстровані в документах акціонерної компанії;
- г) цінний папір без установленого терміну дії, що засвідчує пайову участь у статутному фонді акціонерного товариства, підтверджує членство в акціонерному товаристві та дає право його власникові на отримання частини прибутку у вигляді дивіденду.

19. Який із чинників найбільше буде впливати на ринковий курс акції:

- а) номінальна вартість акції;
- б) величина дивіденду на акцію;
- в) зростання кількості акціонерів?

20. Акція – це:

- а) цінний папір, що дає змогу отримати першочергове відшкодування збитків у разі банкрутства підприємства;
- б) цінний папір, що засвідчує внесення його власником певної суми грошей в акціонерний капітал підприємства та дає його власнику право отримувати дивіденд;
- в) цінний папір, що дає його власнику право брати участь у загальних зборах акціонерів;
- г) цінний папір, що засвідчує внесення його власником певної суми грошей і гарантує її повернення через певний строк із виплатою фіксованого доходу.

21. Правильна формула визначення курсу акції:

а) $K_a = \frac{\text{Прибуток}}{\text{Авансований капітал}} \times 100 \%$;

б) $K_a = \frac{\text{Дивіденд}}{\text{Позичковий відсоток}} \times 100 \%$;

в) $K_a = \frac{\text{Прибуток}}{\text{Позичковий відсоток}} \times 100 \%$;

г) $K_a = \frac{\text{Позичковий відсоток}}{\text{Дивіденд}} \times 100 \%$;

д) $K_a = \frac{\text{Прибуток}}{\text{Дивіденд}} \times 100 \%$.

22. Сукупність угод купівлі та продажу товарів – це:

- а) ринок;
- б) капітал;

- в) конкуренція;
- г) прибуток.

23. Ринкова інфраструктура – це:

- а) система підприємств, що забезпечують безперервний, ефективний розвиток ринку;
- б) кількість товарів і послуг, яку споживачі можуть і хочуть придбати на ринку за певними цінами;
- в) взаємодоповнювані товари;
- г) сукупність відносин між учасниками обміну.

24. Кількість товарів і послуг, яку споживачі можуть і хочуть придбати на ринку за певними цінами, – це:

- а) попит;
- б) величина попиту;
- в) величина пропозиції;
- г) пропозиція.

25. Закон пропозиції:

- а) показує, що в разі підвищення ціни на товари величина пропозиції зменшується;
- б) показує зміну ціни;
- в) показує зменшення попиту;
- г) показує пряму залежність величини пропозиції від ціни.

26. Визначте графік попиту:

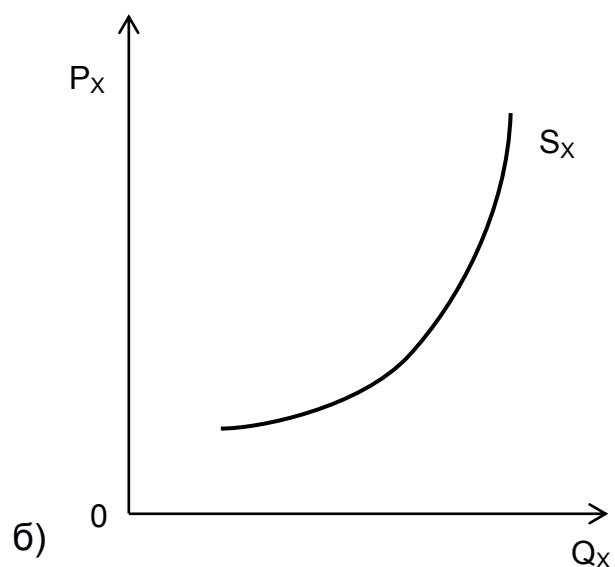
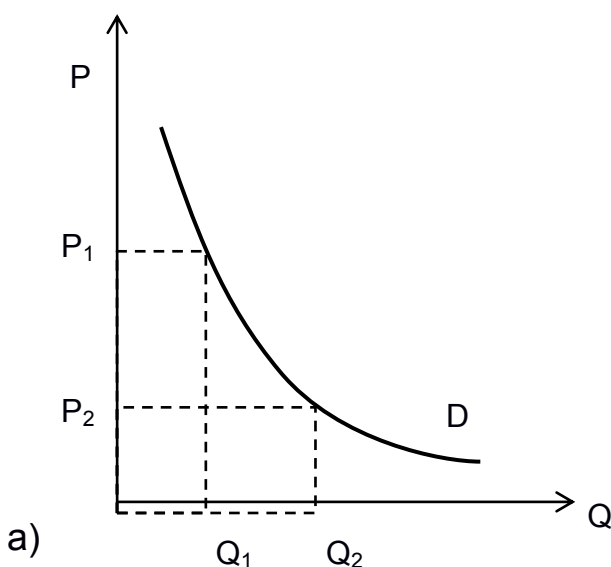

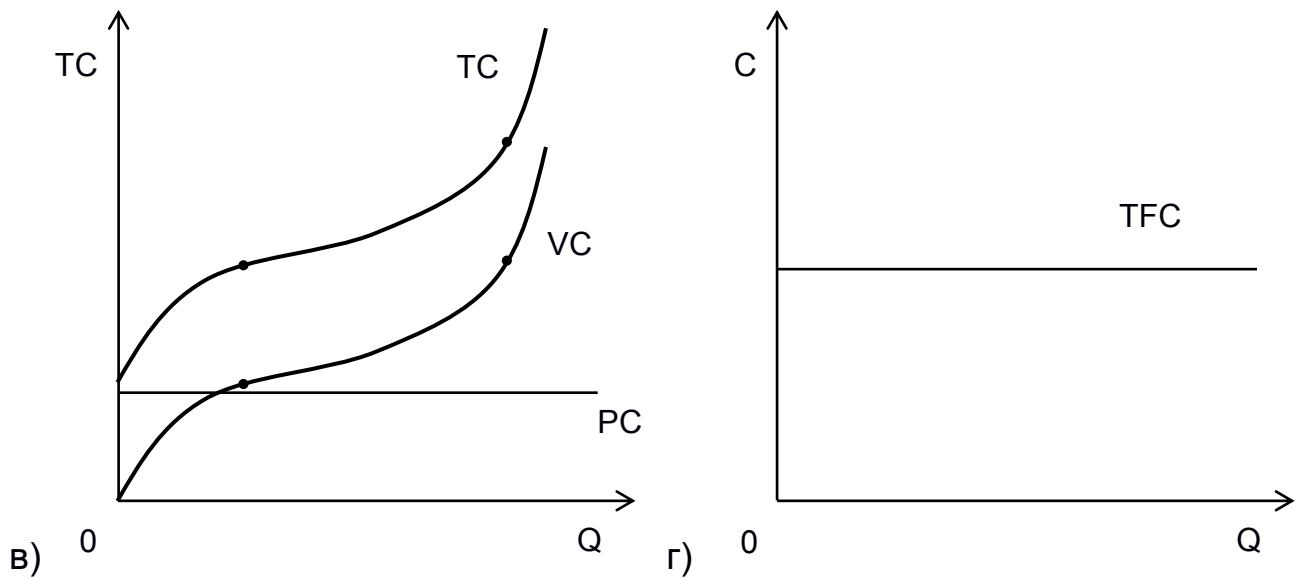

27. Пропозиція – це:

- а) товари-замінники;
- б) кількість товарів і послуг, які виробники можуть поставити на ринок за певною ціною в певний час;
- в) компромісна ціна, яка найбільшою мірою задовольняє як покупця, так і продавця;
- г) кількість товарів і послуг на ринку.

28. Рівноважна ціна – це:

- а) ціна продавця;
- б) грошове вираження вартості товару;
- в) компромісна ціна, яка найбільшою мірою задовольняє як покупця, так і продавця;
- г) ціна, яку готовий заплатити за товар покупець, споживач.

29. Сформулюйте сутність закону попиту:

- а) чим вища ціна, тим попит більший;
- б) чим вища ціна, тим попит менший;
- в) чим нижча ціна, тим нижчий попит;
- г) ціна та попит у будь-якому разі будуть рівні.

30. *Визначте графік пропозиції:*

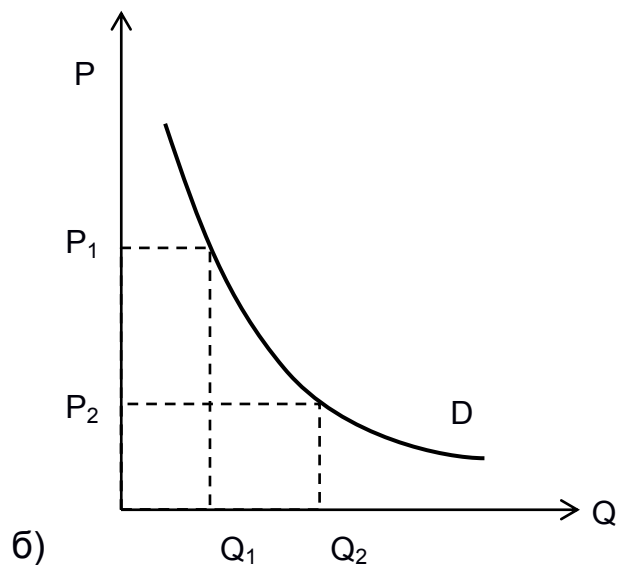
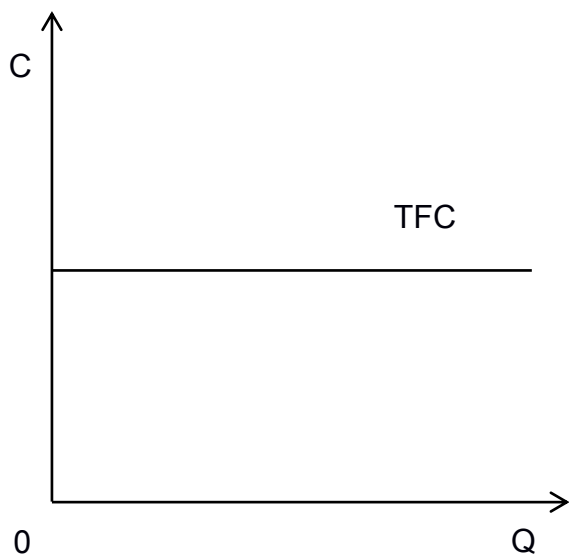

а) 0

б)

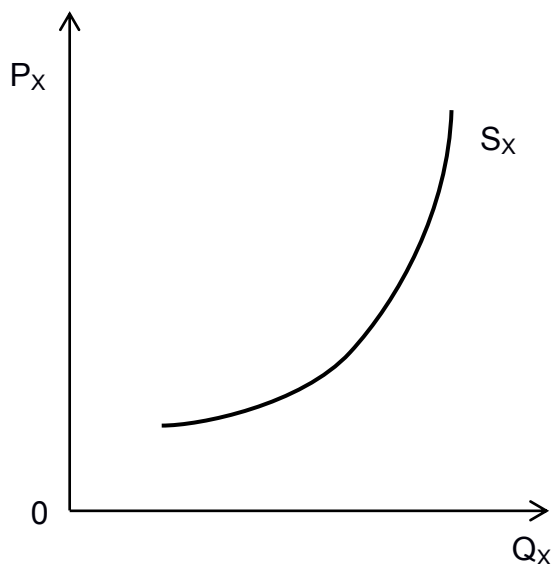

в)

г)

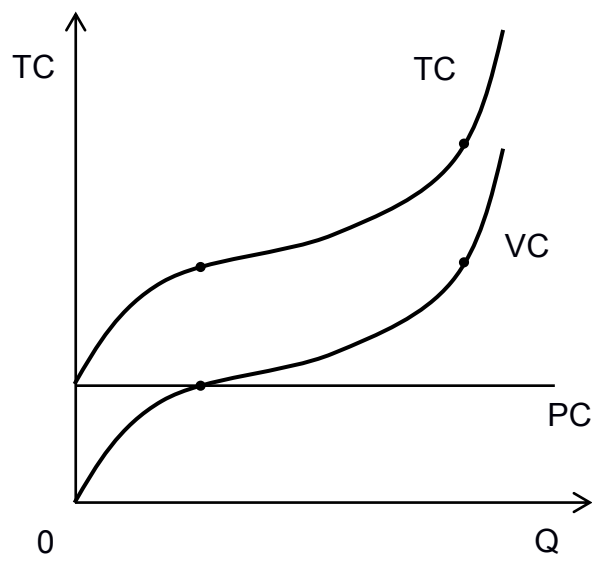

31. *Сформулюйте сутність закону пропозиції:*

- а) якщо ціна зростає, то обсяг пропозиції збільшується;
- б) якщо ціна зростає, то обсяг пропозиції зменшується;
- в) якщо ціна спадає, то обсяг пропозиції збільшується;
- г) такого закону не існує.

32. *Яку функцію ринок не виконує:*

- а) алокаційну;
- б) вартісноутворювальну;
- в) інформаційну;
- г) виробничу?

33. Ринкова рівновага – це:

- а) коли пропонується продукції рівно стільки, скільки становить попит на неї, тобто немає як дефіциту, так і надлишку товарів;
- б) стан ринку, коли попит дорівнює пропозиції;
- в) коли встановлюється компромісна ціна, яка найбільшою мірою задовольняє як покупця, так і продавця;
- г) усі відповіді правильні.

34. Які складові містить ринкова інфраструктура:

- а) організаційну та матеріальну базу;
- б) інформаційну базу та засоби зв'язку;
- в) кредитно-розрахункову базу;
- г) засоби зв'язку, організаційну, матеріальну, інформаційну, кредитно-розрахункову бази?

35. Спадний характер кривої попиту залежить від:

- а) закону спадної граничної корисності;
- б) закону вартості;
- в) нецінових чинників;
- г) ефекту доходу.

36. Що показує наведений графік:

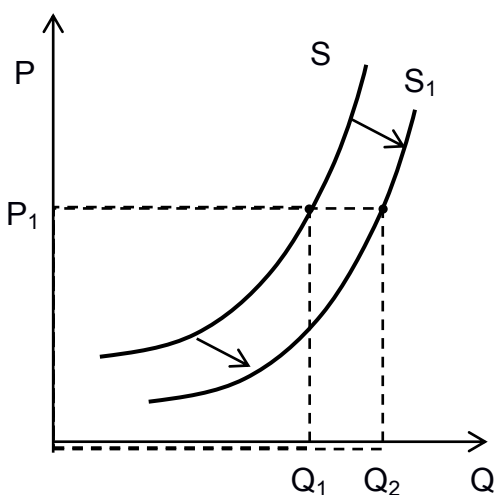

- а) зменшення величини пропозиції;
- б) зменшення величини попиту;
- в) збільшення величини попиту;
- г) збільшення величини пропозиції?

37. Кількість товарів і послуг на ринку, коли немає як їх дефіциту, так і надлишку, – це:

- а) рівноважна ціна;
- б) рівноважний обсяг;

- в) ринкова рівновага;
- г) правильної відповіді немає.

38. Еластичність попиту – це:

- а) грошове вираження вартості товару;
- б) ціна, яку готові заплатити за товар покупець, споживач;
- в) ступінь чутливості зміни попиту під впливом різних чинників;
- г) сума грошей, за яку виробник готовий продати вироблений товар.

39. Інструментом ринкового регулювання є:

- а) ціна;
- б) прибуток;
- в) капітал;
- г) попит.

40. Товари-субститутути – це:

- а) товари-замінники;
- б) взаємодоповнювані товари;
- в) престижні товари;
- г) товари першої необхідності.

Відповіді: 1 б; 2 д; 3 б; 4 в; 5 г; 6 б; 7 в; 8 в; 9 г; 10 б; 11 б; 12 б; 13 а; 14 г; 15 а; 16 д; 17 б; 18 б; 19 б; 20 б; 21 б; 22 а; 23 а; 24 а; 25 г; 26 а; 27 б; 28 в; 29 б; 30 в; 31 а; 32 г; 33 г; 34 г; 35 а; 36 г; 37 б; 38 в; 39 а; 40 а;

Приклади розв'язання задач

Задача 5.1. Функція попиту на банани має вигляд $Q_D = -46 + 10p$, а функція пропозиції – $Q_S = 42 + 2p$. Визначте рівноважний обсяг і рівноважну ціну бананів.

Розв'язання задачі 5.1

Для того щоб розрахувати рівноважну ціну, необхідно прирівняти функції попиту та пропозиції:

$$Q_D = Q_S;$$

$$-46 + 10p = 42 + 2p;$$

$$10p - 2p = 42 + 46;$$

$$8p = 88;$$

$$p = 11.$$

Для того щоб визначити рівноважний обсяг, необхідно в рівняння попиту або пропозиції підставити рівноважну ціну:

$$Q = 42 + 2 \cdot 11 = 64.$$

Розв'язок: рівноважна ціна бананів дорівнює 11 грн, а рівноважний обсяг – 64.

Задачі для самостійного розв'язання

Задача 5.2. Функції попиту має вигляд $Q_D = 85 - 5P$, пропозиції – $Q_S = 45 + 3P$. Визначте рівноважну ціну та рівноважний обсяг. Що відбудеться на ринку (дефіцит або надлишок), якщо ціна дорівнюватиме 3 грн?

Задача 5.3. Функція попиту має вигляд $Q_D = -18 + 10P$, а функція пропозиції – $Q_S = 24 + 3P$. Визначте рівноважний обсяг і рівноважну ціну. Що станеться на ринку (дефіцит або надлишок), якщо ціна дорівнюватиме 5 грн. Розрахуйте розмір дефіциту/надлишку.

Задача 5.4. Попит і пропозицію фірми на ринку описують рівняннями: $Q_D = 100 - 4P$; $Q_S = 60 + 4P$. Визначте параметри ринкової рівноваги.

Задача 5.5. Попит описують рівнянням $Q = 120 - 4P$, а пропозицію рівнянням $Q = 30 + 6P$. Знайдіть рівноважні ціну та кількість рису (у кілограмах).

Задача 5.6. Функція попиту має вигляд $Q_D = 83 - 3P$, функція пропозиції – $Q_S = -47 + 10P$. Визначте рівноважну ціну та рівноважний обсяг. Що відбудеться на ринку, якщо:

а) ціна буде дорівнювати 12 грн;

б) ціна буде дорівнювати 8 грн?

Задача 5.7. Функція попиту має вигляд: $Q_D = 30 - P$, функція пропозиції – $Q_S = 15 + 2P$. Визначте рівноважний обсяг і рівноважну ціну. Яка

ситуація складеться на ринку, якщо ціна впаде до 3 грн? Покажіть це графічно.

Задача 5.8. Криву попиту на радіоприймачі можна подати в такому вигляді: $Q_D = 600 - 20P$, де Q_D – обсяг попиту за місяць, P – ціна радіоприймача (грн).

Криву пропозиції радіоприймачів описують рівнянням: $Q_S = 300 + 40P$, де Q_S – місячна пропозиція радіоприймачів. Визначте рівноважну ціну та кількість реалізованих за такою ціною радіоприймачів.

Задача 5.9. Попит і пропозицію на певний товар описують рівняннями: $Q_D = 20 - 3P$; $Q_S = 15 + 2P$, де Q – кількість товару; P – його ціна.

Розрахуйте параметри рівноваги на ринку цього товару. Відповідь підтвердьте графічно.

Що відбудеться на ринку якщо:

держава встановить на цей товар мінімальну ціну на рівні 0,9 грн; виробники будуть продавати цей товар по 1,5 грн.

Задача 5.10. Розподіліть на товари-субститути та товари-комплементи такі товари: тролейбус, куряче м'ясо, кетчуп, бензин, мобільний телефон, чай, майонез, апельсини, цигарки, жувальна гумка, цукерки-льодяники, зошит, вершкове масло, соняшникова олія, маргарин, книга, кава, цукерки-карамельки, м'ясо індички, принтер, трамвай, картридж, ручка, штани, мандарини, автомобіль, джинси, sim-карта, кукурудзяна олія, сметана.

Тема есе

1. Відмінності ринку чинників виробництва від ринку товарів і послуг.
2. Взаємозв'язок між функціями ринку та дією економічних законів.

Розділ 2. Економічні основи господарювання

6. Домогосподарство в системі економічних відносин.

Підприємство як товаровиробник

Мета – формування в студентів таких **компетентностей**: здатність аналізувати двоїсту роль домогосподарств в економіці; здатність розуміти загальні тенденції домогосподарств у кругообігу продуктів, ресурсів і доходів; здатність розуміти роль підприємств і підприємництва в умовах ринкової економіки; здатність аналізувати різні форми та види підприємств.

Основні питання:

- 6.1. Домогосподарство як суб'єкт ринкових відносин.
- 6.2. Підприємство як суб'єкт ринкової економіки.
- 6.3. Сутність підприємництва і умови його існування.

Ключові слова: домогосподарство, фірма, підприємство, підприємництво, капітал, постійний капітал, змінний капітал, основний капітал, оборотний капітал, промисловий капітал, людський капітал, інтелектуальний капітал, грошовий капітал, оборот капіталу, кругооборот капіталу, амортизація, підприємницький дохід, валовий дохід, прибуток, бухгалтерський прибуток, економічний прибуток, нормальний прибуток.

6.1. Домогосподарство як суб'єкт ринкових відносин

Основними суб'єктами ринкової економіки є домогосподарства, підприємства та держава. **Домогосподарство** (домашнє або сімейне господарство) – це суб'єкт ринкової економіки, який складається з однієї або кількох осіб, які проживають на спільній території та мають спільний бюджет. Інколи поняття "домогосподарство" ототожнюють із поняттям "родина". Проте це хибна позиція, оскільки ключовою ознакою домогосподарства є спільне проживання та спільний бюджет – навіть за умови відсутності кровних зв'язків та/або інтимних стосунків, а ключовою ознакою родини, навпаки, є наявність кровних зв'язків та/або інтимних стосунків – навіть за умови окремого проживання та окремого бюджету. Наприклад,

кілька студентів, які орендують квартиру та мають спільний бюджет, є домогосподарством, але вони не є родиною. Натомість два покоління (батьки та дорослі діти), які проживають в одній квартирі, але не мають спільного бюджету, є родиною, але не є домогосподарством. Таку родину можна вважати домогосподарством тільки в разі, якщо всі члени родини матимуть спільні доходи та спільні витрати. Водночас домогосподарствами є неповні родини, у яких є неповнолітні діти (у віці до 18 років), але немає одного з батьків; також це особи віком понад 18 років, які є неодруженими, але проживають окремо від батьків [1].

Сектор домогосподарств охоплює найманих працівників, підприємців, власників капіталів, власників природних ресурсів, а також осіб, які не зайняті в процесі суспільного відтворення. Зокрема, домогосподарствами слід уважати такі господарюючі суб'єкти: суб'єкти, які здійснюють підприємницьку діяльність без залучення найманої праці; індивідуальні фермерські (або селянські) господарства; особи, які зайняті особистою трудовою діяльністю у сфері сільського та лісового господарства, рибальства, полювання – за умови, що вироблену продукцію призначено не для власного споживання, а для продажу на ринку; особи, які зайняті наданням оплачуваних послуг іншим особам, а саме – репетитори, кухарі, садівники, водії, доглядальниці, охоронники, прибиральники та інші; члени садових товариств; особи, які тривалий час перебувають у медичних або виправних закладах (спеціальних закладах для літніх людей, в'язницях, монастирях тощо).

Існує чотири основні теорії, які пояснюють поведінку домогосподарств в умовах ринкової економіки: теорія неформальної економіки, неокласична теорія, неінституціональна теорія, а також теорія ігор [22].

Теорія неформальної (або сімейної) економіки сформувалася в 70-ті рр. XIX ст. У межах цієї теорії вперше домогосподарство розглядають як окремий суб'єкт ринку. На відміну від підприємств, такий суб'єкт господарювання має на меті не максимізацію прибутку шляхом експлуатації найманої праці капіталом, а задоволення потреб членів фермерського (селянського) господарства. У науковий обіг уведено поняття **чистого доходу від праці**, який дорівнює різниці між валовим доходом фермерського господарства та матеріальними витратами [3].

Неокласична теорія поведінки домогосподарств виникла в 50-ті рр. XX ст. Представники неокласичної теорії (Г. Беккер, Дж. Ланкастер,

Дж. Мінцер, П. Самуельсон та ін.) вважали, що економічна поведінка домогосподарств, як і інших суб'єктів ринкових відносин (підприємств і держав), є повністю раціональною, тому домогосподарства завжди ухвалюють рішення, які максимізують корисність їхньої діяльності та забезпечують оптимальний споживчий вибір. У межах неокласичної економічної теорії виділяють дві моделі поведінки домогосподарств: модель сімейного консенсусу й альтруїстичну модель. **Модель сімейного консенсусу**, автором якої є П. Самуельсон, оснований на гіпотезі про можливість сімейного консенсусу (компромісу), тобто на погодженні інтересів усіх членів родини (домогосподарства). Тому з позицій неокласичної моделі сімейного консенсусу домогосподарство є впорядкованим набором споживчих переваг, а *функція попиту домогосподарств є лінійною*. Натомість **альтруїстична модель** поведінки домогосподарств, автором якої є Г. Беккер, оснований на ідеї про те, що кожна родина має "альтруїста" – члена родини, структура споживчих переваг якого базується на піклуванні про добробут інших її членів. На думку Беккера, саме присутність "альтруїста" мотивує "егоїстів" діяти таким чином, щоб функція корисності "альтруїста" мала тенденцію до зростання.

Неоінституціональна теорія поведінки домогосподарств з'явилася у 80-ті рр. ХХ ст. Представники неоінституціональної теорії (Р. Коуз, Р. Норт, Р. Поллак, О. Харт та ін.) застосовують трансакційний підхід до аналізу поведінки домогосподарств і розглядають створення родини й укладання шлюбу як контракт. На думку Р. Поллака, метою створення родини (домогосподарства) є мінімізація трансакційних витрат, тому домогосподарство слід уважати керованою системою, а не механізмом, здатним самостійно впорядковувати споживчі переваги. Також Р. Поллак дійшов висновку про існування сімейного капіталу, який є унікальним для кожного домогосподарства (родини), тому з розірванням шлюбу зникає [30].

Починаючи з 90-х рр. ХХ ст. поширення набуває **теорія ігор**, представники якої (Р. Ауманн, Крепс, П. Мілгром, Дж. фон Нейман, Дж. Неш, Т. Шеллінг та ін.) розглядають укладання шлюбу та створення родини як "кооперативну гру". Як відомо, теорія ігор – це розділ сучасної економічної теорії, започаткований Дж. фон Нейманом ще в 40-ві рр. ХХ ст. Теорія ігор досліджує економічну поведінку господарюючих суб'єктів на прикладі ігрової побудови моделей конфліктних ситуацій, у яких бере участь n учасників (гравців), які діють відповідно до чітко визначених правил гри та способів ухвалення оптимальних рішень.

Виділяють два **типи ігор**:

кооперативні (або **нестратегічні**), коли учасникам (виробникам, споживачам) дозволяють об'єднуватися в групи (коаліції) і взаємодіяти одне з одним для досягнення найбільш оптимального економічного рішення;

некооперативні (або **стратегічні**) ігри, коли кожний учасник самостійно ухвалює господарські рішення і коаліції є неможливими.

На думку Дж. Фон Неймана та Дж. Неша, учасники (гравці) об'єднуються в коаліції з метою отримання додаткової вигоди, оскільки очікують, що загальний виграш коаліції буде більшим, ніж виграш кожного окремого учасника. Щодо застосування теорії ігор для дослідження поведінки домогосподарств, то, на думку представників цієї теорії, розподіл ресурсів усередині домогосподарства є також результатом розв'язання конфліктних ситуацій шляхом переговорів: переваги подружжя не збігаються; усі спірні питання вирішують відповідно до переговорної моделі. Вигоди, що їх отримує подружжя в разі неспроможності дійти компромісу, стають "точками загрози", які впливають на ухвалення домогосподарствами оптимальних господарських рішень.

Однією з найвідоміших моделей некооперативних ігор є так звана "сімейна суперечка", запропонована Д. Льюсом і Х. Райффом у 50-ті рр. ХХ ст. Сутність гри "Сімейна суперечка" полягає в тому, що перед домогосподарством, яке складається з двох осіб (чоловіка та дружини), постає дилема: який із двох заходів (футбольний матч або мюзикл), що відбуваються одночасно, вибрати.

Учасники гри не мають права об'єднуватися в коаліцію та зобов'язані робити раціональний вибір виключно на основі власних переваг та/або бажанні партнера. Вигоди, дії та очікувані результати гри "Сімейна суперечка" можна подати у вигляді таблиці-матриці (табл. 6.1).

Таблиця 6.1

Матриця вигод, дій та результатів гри "Сімейна суперечка"

Вигоди чоловіка	Вигоди дружини	
	від футболу	від мюзиклу
від футболу	(2, 1)	(0, 0)
від мюзиклу	(0, 0)	(1, 2)

Із табл. 6.1 видно, що виграші учасників "Сімейної суперечки" є такими. Якщо чоловік вибере спільний перегляд футбольного матчу, то його вигода буде становити 2 бали, а якщо він вибере спільне відвідування мюзиклу, то вигода становитиме лише 1 бал. Якщо дружина вибере спільне відвідування мюзиклу, то її вигода буде становити 2 бали, а якщо спільний перегляд футбольного матчу, то вигода становитиме лише 1 бал. Якщо і чоловік, і дружина віддадуть перевагу самостійному відвідуванню цих заходів, то вигода кожного з них буде дорівнювати 0. Як бачимо, "Сімейна суперечка" підтверджує основну тезу прибічників теорії ігор про те, що загальний виграш (корисність) коаліції буде більшим, ніж виграш кожного окремого учасника. На думку Д. Льюса та Х. Райффа, саме це мотивує індивідів укладати шлюб і створювати родини [8].

Отже, усі теорії визначають економічну поведінку домогосподарств як раціональну, оскільки метою будь-якого домогосподарства є отримання максимального результату (корисності) за умови використання обмежених ресурсів. Також існує механізм узгодження інтересів членів домогосподарства, який виявляється в побудові загальної функції корисності та застосуванні теорії ігор. Це дозволяє визначити *цільову функцію* поведінки домогосподарств як функцію максимізації загальної корисності від споживання благ за умови використання обмежених економічних ресурсів. *Благами* в цільовій функції поведінки домогосподарств є: економічні блага, придбані на ринку; економічні блага, вироблені всередині домогосподарства; соціальні блага (дружба, кохання, повага, відпочинок, здоров'я, престиж); народжені діти. *Ресурсами* в цільовій функції поведінки домогосподарств є людський капітал (запас знань, умінь, навичок і компетентностей індивіда, які здатні приносити йому дохід), матеріальні витрати (фінансові активи та накопичене майно), час, витрачений на виконання неоплачуваної роботи вдома та відпочинок у колі родини. У формалізованому вигляді цільову функцію поведінки домогосподарств можна подати так:

$$U = F(X) \Rightarrow \max, \quad (6.1)$$

де U – сукупна (або загальна) корисність домогосподарства від споживання благ;

X – обсяг спожитих благ.

У кожний фіксований момент часу домогосподарство витрачає певний обсяг ресурсів, наприклад: протягом місяця або року родина використовує частину фінансових ресурсів на придбання споживчих та/або інвестиційних товарів. Водночас домогосподарство здатне перетворювати одні ресурси на інші (наприклад, витрачаючи свій час на вирощування полуниці на власній присадибній ділянці, члени родини безкоштовно отримують продукцію). Здатність домогосподарства перетворювати одні ресурси на інші та виробляти продукцію для внутрішнього споживання дозволяє визначити *виробничу функцію* домогосподарств, яка має такий вигляд:

$$Q = f (HC, FC, T), \quad (6.2)$$

де HC – людський капітал;

FC – грошові витрати;

T – час.

В умовах ринку домогосподарства як господарюючі суб'єкти виконують чотири важливі **функції**:

економічну, яка полягає в розподілі та споживанні благ; формуванні заощаджень і перетворенні їх на джерела інвестицій; визначенні найбільш ефективних варіантів вкладання грошей, виробництві, накопиченні та відтворенні людського капіталу; успадкуванні майна;

соціальну, яка полягає у створенні родини – як основного елемента будь-якого суспільства, вихованні та соціалізації дітей – як майбутньої робочої сили, отриманні статусу одруженого чоловіка/дружини;

біологічну, яка полягає у задоволенні сексуальних потреб і реалізації репродуктивної (відтворювальної) функції;

психологічну, яка полягає в отриманні емоційної та психологічної підтримки людини в родині; передаванні традицій, норм, цінностей новим поколінням; виконанні "сімейних ролей" відповідно до загальноприйнятих правил і норм суспільної поведінки.

Утім, з погляду сучасної економічної теорії, найважливішою функцією домогосподарств як суб'єкта ринкових відносин є *економічна*, оскільки домогосподарства є активним учасником фінансових відносин, що виникають як усередині домогосподарства, так і з іншими суб'єктами ринкової економіки (підприємствами та державою) (рис. 6.1).



Рис. 6.1. Місце домогосподарств у виробничо-розподільчому кругообігу ринкової економіки

Із рис. 6.1 видно, що домогосподарства виконують подвійну роль у ринковій економіці: з одного боку, вони є постачальниками трудових і фінансових ресурсів, а з другого – є отримувачами таких ресурсів. Зокрема, у відносинах із підприємствами домогосподарства є основними споживачами вироблених товарів і послуг і водночас основними постачальниками робочої сили, необхідної для здійснення та відтворення виробничого процесу. У відносинах із державою домогосподарства є отримувачами трансфертів та інших видів соціальної допомоги, але водночас вони є й основними платниками податків в економіці. У відносинах із фінансово-кредитними інституціями (насамперед комерційними банками) домогосподарства є ключовими кредиторами, які позичають гроші для придбання інвестиційних товарів; водночас з цим їхні заощадження у формі депозитів є висхідною точкою інвестицій та рушійною силою розвитку підприємництва країни. У відносинах зі страховими організаціями домогосподарства роблять страхові внески і з настанням страхового випадку отримують страхові виплати.

Формування доходів домогосподарств, їх використання, погодження доходів і витрат утворюють їхній бюджет. Узагальнену структуру бюджету домогосподарств наведено в табл. 6.2.

Структура бюджету домогосподарств

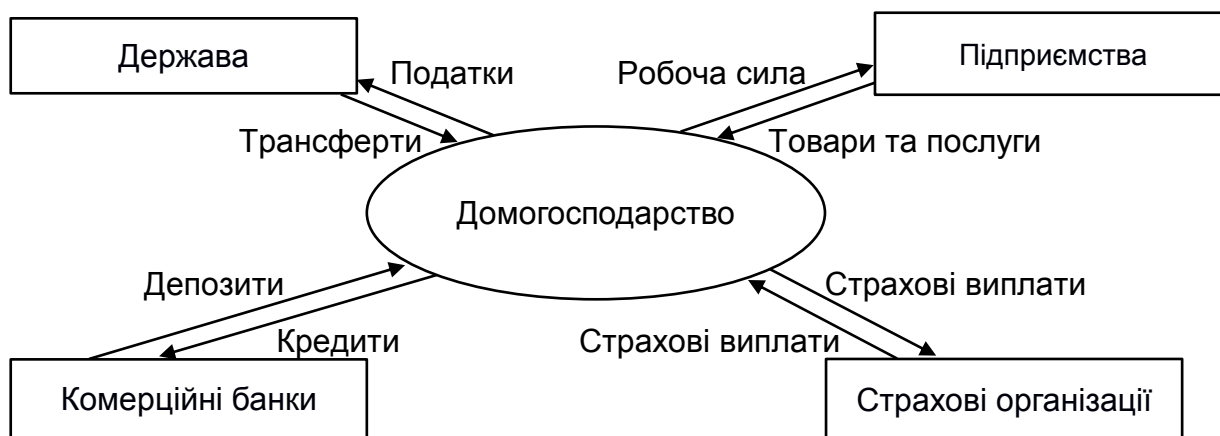
Доходи	Витрати
1. Трудові доходи (заробітна плата, у тому числі натуральна оплата, підприємницький прибуток). 2. Нетрудові доходи (рента, відсоток, дивіденди). 3. Трансферти (пенсії, стипендії, дотації, виплати з безробіття, соціальні виплати). 4. Інші легітимні доходи (спадщина, виграші, гранти, подарунки, матеріальна допомога родичів або спонсорів). 5. Нелегітимні (або "тіньові") доходи (хабарі, доходи від заборонених видів діяльності)	1. Споживчі витрати, тобто витрати на споживчі товари (продукти харчування, одяг, взуття, побутову хімію, косметику, канцелярські товари). 2. Споживчі послуги (освітні, медичні, комунальні, транспортні, соціокультурні, банківські, страхові, туристичні, юридичні). 3. Інвестиційні витрати, тобто витрати на товари тривалого використання (житлову та/або комерційну нерухомість, меблі, електроніку). 4. Індивідуальні податки та інші платежі до бюджетів різних рівнів (податок на прибуток, податок на спадщину, плата за землю). 5. Індивідуальні заощадження індивідів, які акумульовані фінансово-кредитними інститутами та можуть бути трансформовані в інвестиції. 6. Індивідуальні заощадження індивідів, які перебувають поза межами національної фінансово-кредитної системи і зберігаються "вдома" у формі готівки

Отже, домогосподарства є основоположною одиницею ринкової економіки.

6.2. Підприємство як суб'єкт ринкової економіки

Іншими важливими суб'єктами ринкової економіки є підприємства. **Підприємство** – це самостійний господарюючий суб'єкт ринкової економіки, який здійснює процес виробництва та/або надання послуг з метою отримання прибутку. У процесі здійснення економічної діяльності підприємство одночасно є і виробником, і споживачем: воно є виробником товарів і послуг і споживачем чинників виробництва (капіталу, праці, землі, інновацій). Роль підприємств у ринковій економіці виявляється у **функціях**, які вони виконують, а саме [4]:

виробничій функції, яка полягає в тому, що саме підприємства виробляють необхідні суспільству товари та послуги, задовольняючи потреби його членів;

ресурсній, яка полягає в тому, що підприємства формують попит на ресурси (трудові, матеріальні, фінансові, інформаційні й інтелектуальні), забезпечуючи отримання доходів (заробітної плати, дивідендів, відсотків, ліцензійних платежів та ін.) їхніми власниками;

економічній функції, яка полягає в тому, що бажання отримати вищий прибуток стимулює підприємців удосконалювати процес виробництва, упроваджувати досягнення науково-технічного прогресу (НТП), підвищувати якість і конкурентоспроможність виробленої продукції;

соціальної функції, яка полягає в тому, що конкуренція серед виробників стимулює підприємців удосконалювати процес організації праці та забезпечувати більш сприятливі умови для професійного й особистісного розвитку найманих працівників;

консолідаційній, яка полягає в тому, що проведення підприємствами міжсуб'єктних і міжгалузевих трансакцій детермінує товарно-грошові потоки та формування єдиного господарського механізму країни [23].

Підприємства можна розподілити на **типи**.

Залежно від форми власності:

приватні, які діють на основі приватної власності фізичних або юридичних осіб;

колективні, які діють на основі колективної (спільної) власності, насамперед у формі акціонерних товариств або товариств з обмеженою відповідальністю;

державні, які діють на основі державної власності;

комунальні, основані на власності певної територіальної громади (міської або сільської);

змішані, основані на об'єднанні підприємств різних форм власності.

Залежно від мети економічної діяльності:

комерційні, основною метою здійснення економічної діяльності яких є максимізація прибутку;

некомерційні, основною метою здійснення економічної діяльності яких є задоволення суспільних потреб, зокрема громадські, політичні та релігійні організації.

Залежно від масштабів виробництва:

індивідуальні, які виробляють продукцію виключно за індивідуальними замовленнями;

масові, які виробляють продукцію для масового споживання;

серійні, які виробляють серійну продукцію.

Залежно від ступеня спеціалізації та асортименту виробленої продукції:

вузькоспеціалізовані, які виробляють лише окремі групи товарів;

багатoproфільні, які виробляють різні групи товарів;

комбіновані, які виробляють різні групи товарів, причому одна група товарів на підприємстві перетворюється паралельно або послідовно на іншу.

Залежно від чисельності персоналу й обсягу господарського обороту:

мікропідприємства, чистий дохід від реалізації товарів, послуг та/або робіт яких не перевищує 700 тис. євро, а кількість працівників – не більше 10 осіб;

малі, чистий дохід від реалізації товарів, послуг та/або робіт яких не перевищує 8 млн євро, а кількість працівників – не більше 50 осіб;

середні, чистий дохід від реалізації товарів, послуг та/або робіт яких не перевищує 40 млн євро, а кількість працівників – не більше 250 осіб;

великі, чистий дохід від реалізації товарів, послуг та/або робіт яких перевищує 40 млн євро, а кількість працівників – понад 250 осіб.

Залежно від галузі, у якій функціонує підприємство:

промислові, які функціонують у різних галузях промисловості (авіаційній, автомобільній, вугільній, добувній, енергетичній, легкій, машинобудівній, металургійній, харчовій, хімічній та ін.);

сільськогосподарські, які функціонують у галузі агропромислового комплексу в цілому або сільського господарства зокрема;

будівельні, які функціонують у сфері будівництва й архітектури;

торговельні, які функціонують у сфері оптової, роздрібної та/або електронної торгівлі.

Залежно від приналежності капіталу та контролю над підприємством:

національні, власниками яких є резиденти (фізичні або юридичні особи) певної країни, а національна приналежність підприємства визначається місцем його розташування та реєстрацією;

іноземні, власниками яких є нерезиденти країни, а капітал формується або шляхом заснування нового акціонерного товариства, або шляхом купівлі контрольних пакетів вже існуючих компаній;

спільні, капітал яких частково належить резидентам країни, а частково – нерезидентам країни.

Незалежно від типу підприємства основою його функціонування та розвитку є **капітал**. Існують різні визначення капіталу як економічної категорії. З погляду класичної школи політичної економії (КШПЕ), капітал підприємства ототожнюють із засобами виробництва (будівлями, спорудами, обладнанням, устаткуванням, транспортними засобами та ін.). З позицій теорії трьох чинників виробництва, капітал – це один із основних чинників виробництва, який здатний приносити дохід його власнику у формі прибутку. Марксистська теорія визначає капітал як самозростаючу вартість, яка водночас є ключовим інструментом експлуатації найманої праці та джерелом створення додаткової вартості. З погляду монетаристської економічної теорії, під капіталом розуміють грошові кошти підприємства, виражені в різних формах фінансових активів: акціях, облігаціях, опціонах, варіантах. Як бачимо, капітал підприємства розглядають переважно як грошові кошти, які можуть виражатись у різних формах фінансових активів і здатні приносити їх власникам дохід у вигляді прибутку [5].

Є різні **види капіталу**.

За джерелами формування капітал підприємства розподіляють на: *власний*, тобто капітал власника(ів) підприємства; *залучений*, тобто грошові кошти, отримані власниками підприємства у формі кредитів та/або випуску боргових зобов'язань.

За роллю у створенні додаткової вартості капітал підприємства розділяють на:

постійний, тобто капітал, вартість якого в результаті процесу виробництва залишається незмінною;

змінний, який, навпаки, під час виробничого процесу збільшується, оскільки за його допомогою створюється додаткова вартість.

Основними елементами постійного капіталу підприємства є будівлі, споруди, обладнання, устаткування, транспортні засоби, комп'ютерна техніка. Натомість основними елементами змінного капіталу підприємства є витрати на робочу силу, яка створює додаткову вартість, що безоплатно привласнюється капіталістом.

За формою перенесення вартості на готову продукцію капітал підприємства поділяють на:

основний, який використовується протягом декількох виробничих циклів і при цьому не втрачає первісної матеріально-речової форми;

оборотний, який використовується протягом лише одного виробничого циклу та повністю втрачає свою матеріально-речову форму.

За формою існування капітал підприємства розмежовують на: *грошовий*, виражений у вигляді різних видів фінансових активів; *продуктивний*, виражений у вигляді товарної продукції.

Сьогодні поширення набувають новітні форми капіталу на мікро-рівні: людський, інтелектуальний, соціальний, духовний, емоційний, структурний та бренд-капітал.

Людський капітал – це вид капіталу, який існує у вигляді знань, умінь, навичок, компетенцій та мотивацій працівників, які приносять їм дохід у вигляді трудової ренти.

Інтелектуальний капітал – це вид капіталу, який складається з нематеріальних активів (патенти, авторські посвідчення, ноу-хау, товарні марки, товарні знаки, комерційні секрети та ін.) і забезпечує їх власникам дохід і конкурентні переваги.

Соціальний капітал – це вид капіталу, який цілеспрямовано формується в міжособистісному просторі, визначає рівень довіри та допомоги між членами колективу і дозволяє знизити трансакційні витрати підприємства, пов'язані з невизначеністю та ризиками процесів відтворення.

Духовний капітал – це вид капіталу, який складається зі знань, інтелекту, ерудиції, емоцій, творчості та системного мислення працівників, які сприяють не лише формуванню високої корпоративної культури, а і підвищенню продуктивності праці на підприємстві.

Емоційний капітал – це вид капіталу, який складається з внутрішньої творчої енергії, моральних цінностей та інших духовних ресурсів і дозволяє знизити витрати на контроль за якістю управління.

Структурний капітал – це вид капіталу, який формується за допомогою поширення глобальних комп'ютерних мереж, інтернет-технологій, електронних засобів зв'язку, масмедіа, соціальних мереж (Facebook, Twitter, Google+, LinkedIn), блогів, мікроблогів і систем штучного інтелекту. Ці засоби є результатом конвергенції та розвитку інформаційно-комунікаційних технологій і дієвим інструментом для обміну досвідом, сприяють поширенню та впровадженню інноваційних ідей, проєктів, технологій. Структурний (або ринковий) капітал складається з корисних моделей, винаходів, програмних продуктів, баз даних, товарних знаків, брендів підприємства, які є допомогою в реалізації інноваційних проєктів та виробництву наукоємної промислової продукції.

Бренд-капітал – це вид капіталу, який складається з товарних знаків, логотипів, баз даних, що формують унікальну корпоративну культуру серед працівників і високий ступінь довіри та лояльності споживачів до підприємства [16].

Капітал підприємства завжди перебуває в процесі безперервного руху, послідовно проходячи через три основні стадії. Процес, за якого капітал підприємства проходить три стадії та змінює свої форми, має назву **кругооборот капіталу**. На *першій стадії* капітал функціонує у сфері обігу в грошовій формі, яка змінюється на виробничу, оскільки підприємець витрачає власні та/або залучені грошові кошти на придбання необхідних чинників виробництва (засобів виробництва та робочої сили). На *другій стадії* капітал підприємства перебуває у формі виробничого капіталу, який поступово змінюється на грошову, оскільки саме на цій стадії створюється додаткова вартість, що безоплатно привласнюється капіталістом. На *третьій стадії* відбувається реалізація виробленої вартості, у тому числі додаткової, тому капітал потрапляє у сферу обігу та знову змінює товарну форму на грошову (табл. 6.3).

Таблиця 6.3

Характеристика стадій кругообороту капіталу

Показники	Стадія 1	Стадія 2	Стадія 3
Сфера	Сфера обігу	Сфера виробництва	Сфера обігу
Форма капіталу	Грошова форма змінюється на продуктивну	Продуктивна форма змінюється на товарну	Товарна форма змінюється на грошову
Функція капіталу	Придбання чинників виробництва, підготовка до здійснення виробничого процесу	Формування вартості товарів та/або послуг, у тому числі додаткової вартості	Реалізація вартості товарів та/або послуг, у тому числі додаткової вартості

Як бачимо, у процесі руху капіталу підприємства завжди відбувається його приріст, який розраховують за формулою:

$$\Gamma - T - \Gamma', \quad (6.3)$$

де Γ – сума авансованого капіталу;

T – вартість вироблених товарів та/або наданих послуг;

Г' – сума грошей, отриманих після реалізації товарів та/або послуг
(Г' = Г + ΔГ).

У сучасній економічній науці формула (6.3) відома як *загальна формула руху капіталу*. Її сутність полягає в тому, що спочатку підприємець інвестує капітал у формі грошей (Г), виробляє продукцію та/або надає послуги (Т), а після їх реалізації знову отримує гроші (Г'), причому сума грошей має бути більшою, ніж він сума авансованого капіталу (Г' > Г). Загальна формула руху капіталу діє і в реальних умовах. Наприклад, підприємець інвестував у бізнес з виробництва канцелярських товарів 160 тис. євро (Г). У результаті реалізації канцелярських товарів отримано дохід у сумі 240 тис. євро (Г'), яка перевищує суму авансованого капіталу (Г = 160 тис. євро). Отже, приріст авансованого капіталу підприємця (ΔГ) буде становити 80 тис. євро.

Після завершення одного кругообороту капіталу починається інший кругооборот. Безперервно повторюваний процес кругообороту капіталу, який охоплює період від моменту інвестування до повернення авансованого капіталу в грошовій формі, має назву **обороту капіталу**. Причому поняття обороту капіталу є ширшим, ніж поняття кругообороту капіталу, оскільки охоплює декілька кругооборотів, протягом яких підприємцю повертається вся сума інвестованих коштів. **Час обороту капіталу**, тобто період часу, протягом якого підприємцю повертається вся сума авансованого капіталу, поділяють на час обігу та час виробництва. *Час обігу капіталу* – це період часу, протягом якого капітал перебуває у сфері обігу, оскільки підприємець закуповує необхідні чинники виробництва та реалізує вироблену продукцію. Відповідно, *час виробництва* – це період часу, протягом якого капітал перебуває у сфері виробництва, адже саме на цьому етапі відбувається перетворення вхідних чинників виробництва на готову продукцію. Основними показниками, які характеризують процес обороту капіталу підприємства, є:

1) кількість кругооборотів капіталу в одному обороті:

$$n = \frac{K_O}{K_{AB}}, \quad (6.4)$$

де n – кількість оборотів капіталу;

2) час одного обороту капіталу, який розраховують за формулою:

$$t = \frac{K_{AB}}{K_O}, \quad (6.5)$$

де t – час одного обороту капіталу;

K_{AB} – вартість авансованого капіталу;

K_O – вартість капіталу, який повертається за рік;

3) кількість оборотів капіталу на рік:

$$n_{KO} = \frac{365}{n}, \quad (6.6)$$

де n_{KO} – кількість оборотів капіталу на рік.

Перебуваючи на стадії виробництва, основний капітал (будівлі, споруди, устаткування, транспортні засоби, комп'ютерна техніка, інструменти, господарський інвентар та ін.) поступово втрачає свою первісну матеріально-речову форму, оскільки відбувається процес його зношування. Є два основні типи зношування основного капіталу: моральний та фізичний (рис. 6.2).



Рис. 6.2. Типи зношування основного капіталу підприємства

Для відновлення основного капіталу підприємець має формувати *амортизаційний фонд*, який наповнюється шляхом щорічних *амортизаційних відрахувань* – витрат на реновацію основного капіталу підприємства.

Під **амортизацією** розуміють процес перенесення вартості основного капіталу на готову продукцію. Основними показниками, які характеризують процес амортизації, є:

1) величина річної амортизації основного капіталу:

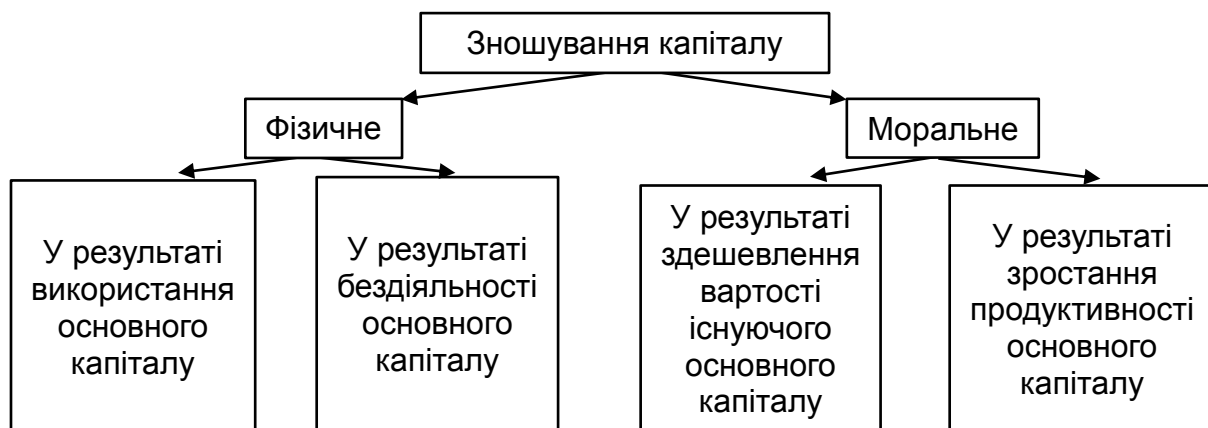
$$A_p = \frac{K_{\text{осн}}}{T}, \quad (6.7)$$

де A_p – величина річної амортизації основного капіталу;

$K_{\text{осн}}$ – первісна вартість устаткування;

T – термін служби основного капіталу;

2) норма річної амортизації основного капіталу:

$$A'_p = \frac{A_p}{K_{\text{осн}}}, \quad (6.8)$$

де A'_p – норма річної амортизації основного капіталу;

3) величина амортизаційних відрахувань на одиницю продукції:

$$A_{\text{од}} = \frac{A_p}{\Pi}, \quad (6.9)$$

де $A_{\text{од}}$ – величина амортизаційних відрахувань на одиницю продукції;

Π – обсяг виробництва продукції;

4) розмір амортизаційного фонду підприємства:

$$A\Phi = A_p \cdot T_3, \quad (6.10)$$

де $A\Phi$ – розмір амортизаційного фонду підприємства;

T_3 – залишкова вартість капіталу через T років його використання;

5) величина залишкової вартості основного капіталу:

$$ЗВ = ПВ - A\Phi, \quad (6.11)$$

де $ЗВ$ – залишкова вартість основного капіталу;

$ПВ$ – первісна вартість основного капіталу.

Додамо, що в економічно розвинених країнах світу значного поширення набув *метод прискореної амортизації* – системи сплати амортизаційних відрахувань, за якої в першій частині терміну служби основного капіталу стрімко зростає собівартість продукції. Водночас, зменшується розмір оподаткованого прибутку та ставка податку на прибуток. Окрім цього, підприємець отримує пільги щодо сплати податків, що стимулює його до оновлення матеріально-технічної бази підприємства та сприяє додатковим інвестиціям у виробничий процес.

6.3. Сутність підприємництва і умови його існування

У сучасних умовах найбільш прогресивною системою ведення господарства є підприємництво. **Підприємництво** – це продуктивна діяльність у сфері організації, виробництва, розподілу та реалізації товарів і послуг з метою отримання прибутку. Інколи поняття "підприємництво" ототожнюють з поняттям "бізнес". Такий підхід є помилковим, оскільки ключовими ознаками підприємницької діяльності є новаторство, антибюрократизм, комерційний ризик і матеріальна відповідальність. Водночас бізнес – це лише репродуктивна діяльність у сфері організації, виробництва, розподілу та реалізації товарів і послуг у межах апробованих технологій, норм і правил без ознак новаторства та господарської ініціативи [3].

Відомі чотири групи теорій, які досліджують сутність і роль підприємництва в ринковій економіці. Представники першої групи теорій підприємництва (П. Буагільбер, Р. Кантільон, Т. Мангольд, К. Маркс, Ф. Найт, У. Петті, Д. Рікардо, А. Сміт, А. Тюрго та ін.) ототожнюють підприємців із власниками капіталу, які готові ризикувати та здатні прогнозувати економічні процеси та явища на мікрорівні. Зокрема, Р. Кантільон визначав підприємця як людину, яка ухвалює раціональні господарські рішення та задовольняє власні потреби в умовах невизначеності, тому прибуток підприємця – це винагорода за ризик. А. Сміт розглядав підприємця як власника виробничого капіталу (споруд, будівель, обладнання, устаткування та ін.) і каталізатор ризикованих комерційних ідей, основною функцією якого є організація та управління виробничим процесом. Деякі іншими є погляди К. Маркса на визначення сутності підприємництва. Економіст указував на те, що підприємницька діяльність здійснюється капіталом без застосування вмінь і навичок капіталістів, а основою метою підприємця-капіталіста є отримання додаткової вартості, яка є результатом експлуатації капіталом найманої праці.

Представники другої групи теорій, які досліджують сутність підприємництва (М. Вебер, Д. Макклелланд, Дж. С. Мілль, Ж.-Б. Сей, І. фон Тюнен, Р. Хизрич та ін.), розглядають підприємця як людину, здатну діяти раціонально та сполучати основні чинники виробництва (працю та капітал) з метою отримання прибутку. Наприклад, Ж.-Б. Сей уважав підприємців ключовими суб'єктами ринку, які забезпечують виробництво продукції та її доведення до кінцевих споживачів. Вебер підприємницьку діяльність розглядав як втілення раціональності, яка передбачає отримання максимальної вигоди від вкладених коштів і витрачених зусиль. На думку М. Вебера, основою підприємництва є етика протестантизму, відповідно до постулатів якого багатство людини є проявом її обраності та Божого благословення, а підприємницький прибуток – наслідком шляхетності та сумлінності.

Представники третьої групи теорій, які досліджують сутність підприємництва (К. Бодо, Дж. Кларк, А. Маршалл, К. Менгер, Л. Мізес, Д. Робертсон, Ф. Уокер, Дж. Хікс та ін.), пов'язують підприємництво з виконанням специфічних управлінських функцій – організації, управління, мотивації та контролю на підприємстві. Зокрема, К. Бодо розглядав підприємців як осіб, які виконують управлінські функції та несуть відповідальність за результати своєї діяльності, тому вони мають володіти достатнім рівнем інтелекту та професійних знань. Натомість Дж. Кларк розширив перелік функцій підприємців, додавши здатність вчасно оновлювати технологічну базу підприємства та прогнозувати майбутнє ринку в умовах невизначеності [23].

Представники четвертої групи теорій, які досліджують сутність підприємництва (П. Друкер, Б. Карлофф, М. Алле, Б. Санто, Й. Шумпетер та ін.), розвинули ключове положення Л. Мізеса щодо тісного взаємозв'язку між підприємництвом і менеджментом. Вони ввели в науковий обіг поняття підприємницького менеджменту, яке містить три компоненти ухвалення стратегічних рішень: управління ризиком, активне та системне використання інновацій усередині підприємницьких структур, прогнозування інноваційних змін у зовнішньому середовищі. З погляду П. Друкера та Й. Шумпетера, саме інноваційні здібності та здатність долати інерційність економічних систем різних рівнів є ключовою ознакою підприємців. У цьому зв'язку Й. Шумпетер підприємцями вважав не лише осіб, які зайняті самостійною господарською діяльністю та мають на меті максимізацію власного прибутку, але і найманих працівників промислових підприємств, державних службовців, менеджерів великих корпорацій – у разі,

якщо вони ухвалюють нестандартні рішення та застосовують нові інноваційні підходи.

Найбільш повно сутність підприємницької діяльності розкривається у функціях, які виконують суб'єкти підприємницької діяльності в ринковій економіці:

економічна функція, яка полягає в тому, що саме підприємці займаються виробництвом і реалізацією товарів і послуг, необхідних споживачам;

інноваційна функція, яка полягає в тому, що більшість підприємців є водночас інноваторами, які впроваджують у виробничий процес досягнення науково-технічного прогресу й у такий спосіб забезпечують як високу якість продукції, так і випуск нової, усучасненої продукції;

ресурсна функція, яка полягає в тому, що підприємці діють в умовах обмеженості ресурсів, тому їхня поведінка має бути раціональною, щоб поєднати наявні ресурси (капітальні, трудові, природні, фінансові та ін.) і перетворити їх на готову продукцію з найменшими витратами;

організаційна функція, яка полягає в тому, що підприємці самостійно ухвалюють господарські рішення щодо організації власного бізнесу, формування стратегії підприємства та вибору стиля управління;

соціальна функція, яка полягає в тому, що розвиток підприємництва в країні сприяє формуванню нового класу – підприємців, які здатні ризикувати, долати економічні та неекономічні бар'єри, досягати поставлених цілей.

Здійснення підприємницької діяльності базується на кількох базових принципах, серед яких основними є такі:

принцип економічної самостійності, який означає, що підприємець самостійно ухвалює необхідні господарські рішення щодо визначення оптимального обсягу та встановлення рівноважної ціни на вироблену продукцію та/або надані послуги;

принцип планування, який означає, що підприємницька діяльність передбачає розроблення низки планів і прогнозів, зокрема бізнес-плану, який містить аналіз зовнішнього середовища, вивчення досягнень конкурентів, проведення фінансового аналізу, визначення можливих ризиків і розроблення стратегії розвитку;

принцип мобільності, який означає, що в умовах швидко змінюваного зовнішнього середовища підприємцям необхідно вміти вчасно реагувати й оновлювати асортимент продукції відповідно до уподобань і переваг споживачів;

принцип відповідальності, який означає, що підприємець несе повну відповідальність за результати економічної діяльності;

принцип економічної (або матеріальної) зацікавленості, який означає, що основною метою підприємницької діяльності є максимізація прибутку та комерційний успіх.

Отже, одним з основних принципів здійснення підприємницької діяльності є отримання максимального прибутку.

Розглянемо основні теорії формування підприємницького прибутку (табл. 6.4).

Таблиця 6.4

Теорії підприємницького прибутку

Теорія	Автор(и) теорії	Сутність теорії
Меркантилізм	Ж.-Б. Кольбер, Т. Мен, А. Монкретьєн, А. Серра	Продуктивною галуззю економіки країни є лише зовнішня торгівля, тому прибуток підприємця – це результат нееквівалентного обміну між торговцями різних країн
Фізіократи	Ф. Кене, Ж. Тюрго	Продуктивною галуззю економіки країни є лише сільське господарство, тому прибуток підприємця (або ("чистий продукт") – це дохід зайнятих у сільському господарстві
Класична школа політичної економії	А. Сміт, Д. Рікардо, Дж. Мілль, Ж.-Б. Сей	Основною продуктивною галуззю економіки країни є промисловість, тому прибуток підприємця (або підприємницький дохід) – це дохід власників капіталу
Теорія утримання	Н. Сеніор, Дж. Мак-Куллох	Прибуток підприємця є його винагородою за "утримання" від використання грошового капіталу на поточні цілі – придбання продуктів харчування, одягу, взуття, ліків та ін.
Марксистська теорія	К. Маркс, Ф. Енгельс, М. Зібер	Прибуток підприємця (капіталіста) є перетвореною формою додаткової вартості, яка виникає в результаті експлуатації капіталом найманої праці
Маржиналістська теорія	Й. Бем-Баверк, Ф. Візер, А. Маршалл, А. Пігу	Прибуток підприємця є, з одного боку, винагородою за його ризик, а з другого – доходом від використання такого чинника виробництва, як підприємницька здібність
Теорія революції в доходах	А. Берлі, С. Кузнець, Е. Хансен	Прибуток підприємця є "справедливим" доходом власників капіталу, який відповідає їхньому внеску в забезпечення суспільного добробуту

Як бачимо, більшість учених дотримується думки про те, що, вкладаючи гроші в процес виробництва, підприємець має на меті максимізувати прибуток, тобто підвищити норму прибутку. Норму прибутку підприємця розраховують за формулою:

$$P' = \frac{P}{K_{AB}}, \quad (6.12)$$

де P' – норма прибутку;

P – величина прибутку;

K_{AB} – авансований капітал (витрати виробництва).

На динаміку норми прибутку підприємця впливають різні чинники, основними серед яких є такі:

швидкість обороту капіталу, причому між швидкістю обороту капіталу та нормою прибутку існує пряма залежність, зумовлена тим, що збільшення кількості оборотів капіталу за рік сприяє збільшенню величини прибутку підприємця, а отже, і підвищенню норми прибутку;

органічна побудова капіталу, причому між співвідношенням постійного та змінного капіталу і нормою прибутку існує обернена залежність, зумовлена тим, що чим більшою є питома вага змінного капіталу (витрат на робочу силу), тим вищою буде норма прибутку;

масштаби виробництва, причому між масштабами виробництва та нормою прибутку існує пряма залежність, яка пояснюється тим, що впровадження наукових розробок та інноваційних ідей забезпечує великим за розмірами підприємствам вищу прибутковість;

ступінь експлуатації найманої праці капіталом, яка виявляється у збільшенні тривалості робочого дня, підвищенні інтенсивності та продуктивності найманої праці, що позитивно впливає на норму прибутку [17].

Бажання підприємців максимізувати свій прибуток приводить до "переливання" грошового капіталу з галузей із нижчою нормою прибутку до галузей із вищою нормою прибутку. Так виникає **міжгалузєва конкуренція** – конкуренція між виробниками різних галузей за отримання вищої норми прибутку. Процес "міграції" грошового капіталу відбувається доти, доки норми прибутку в усіх галузях національного господарства не стануть однаковими, тобто в економіці не встановиться *середня норма прибутку*. Середню норму прибутку розраховують за формулою:

$$P_{CP} = \frac{\sum P}{\sum K_{AB}} \cdot 100, \quad (6.13)$$

де P_{CP} – середня норма прибутку;

$\sum P$ – величина прибутку в різних галузях економіки;

$\sum K_{AB}$ – величина авансованого капіталу в різних галузях економіки.

У сучасній економічній теорії виокремлюють два види прибутку підприємця: бухгалтерський та економічний. *Бухгалтерський прибуток* розраховують як різницю між валовим доходом підприємства (або підприємця) та зовнішніми витратами на виробництво продукції за формулою:

$$P_A = I_T - EC, \quad (6.14)$$

де P_A – бухгалтерський прибуток;

I_T – валовий дохід;

EC – зовнішні витрати

або

$$P_R = TR - TC,$$

$$P_R = (P \cdot Q) - TC, \quad (6.15)$$

де P_R – прибуток;

TR – дохід;

P – ціна одиниці продукції;

Q – кількість продукції;

TC – витрати.

Економічний прибуток розраховують як різницю між валовим доходом підприємця та сумою зовнішніх і внутрішніх витрат на виробництво продукції за формулою:

$$P_E = I - (EC + IC) = P_A - IC, \quad (6.16)$$

де P_E – економічний прибуток;

IC – внутрішні витрати.

Математично величина економічного прибутку підприємця дорівнює *нормальному прибутку* – мінімальній сумі грошей, яка є достатньою для того, щоб продовжувати підприємницьку діяльність, а не шукати роботу за наймом).

Ефективність підприємницької діяльності значною мірою залежить від чинників зовнішнього середовища, які формують позиції та порядок дій суб'єктів господарювання, створюючи умови для здійснення підприємницької діяльності.

Умови здійснення підприємницької діяльності розподіляють на: географічні, технологічні, соціокультурні, економічні, правові та політичні.

Під *географічними умовами* розуміють природно-кліматичні умови, у яких здійснюється підприємницька діяльність, а також доступність сировинних та енергетичних ресурсів, наявність автомобільних магістралей, залізничних доріг та інших шляхів сполучення.

Технологічні умови відображують рівень використовуваних технологій; наприклад, підвищення автоматизації та роботизації виробництва сприяє зростанню продуктивності праці, скороченню попиту на робочу силу, що сприяє зниженню собівартості виробленої продукції.

Соціокультурні умови відображують рівень культурного розвитку суспільства, що виявляється в зміні потреб людей у тих або інших товарах унаслідок зміни етичних та/або релігійних норм і правил у суспільстві. Наприклад, у західних суспільствах усе більше людей починають дотримуватися здорового способу життя, тому підприємства, які виробляють тютюнові вироби, змушені скорочувати виробництво та шукати нові ринки збуту, зокрема в постсоціалістичних країнах і країнах, що розвиваються.

Економічні умови відображують попит і купівельну спроможність населення, наявність вільних робочих місць, можливості й умови отримання комерційних кредитів.

Правові умови передбачають прийняття законів і нормативно-правових актів, які стосуються спрощення процедури реєстрації підприємства, захисту прав власності, захисту підприємців від бюрократії, удосконалення податкової бази.

Політичні умови також істотно впливають на ефективність підприємницької діяльності, оскільки інструменти, способи та методи державного регулювання економіки залежать від цілей та завдань уряду країни.

Методи й інструменти регулювання підприємницької діяльності на державному рівні схематизовано показано на рис. 6.3.



Рис. 6.3. **Методи та інструменти державного регулювання підприємницької діяльності**

Зрозуміло, що державне регулювання підприємницької діяльності має ґрунтуватися на економічних методах і лише у виняткових випадках використовувати методи адміністративного впливу – такі, як заборони та регламенти.

Рекомендована література: [1; 3 – 5; 8; 16; 17; 22; 23; 26; 30].

Глосарій

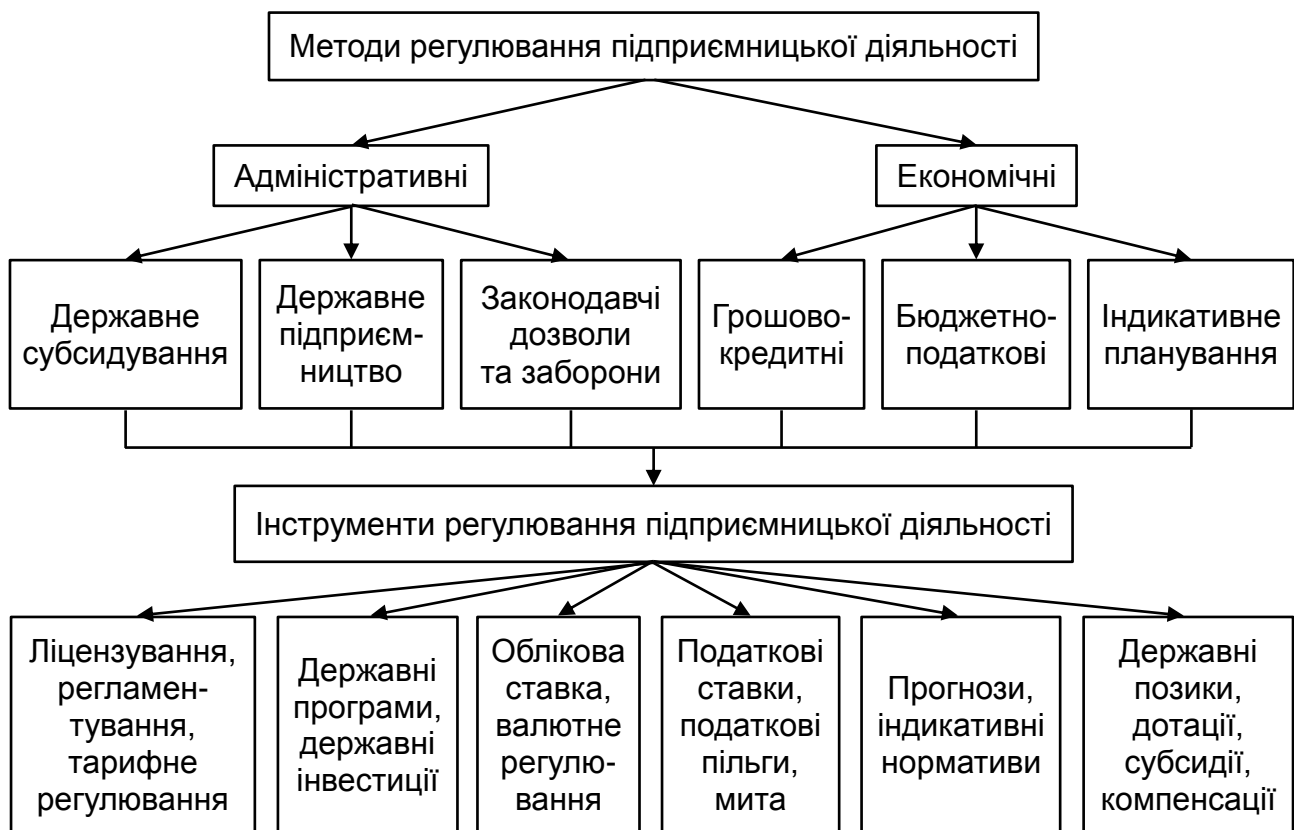
Бізнес – репродуктивна діяльність суб'єктів господарювання у сфері організації, виробництва, розподілу та реалізації товарів і послуг у межах апробованих технологій, норм і правил без ознак новаторства та господарської ініціативи.

Домогосподарство – суб'єкт ринкової економіки, який складається з однієї або кількох осіб, які проживають на спільній території та мають спільний бюджет.

Капітал підприємства – грошові кошти, які можуть перебувати в різних формах фінансових активів (акцій, облігацій, опціонів, варантів

та ін.) і здатні приносити їхнім власникам дохід у вигляді підприємницького прибутку.

Кругооборот капіталу – процес руху промислового капіталу, за якого капітал послідовно проходить три стадії, змінюючи свої форми (з грошової на товарну, а потім знову на грошову); при цьому в результаті дохід має бути більшим, ніж сума авансованого капіталу.

Оборот капіталу – безперервно повторюваний процес кругообороту капіталу, який охоплює період від початку інвестування до повернення авансованого капіталу в розширеній грошовій формі.

Підприємництво – продуктивна діяльність суб'єктів господарювання у сфері організації, виробництва, розподілу та реалізації товарів і послуг з метою отримання прибутку.

Підприємство – самостійний господарюючий суб'єкт ринкової економіки, який здійснює процес виробництва та/або надання послуг з метою отримання прибутку.

Прибуток – винагорода підприємця за його ризик і використання підприємницьких здібностей.

Практична частина

Питання для самодіагностики

1. Що таке домогосподарство? Які функції виконують домогосподарства в ринковій економіці?

2. Що таке підприємство? Які функції виконують підприємства в ринковій економіці?

3. Які типи підприємств вам відомі? Наведіть приклади українських підприємств залежно від форми власності й обсягу господарського обороту.

4. Що таке капітал підприємства? Як різні економічні теорії (марксизм, маржиналізм, інституціоналізм, монетаризм та ін.) визначають капітал підприємства?

5. На чому оснований поділ капіталу на постійний та змінний, основний та оборотний? На придбання яких чинників виробництва витрачають постійний, змінний, основний, оборотний капітал? Яке практичне значення для підприємця має поділ капіталу на основний, оборотний, постійний та змінний?

6. Розкрийте стадії кругообігу капіталу. На якій стадії кругообігу капітал підприємства набуває товарної форми?

7. У чому полягає принципова відмінність між поняттями кругообігу й обігу капіталу? Скільки кругообігів включає один оборот капіталу?

8. Назвіть показники, які характеризують оборот капіталу. Чому підприємець зацікавлений у скороченні часу обороту капіталу? Які складові часу обороту капіталу можна скоротити і яким чином?

9. У чому полягає принципова відмінність між фізичним і моральним зношенням капіталу?

10. Що таке амортизація? У чому полягає сутність прискореної амортизації? Навіщо в країнах проводять політику прискореної амортизації?

11. Яке практичне значення для підприємця має бухгалтерський, нормальний та економічний прибуток? Чи потрібно підприємцю продовжувати роботу, якщо він отримує бухгалтерський збиток у короткостроковому періоді?

12. Розкрийте методи регулювання підприємницької діяльності. До якої групи методів належать податки, субсидії, тарифи, квоти та ліцензії?

Тестові завдання

1. Підприємство як господарський суб'єкт має права:

- а) фізичної особи;
- б) юридичної особи;
- в) правильні відповіді а) і б);
- г) правильної відповіді немає.

2. У ринковій економіці підприємства виконують такі функції:

- а) соціальну, політичну, виробничо-технологічну, економічну, прогностичну;
- б) виробничу, економічну, ресурсну, соціальну, консолідаційну;
- в) виробничо-технологічну, економічну, політичну, прогностичну;
- г) методологічну, практичну, економічну, соціальну, консолідаційну.

3. За формою власності підприємства розподіляють на:

- а) приватні, колективні, державні;
- б) малі, середні, великі;

- в) індивідуальні, масові, серійні;
- г) промислові, комерційні, будівельні.

4. За кількістю персоналу й обсягом господарського обороту підприємства розподіляють на:

- а) приватні, колективні, комунальні, державні;
- б) мікропідприємства, малі, середні, великі;
- в) індивідуальні, масові, серійні;
- г) промислові, комерційні, будівельні, торговельні.

5. Диверсифікована система підприємств із єдиним фінансовим центром – це:

- а) асоціація;
- б) конгломерат;
- в) консорціум;
- г) концерн.

6. За формою перенесення вартості на готову продукцію капітал розподіляють на:

- а) власний і залучений;
- б) основний та оборотний;
- в) постійний і змінний;
- г) соціальний та інтелектуальний.

7. За роллю у створенні додаткової вартості капітал розподіляють на:

- а) власний і залучений;
- б) основний та оборотний;
- в) постійний і змінний;
- г) людський та інтелектуальний.

8. Витрати на робочу силу становлять такий капітал підприємства:

- а) основний;
- б) оборотний;
- в) постійний;
- г) змінний.

9. Оборотний капітал – це:

- а) вартість робочої сили та сировини, яка повертається за кілька кругооборотів;
- б) вартість робочої сили та сировини, яка повертається за один оборот капіталу;
- в) вартість робочої сили та сировини, яка повертається після одного кругообороту;
- г) вартість засобів праці, яка повертається після одного обороту.

10. Амортизація – це:

- а) вартість основного капіталу, яка повертається за рік;
- б) процес перенесення вартості основного капіталу на готову продукцію;
- в) фізичне зношування основного капіталу;
- г) моральне зношування основного капіталу.

11. Моральне зношування основного капіталу пов'язане з:

- а) бездіяльністю основного капіталу;
- б) тривалою роботою основного капіталу;
- в) підвищенням суспільної продуктивності праці;
- г) появою більш продуктивного основного капіталу.

12. Кругооборот капіталу включає:

- а) одну стадію;
- б) дві стадії;
- в) три стадії;
- г) чотири стадії.

13. Час одного обороту капіталу розраховують як відношення:

- а) постійного капіталу до змінного капіталу;
- б) змінного капіталу до постійного капіталу;
- в) авансованого капіталу до капіталу, що повертається за рік;
- г) капіталу, що повертається за рік, до авансованого капіталу.

14. Різниця між валовим доходом підприємства та зовнішніми витратами на виробництво продукції – це:

- а) бухгалтерський прибуток;
- б) економічний прибуток;

- в) нормальний прибуток;
- г) граничний прибуток.

15. Міжгалузева конкуренція приводить до:

- а) усереднення норми прибутку та встановлення ціни виробництва;
- б) установлення середньогалузевої вартості товару;
- в) переливання капіталу та зменшення норми прибутку;
- г) переливання капіталу та збільшення норми прибутку.

Відповіді: 1 г; 2 б; 3 а; 4 б; 5 г; 6 б; 7 в; 8 г; 9 в; 10 б; 11 г; 12 в; 13 в; 14 а; 15 а.

Приклади розв'язання задач

Задача 6.1. На виробничі споруди підприємець авансував 15 тис. євро, на купівлю машин – 17 тис. євро, на паливо – 1,5 тис. євро, на обладнання – 8 тис. євро, на заробітну плату працівників з відрядною оплатою праці – 1,7 тис. євро, на сировину – 1 тис. євро, на транспортні засоби – 13 тис. євро, на напівфабрикати – 7 тис. євро, на заробітну плату працівників з погодинною оплатою – 9 тис. євро. Розрахуйте вартість основного, оборотного, постійного та змінного капіталу.

Розв'язання задачі 6.1

1. Розрахуємо вартість основного капіталу:

Вартість основного капіталу = Вартість споруд + Вартість машин +
+ Вартість обладнання + Вартість транспортних засобів. (6.17)

Підставивши дані в формулу (6.17), отримуємо:

Вартість основного капіталу = 15 тис. євро + 17 тис. євро +
+ 8 тис. євро + 13 тис. євро = 53 тис. євро. (6.18)

2. Розрахуємо вартість оборотного капіталу:

Вартість оборотного капіталу = Вартість палива + Вартість сировини +
+ Вартість напівфабрикатів + Заробітна плата працівників
з відрядною оплатою праці + Заробітна плата працівників
з погодинною оплатою праці. (6.19)

Підставивши дані в формулу (6.19), отримуємо:

$$\text{Вартість оборотного капіталу} = 1,5 \text{ тис. євро} + 1 \text{ тис. євро} + \\ + 7 \text{ тис. євро} + 1,7 \text{ тис. євро} + 9 \text{ тис. євро} = 20,2 \text{ тис. євро.}$$

3. Розрахуємо вартість змінного капіталу:

$$\text{Вартість змінного капіталу} = \text{Заробітна плата працівників} \\ \text{з погодинною оплатою праці} + \text{Заробітна плата працівників} \\ \text{з відрядною оплатою праці} \quad (6.20)$$

Підставивши дані в формулу (6.20), отримуємо:

$$\text{Вартість змінного капіталу} = 9 \text{ тис. євро} + 1,7 \text{ тис. євро} = 10,7 \text{ тис. євро.}$$

4. Розрахуємо вартість постійного капіталу:

$$\text{Вартість постійного капіталу} = \text{Вартість споруд} + \text{Вартість машин} + \\ + \text{Вартість обладнання} + \text{Вартість транспортних засобів} + \text{Вартість} \\ \text{палива} + \text{Вартість сировини} + \text{Вартість напівфабрикатів} \quad (6.21)$$

Підставивши дані в формулу (6.21), отримуємо:

$$\text{Вартість постійного капіталу} = 15 \text{ тис. євро} + 17 \text{ тис. євро} + \\ + 8 \text{ тис. євро} + 13 \text{ тис. євро} + 1,5 \text{ тис. євро} + 1 \text{ тис. євро} + \\ + 7 \text{ тис. євро} + 9 \text{ тис. євро} = 62,5 \text{ тис. євро.}$$

Задача 6.2. Якою буде залишкова вартість устаткування через 12 років його використання, якщо первісна його вартість становить 400 000 грн, а термін служби – 20 років?

Розв'язання задачі 6.2

1. Розрахуємо величину річної амортизації устаткування. Для цього використаємо формулу:

$$A_p = \frac{K_{\text{осн}}}{t}, \quad (6.22)$$

де A_p – величина річної амортизації основного капіталу;

$K_{\text{осн}}$ – первісна вартість устаткування;
 t – термін служби основного капіталу.

Підставивши дані в формулу (6.22), отримуємо:

$$A_p = \frac{400\,000 \text{ грн}}{20 \text{ років}} = 20\,000 \text{ грн/рік.}$$

2. Розрахуємо амортизаційний фонд на відновлення устаткування через 12 років:

$$\begin{aligned} \text{Амортизаційний фонд через 12 років} &= 20\,000 \text{ грн / рік} \cdot 12 \text{ років} = \\ &= 240\,000 \text{ грн.} \end{aligned}$$

3. Розрахуємо залишкову вартість устаткування за формулою:

$$\text{Залишкова вартість} = \text{Первісна вартість} - \text{Амортизаційний фонд.} \quad (6.23)$$

Підставивши дані в формулу (6.23), отримуємо:

$$\begin{aligned} \text{Залишкова вартість устаткування} &= 40\,000 \text{ грн} - 240\,000 \text{ грн} = \\ &= 160\,000 \text{ грн.} \end{aligned}$$

Задача 6.3. Авансований капітал (у млн дол. США) на виробничі споруди – 18; на обладнання – 5; на сировину та пальне – 1,0; на заробітну плату – 0,8. Термін служби основного капіталу – 10 років. Заробітну плату виплачують два рази на місяць, а сировину та пальне закуповують кожний квартал. Розрахуйте суму авансованого капіталу та кількість оборотів на рік, час одного обороту капіталу, річний прибуток, якщо за рік вироблено 10 млн од. продукції, ціна одиниці продукції – 3 дол. США / од.

Розв'язання задачі 6.3

1. Розрахуємо вартість авансованого капіталу як суму основного й оборотного капіталу (у млн дол. США):

$$K_{\text{ав}} = 18 + 5 + 1,0 + 0,8 = 24,8.$$

2. Розрахуємо вартість капіталу, який повертається за рік (у млн дол. США):

$$K_O = \frac{18+5}{10} + 0,8 \cdot 24 + 1 \cdot 4 = 25,5.$$

3. Розрахуємо час одного обороту капіталу. Для цього використаємо формулу:

$$t = \frac{K_{AB}}{K_O}, \quad (6.24)$$

де t – час одного обороту;

K_{AB} – вартість авансованого капіталу;

K_O – вартість капіталу, який повертається за рік.

Підставивши дані у формулу (6.24), отримуємо (у млн дол. США):

$$t = \frac{24,8}{25,5} = 0,97.$$

4. Розрахуємо кількість оборотів капіталу за рік:

$$n = \frac{K_O}{K_{AB}}, \quad (6.25)$$

де n – кількість оборотів капіталу.

Підставивши дані у формулу (6.25), отримуємо (у млн дол. США):

$$n = \frac{25,5}{24,8} = 1,03.$$

5. Розрахуємо річний прибуток підприємця:

$$P_R = TR - TC$$

або

$$P_R = (P \cdot Q) - TC, \quad (6.26)$$

де P_R – прибуток;

TR – дохід;

P – ціна одиниці продукції;
 Q – кількість продукції;
 TC – витрати.

Підставивши дані у формулу (6.26), отримуємо:

$$P_R = (10 \text{ млн од. продукції} \cdot 3 \text{ дол. США/од. продукції}) - 25,5 \text{ млн дол. США} = 4,5 \text{ млн дол. США.}$$

Розв'язок: річний прибуток підприємця становить 4,5 млн дол. США.

Задача 6.4. Вартість обладнання становить 600 тис. грн, строк служби 12 років, продуктивність – 30 тис. деталей на рік. Через 4 роки вартість такого обладнання зменшилася до 410 тис. грн, при цьому строк служби обладнання і його продуктивність не змінилася. Розрахуйте збитки від морального зношування в розрахунку: а) на одиницю продукції; б) на всю продукцію за рік; в) на всю продукцію за усі роки.

Розв'язання задачі 6.4

1. Розрахуємо величину річної амортизації старого обладнання:

$$A_P = \frac{K_{\text{осн}}}{t}, \quad (6.27)$$

де A_P – величина річної амортизації обладнання.

Підставивши дані у формулу (6.27), отримуємо:

$$A_P = \frac{600 \text{ тис. грн}}{12 \text{ років}} = 50 \text{ тис. грн/рік.}$$

2. Розрахуємо величину амортизації старого обладнання на одиницю продукції:

$$A_{\text{од.}} = \frac{A_P}{Q}, \quad (6.28)$$

де $A_{\text{од.}}$ – величина амортизації обладнання на одиницю продукції;
 Q – кількість продукції.

Підставивши дані у формулу (6.28), отримуємо:

$$A_{\text{од.}} = \frac{50 \text{ тис. грн}}{30 \text{ тис. деталей}} = 1,67 \text{ грн/деталь.}$$

3. Розрахуємо величину річної амортизації нового обладнання:

$$\overline{A_P} = \frac{410 \text{ тис. грн}}{12 \text{ років}} = 34,17 \text{ тис. грн/рік.}$$

4. Розрахуємо величину амортизації нового обладнання на одиницю продукції:

$$\overline{A_{\text{од.}}} = \frac{37,14 \text{ тис. грн}}{30 \text{ тис. деталей}} = 1,14 \text{ грн/деталь.}$$

5. Втрати від морального зношування обладнання на одиницю продукції:

$$\Delta A_{\text{од.}} = 1,14 \text{ грн / деталь} - 1,67 \text{ грн / деталь} = -0,53 \text{ грн / деталь.}$$

6. Утрати від морального зношування обладнання на всю продукцію за один рік:

$$\Delta A \text{ (за рік)} = -0,53 \text{ грн / деталь} \cdot 30 \text{ тис. деталей} = 15,9 \text{ тис. грн.}$$

7. Утрати від морального зношування обладнання на всю продукцію за всі роки:

$$\Delta A \text{ (за всі роки)} = 15,9 \text{ тис. грн} \cdot 8 = 127,2 \text{ тис. грн.}$$

Розв'язок: втрати від морального зношування обладнання на одиницю продукції становлять 0,53 грн, на всю продукцію за один рік – 15,9 тис. грн, а за всі роки – 127,2 тис. грн.

Задачі для самостійного розв'язання

Задача 6.5. Розрахуйте величину прибутку підприємця, якщо авансований капітал дорівнює 500 тис. грн, а норма прибутку становить 18 %.

Задача 6.6. На відкриття мінімаркету "Сонечко" авансовано такі витрати (у тис. євро): на будівлі та споруди – 800; на обладнання – 120, на сировину та напівфабрикати – 25; на пальне – 21; на робочу силу – 40. Розрахуйте величину постійного, змінного, основного та оборотного капіталів.

Задача 6.7. На виробничі споруди підприємець авансував 100 млн грн, на пальне та сировину – 50 млн грн, органічна побудова капіталу – 5 : 1. Термін служби основного капіталу дорівнює 10 рокам, оборотний капітал проходить 3 обороти на рік. Розрахуйте величину авансованого капіталу; час одного обороту капіталу.

Задача 6.8. Первісна ціна устаткування – 90 000 грн. Термін його служби 10 років. Яким буде розмір амортизаційного фонду через 5 років?

Задача 6.9. Вартість устаткування становить 950 тис. грн; термін служби основного капіталу 10 років; продуктивність устаткування – 50 тис. деталей на рік. Через 5 років вартість такого устаткування зменшилася до 800 тис. грн; термін його служби і продуктивність не змінилися. Розрахуйте збитки від морального зношування в розрахунку:

- а) на одиницю продукції;
- б) на всю продукцію за рік;
- в) на всю продукцію за всі роки.

За даними табл. 6.5 визначте:

- а) у яку галузь буде спрямовуватися капітал;
- б) у якому випадку переливання капіталу припиниться.

Таблиця 6.5

Вихідні дані

Галузь	Капітал, млн дол. США	Річний прибуток, млн дол. США
Машинобудування	1 000	200
Металургія	2 000	150
Хімічна промисловість	3 000	250

Тематика есе

1. Роль новітніх форм капіталу (людського, інтелектуального, соціального, емоційного, духовного, культурного) у забезпеченні процесу суспільного відтворення.

2. Шляхи прискорення обороту капіталу підприємства на етапі четвертої промислової революції.

3. Політика прискореної амортизації в Україні та інших країнах світу: порівняльний аналіз.

4. Тенденції концентрації та централізації капіталу.

5. Проблеми розвитку підприємництва в аграрному секторі України.

7. Конкуренція і монополія

Мета – формування в студентів таких **компетентностей**: здатність аналізувати сутність конкуренції, її форм і моделей ринку; здатність проводити аналіз взаємозв'язку між конкуренцією та ціноутворенням.

Основні питання:

7.1. Конкуренція та її сутність.

7.2. Моделі ринків.

Ключові слова: досконала конкуренція, недосконала конкуренція, – ринок чистої конкуренції, ринок монополістичної конкуренції, ринок олігополії, ринок чистої монополії.

7.1. Конкуренція та її сутність

Конкуренція – це суперництво, боротьба між суб'єктами ринку за найвигідніші умови виробництва та збуту продукції, за реалізацію своїх інтересів. Конкуренція вирішує багато питань розвитку та функціонування ринку. Вона є і головною рушійною силою економічного прогресу, і головним регулятором ринкової економіки, і головною силою з подолання всього застарілого в економіці. Завдяки конкуренції застаріла техніка та технологія замінюється новою, більш прогресивною, що дозволяє і більше виробляти, і зменшувати витрати на одиницю продукції,

і отже, забезпечити перевагу на ринку. Конкуренція змушує виробників переходити до виробництва нових видів продукції, підвищення її якості, до заміни застарілих форм організації праці та виробництва новими, більш прогресивними формами [2].

Є різні класифікації форм конкуренції, серед яких можна виділити показану на рис. 7.1. Ця класифікація розподіляє конкуренцію на досконалу та недосконалу.

Досконала конкуренція – це економічна ситуація, коли жоден товаровиробник не в змозі впливати на ціну.



Рис. 7.1. Класифікація конкуренції

Недосконала конкуренція – це економічна ситуація, коли підприємство або об'єднання підприємств виробляють і постачають на ринок таку частку продукції, що дає змогу впливати на формування її ціни.

Аналіз сучасного стану економіки показав, що її характерною рисою є панування недосконалої конкуренції.

7.2. Моделі ринків

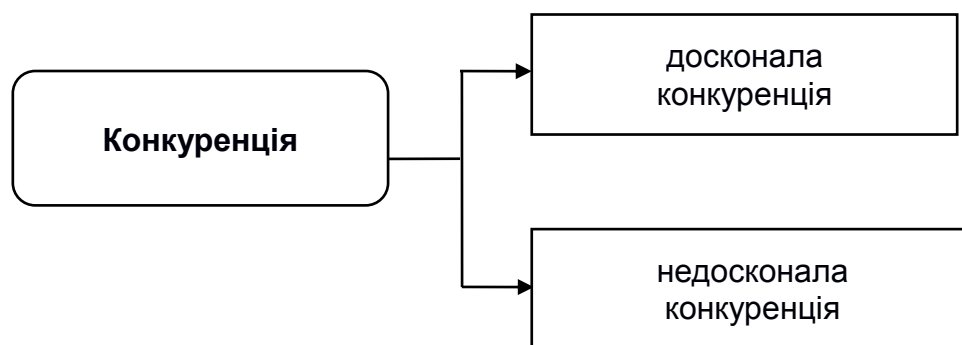
У рамках розподілу конкуренції на досконалу та недосконалу виокремлюють **чотири моделі ринку**:

- риннок чистої (вільної) конкуренції;
- риннок чистої монополії;
- риннок олігополії;
- риннок монополістичної конкуренції.

Найважливіші ознаки, за допомогою яких розрізняють зазначені моделі, показано на рис. 7.2.

Критерії класифікації	кількість фірм-постачальників на ринку
	тип продукту, що постачають для продажу
	участь фірм у контролі над ринковою ціною
	умови входження підприємства на ринок і виходу з нього
	незалежність (або, навпаки, залежність) суб'єктів ринку один від одного

Рис. 7.2. Критерії класифікації ринкових моделей

Згідно з розглянутими критеріями **ринок досконалої (чистої) конкуренції** можна охарактеризувати як ринкову організацію з такими ознаками:

діє велика кількість фірм, які мають невеликий розмір. Це означає, що частка кожної з них незначна, тому збільшення або зменшення обсягу виробництва жодної з них суттєво не вплине на ринкову ситуацію;

немає природних чи штучних бар'єрів для входження в галузь різних підприємств та виходу з неї, тобто умови господарювання є рівними для всіх, а тому дуже сприятливими;

продукція, що пропонують для продажу, є однорідною, стандартною, тому для споживача не важливо, у якого товаровиробника її купувати;

повністю відсутня можливість контролювати або диктувати ціновий діапазон. Якщо одна з фірм, що діє в умовах чистої конкуренції, дещо збільшить ціну на свій товар, вона може втратити своїх покупців. А продавати товар за меншою ціною, ніж ринкова, немає сенсу, оскільки це суперечить основній меті її діяльності – максимізації прибутку. Тому в таких умовах товаровиробники повинні пристосовуватися до ринкових цін, що є результатом взаємодії попиту та пропозиції;

усі економічні суб'єкти мають повну інформацію про умови ринку (чинні ціни, витрати, якість товару тощо).

Незважаючи на незаперечні переваги **ринку вільної конкуренції** в умовах сьогодення він є досить рідкісним явищем. Найбільш близькими за своїми ознаками до цієї моделі є: ринок сільськогосподарської продукції, фондовий ринок, ринок валюти.

Американський учений-економіст Поль Самуельсон [26] зазначав, що реальний світ, яким ми його знаємо за Америкою, Європою чи Азією, є своєрідним поєднанням елементів конкуренції з недосконаlostями,

які вносять монополії. Можна сказати, що вільна конкуренція деякою мірою посприяла монополізації світової економіки. Монополії розпочали своє панування наприкінці ХІХ – на початку ХХ ст.

Ринок монополії є абсолютною протилежністю ринку вільної конкуренції. Чиста **монополія** (від грец. *monos* – один, *poleo* – продаю) – це форма ринкової організації з такими характеристиками [8]:

діє один товаровиробник, який повністю контролює обсяг пропозиції товару. Таким чином, у цих умовах одна фірма може захопити цілу галузь;

товар, який постачають на ринок, не має близьких заміників або є унікальним. Тому, на відміну від чистої конкуренції, в умовах чистої монополії в споживача немає вибору: якщо він не придбає цей винятковий товар у цього підприємства, то він взагалі повинен відмовитися від купівлі;

фірма-монополіст повністю контролює обсяг випуску та ціну. Монопольна ціна має таку структуру:

$$\text{Ціна} = \text{витрати} + \text{середній прибуток} + \text{монопольний надприбуток};$$

входження в галузь можливих конкурентів заблоковано різноманітними бар'єрами: юридичними (патенти, ліцензії, авторські права, товарні знаки тощо) й економічними (ефект масштабу виробництва, рівень транспортних витрат і т. ін.).

До ринку чистої монополії можна віднести підприємства, що надають комунальні послуги, послуги зв'язку, поштові послуги.

Згідно з різними ознаками виділяють види монополій, подані на рис. 7.3.

Монополії	відповідно до ролі в торговій угоді	монополія
		монопсонія
	відповідно до масштабу охоплення ринку	чиста
		абсолютна
	відповідно до причин виникнення	природна
		легальна
штучна		

Рис. 7.3. Класифікація монополій

Монополія – це підприємство або об'єднання підприємств, що відіграє роль продавця.

Монопсонія – це підприємство або об'єднання підприємств, що є покупцем.

Різниця між чистою й абсолютною монополіями в тому, що перша формується в межах однієї галузі, а друга – у масштабі національного господарства (наприклад, державна монополія зовнішньої торгівлі).

Природна монополія – це підприємство, яким володіє власник, що має у своєму розпорядженні рідкісні або невідтворювані елементи виробництва (це можуть бути рідкісні метали, особливі земельні ділянки тощо). До такого виду монополій також належать деякі галузі, що мають важливе значення для держави (наприклад, залізничний транспорт, транспортування електричної енергії, військово-промисловий комплекс і т. ін.).

Легальна монополія – це підприємство, створене на законному підґрунті, яким є зареєстровані патенти, авторські права, товарні знаки тощо.

Штучна монополія виникає на основі змови або придушення конкурентів і здійснюється за такими напрямками:

горизонтальна інтеграція – передбачає злиття підприємств, зайнятих в одній галузі виробництва;

вертикальна інтеграція – передбачає об'єднання взаємопов'язаних між собою підприємств низки галузей (наприклад, організація виробництва в рамках єдиного технологічного процесу: добування сировини, випуск готової продукції та післяпродажне обслуговування споживачів);

диверсифікація – передбачає об'єднання підприємств різних галузей економіки, які жодним чином не пов'язані між собою.

Штучні монополії можуть мати форми, розглянуті на рис. 7.4.

Ринок чистої конкуренції і ринок чистої монополії є граничними формами організації ринку, між якими проміжні позиції займають ринок олігополії і ринок монополістичної конкуренції [24].

Олігополія (від грец. oligos – декілька, poleo – продаю) є найбільш поширеною формою ринкової організації в промисловому секторі в багатьох індустріально розвинутих країнах світу. **Олігополістичний ринок** за своїми ознаками найбільш близький до ринку монополії. Характерними рисами ринку олігополії є такі:

нечисленність фірм, наявних на ринку. Як правило, їх кількість не перевищує десяти і вони великі за розміром;

продукція, що пропонують, може бути як однорідною, так і диференційованою;

попередні особливості є основою для взаємозалежності між фірмами-учасниками ринку. Ухвалюючи те чи інше економічне рішення, підприємство повинно враховувати відповідну реакцію з боку конкурентів;

значна частка у виробництві товару дає змогу кожному з підприємств проводити самостійну цінову політику, але це теоретично. На практиці ціни на товари здебільшого встановлюють шляхом таємного узгодження між учасниками цього ринку;

значні перепони для виходу на ринок нових фірм, серед яких найвагомішою є ефект масштабу виробництва.

Картель	Це первісна, найпростіша форма монополістичного об'єднання підприємств у межах однієї галузі шляхом горизонтальної інтеграції. Його учасники зберігають свою власність на матеріальні умови господарювання та виготовлену продукцію, яку реалізують самостійно, домовляючись між собою про квоту, тобто частку кожного в загальному випуску продукції, про розподіл ринків, продажні ціни тощо
Синдикат	Це монополістичне об'єднання, що має більш складний характер порівняно з картелем. Виробники однорідної продукції самостійно володіють засобами виробництва, а збут готового товару організують спільно через створену з цією метою контору. Шлях об'єднання – горизонтальна інтеграція
Трест	Це монополістичне об'єднання підприємств-суміжників, пов'язаних між собою технологією, у вигляді гігантських акціонерних товариств. Трест функціонує на основі загального управління виробництвом і спільної власності на матеріальні умови господарювання і вироблену продукцію. Шлях об'єднання – вертикальна інтеграція
Концерн	Це монополістичне об'єднання формально незалежних підприємств у вигляді акціонерного товариства, у межах якого головна фірма здійснює фінансовий (грошовий) контроль за всіма його учасниками. У концерн зазвичай входять товаровиробники суміжних галузей та невиробничі організації, що їх обслуговують, – такі, як банки, торгові та транспортні підприємства, страхові компанії. Шлях об'єднання – диверсифікація
Конгломерат	Це монополістичне об'єднання підприємств шляхом диверсифікації у вигляді акціонерного товариства. Учасниками цих об'єднань є невиробничі організації і підприємства, що ніяк не пов'язані між собою (наприклад, підприємство, що займається виробництвом військової техніки або заморожуванням овочів). Вони не мають ні виробничої, ні комерційної самостійності

Рис. 7.4. Штучні монополістичні об'єднання

Ринок монополістичної конкуренції вирізняється такими характерними рисами:

діють десятки фірм-товаровиробників, і кожна з них виробляє незначну частку галузевої пропозиції. Фірми діють самостійно на свій страх і ризик;

до продажу пропонують неоднорідну, диференційовану продукцію. *Неоднорідною, або диференційованою*, вважають подібну, але не ідентичну продукцію, що задовольняє однакові потреби споживачів (наприклад, види шампунів, зубної пасти, пральних порошків тощо). Товари можуть розрізнятися за якістю, властивостями, зовнішнім оформленням, умовами післяпродажного обслуговування;

у зв'язку з тим, що ефект масштабу виробництва не відіграє великої ролі, а необхідний для початку справи капітал, як правило, невеликий, на цьому ринку створюються широкі можливості для вступу нових фірм. Але слід зазначити, що вступ на ринок монополістичної конкуренції більш складний, ніж на ринку вільної конкуренції. Перепонами для входження в галузь нового товаровиробника можуть бути торгові марки, патенти, ліцензії тощо, які, на відміну від умов чистої монополії, не мають жорсткого характеру, оскільки стосуються товарів-субститутів.

Модель ринку монополістичної конкуренції поширена в харчовій і легкій промисловості, а також у сфері послуг.

Рекомендована література: [2; 8; 24; 26].

Глосарій

Досконала (чиста) конкуренція – ситуація, коли жоден виробник не може впливати на ринкову ціну.

Конкурентний ринок – ринок, на якому багато продавців і покупців певного товару, проте ніхто з них не може вирішальним чином впливати на ринкову ціну.

Монополістична конкуренція – ситуація в умовах недосконалої конкуренції, за якої доволі значна кількість виробників пропонує схожу, але не ідентичну продукцію. Ця модель поєднує монополістичні та конкурентні властивості.

Монополія – ринкова ситуація, коли певний товар постачає одне підприємство, здатне впливати на обсяг виробництва та на ціну товару.

Недосконала конкуренція – ринкова ситуація, коли підприємство або об'єднання підприємств виробляють і постачають таку частку продукту, що можуть вирішальним чином впливати на формування ціни. Недосконалою конкуренцією є: чиста монополія, олігополія, монополістична конкуренція.

Олігополія – ситуація в умовах недосконалої конкуренції, коли виробництво в певній галузі контролює невелика кількість підприємств.

Практична частина

Запитання і завдання для самодіагностики

1. Які критерії визначають розподіл конкуренції на досконалу та недосконалу?
2. Які є моделі ринків?
3. Які особливості має ринок чистої конкуренції?
4. Які особливості має ринок монополістичної конкуренції?
5. Які особливості має ринок олігополії?
6. Які особливості має ринок чистої монополії?

Тестові завдання

1. У сучасній ринковій економіці панівною є конкуренція:
 - а) чиста;
 - б) монополістична;
 - в) досконала;
 - г) недосконала;
 - д) олігополістична.
2. Закінчіть речення: "Ринок недосконалої конкуренції включає олігополії, ринок монополістичної конкуренції та ...":
 - а) малі підприємства;
 - б) ринки чистої монополії;
 - в) середні підприємства;
 - г) сільське господарство.
3. Модель ринку, що є прямою протилежністю ринку вільної конкуренції, – це:
 - а) ринок олігополії;
 - б) ринок монополістичної конкуренції;

- в) ринок чистої монополії;
- г) ринок дуополії.

4. Ринок чистої монополії – це:

- а) модель ринку, що є проміжною між ринком олігополії і ринком чистої конкуренції;
- б) модель ринку, що є прямою протилежністю ринку монополістичної конкуренції;
- в) модель ринку, на якому діє дуже велике підприємство, що має повний контроль над цінами;
- г) система підприємств, що забезпечують безперервний, ефективний розвиток ринку.

5. У моделі ринку монополістичної конкуренції підприємств за кількістю може бути:

- а) дуже багато;
- б) одне;
- в) декілька;
- г) багато.

6. Кількість фірм у моделі ринку чистої монополії:

- а) безліч;
- б) багато;
- в) кілька;
- г) одна фірма.

7. Ситуація на ринку, коли ніхто з товаровиробників не може впливати на ціну:

- а) міжгалузева конкуренція;
- б) внутрішньогалузева конкуренція;
- в) досконала конкуренція;
- г) недосконала конкуренція.

8. Модель ринку, у якій немає монополії, – це:

- а) чиста монополія;
- б) вільна конкуренція;

- в) олігополія;
- г) монополістична конкуренція.

9. Що із зазначеного не є ознакою монополістичної конкуренції:

- а) входження в галузь порівняно легке;
- б) кілька виробників;
- в) цінова конкуренція;
- г) нецінова конкуренція?

10. Штучна монополія виникає на основі:

- а) змови або усунення конкурентів;
- б) законного створення підприємств (наявність патентів, авторських прав, ліцензій);
- в) володіння підприємством рідкісними елементами виробництва;
- г) об'єднання підприємств.

11. Група банків, страхових компаній, будівельних підрядників тощо, які об'єднуються для роботи над великим проектом, – це:

- а) трест;
- б) концерн;
- в) синдикат;
- г) картель.

12. Одна з форм монополістичних об'єднань, у рамках якої учасники втрачають виробничу, а часом навіть юридичну самостійність, – це:

- а) трест;
- б) концерн;
- в) синдикат;
- г) картель.

13. Монопсонія – це ситуація на ринку, коли є:

- а) один покупець;
- б) один продавець;
- в) багато покупців;
- г) багато продавців.

14. Ознакою абсолютної монополії є:

- а) один виробник у межах однієї галузі;
- б) відсутність покупців певної продукції;

- в) один виробник у межах декількох галузей;
- г) державна монополія на зовнішню торгівлю.

15. Підприємство, створене на законній підставі, якою можуть бути патенти, авторські права, ліцензії, є:

- а) природним;
- б) легальним;
- в) штучним;
- г) абсолютним.

16. Рівноважна ціна – це:

- а) ціна, за якої немає дефіциту;
- б) ціна, яка відповідає точці перетину спадної кривої попиту та висхідної кривої пропозиції;
- в) ціна, за якої немає ні дефіциту, ні надлишку товарів і послуг;
- г) усі відповіді правильні.

17. Ринковий механізм – це:

- а) співвідношення попиту та пропозиції на ринку;
- б) здатність ринкових сил (попиту, пропозиції, конкуренції тощо) синхронізувати рішення про купівлю і продаж;
- в) механізм координації діяльності суб'єктів через систему цін;
- г) механізм вільного ціноутворення.

18. Ознаками конкуренції є:

- а) широке розсіювання економічної влади;
- б) велика кількість продавців і покупців;
- в) кожен продавець, як і покупець, "відданий на милість" ринку;
- г) установлення межі для реалізації покупцями та продавцями особистого інтересу.

19. Збільшення цін на чинники виробництва зсуває:

- а) криву попиту вгору і вправо;
- б) криву попиту вниз і вправо;
- в) криву пропозиції вниз і вправо;
- г) криву пропозиції вгору і вліво.

20. До нецінових чинників попиту не належать:

- а) ціни на товари-субститути;
- б) доходи споживачів;
- в) сезонність, мода споживачів;
- г) податки та субсидії.

21. Функція ринку, яка забезпечує очищення суспільного виробництва від застарілих галузей, – це:

- а) інформаційна;
- б) санаційна;
- в) регулятивна;
- г) стимуляційна.

22. Який із чинників пропозиції є ціновим:

- а) ціна блага;
- б) ціна на товари-субститути;
- в) ціна на матеріали;
- г) ціна на товари-комплементи?

23. Кількість товарів і послуг, які можуть постачати на ринок для продажу за певною ціною на певний момент часу, – це:

- а) попит;
- б) пропозиція;
- в) товари Веблена;
- г) товари Гіффена.

24. Залежність між попитом і ціною можна відобразити таким чином:

- а) $Q_D = f(S)$;
- б) $Q_P = f(D)$;
- в) $Q_S = f(P)$;
- г) $Q_D = f(P)$.

25. Модель ринку, що є найбільш близькою до монополії, – це:

- а) ринок монополістичної конкуренції;
- б) ринок вільної конкуренції;
- в) ринок олігополії;
- г) правильної відповіді немає.

26. Який із чинників попиту належить до цінових:

- а) ціна блага;
- б) ціна на товари-субститути;
- в) ціна на матеріали;
- г) ціна на товари-комплементи?

27. Залежність між пропозицією і ціною можна відобразити таким чином:

- а) $Q_D = f(S)$;
- б) $Q_P = f(D)$;
- в) $Q_S = f(P)$;
- г) $Q_D = f(P)$.

28. Який закон показує, що зниження ціни веде до скорочення величини пропозиції, а підвищення – до її зростання:

- а) закон грошового обороту;
- б) закон пропозиції;
- в) закон попиту;
- г) закон Госсена?

29. Система підприємств і організацій, які забезпечують прискорення руху товарів, послуг, грошей, цінних паперів, виробничих ресурсів і таким чином підвищують ефективність функціонування ринку, – це:

- а) аудиторські організації;
- б) ринкова інфраструктура;
- в) торгові палати;
- г) холдингові компанії.

30. Змагання економічних суб'єктів за найбільш вигідні умови господарювання, за досягнення кращих результатів у сфері будь-якої діяльності та за отримання максимального прибутку, – це:

- а) конкуренція;
- б) ціноутворення;
- в) переливання капіталу;
- г) економічне зростання.

31. Суспільна форма організації та функціонування економіки, за якої забезпечується взаємодія виробництва та споживання, – це:

- а) ринок;
- б) конкуренція;
- в) монополія;
- г) олігополія.

32. Ступінь реакції величини попиту або пропозиції на дію тих чи інших чинників – це:

- а) рентабельність;
- б) еластичність;
- в) амортизація;
- г) економічне зростання.

33. Основними елементами ринку є:

- а) попит;
- б) пропозиція;
- в) попит і пропозиція;
- г) правильної відповіді немає.

34. Винятком із закону попиту є:

- а) товари Веблена та товари Гіффена;
- б) товари Веблена та молочні продукти;
- в) товари Гіффена й одяг;
- г) закон попиту не має винятків.

35. Взаємозамінні товари – це:

- а) комплементи;
- б) товари, випущені одним виробником;
- в) товари, випущені різними виробниками;
- г) субститути.

36. До інформаційно-дослідницької складової ринкової інфраструктури належать:

- а) аукціони;
- б) торгові будинки;

- в) аудиторські фірми;
- г) державні інспекції.

37. Історично конкуренція виникла в умовах:

- а) суспільного виробництва;
- б) простого товарного виробництва;
- в) великого товарного виробництва;
- г) монополії.

38. Ціна виробництва – це:

- а) Витрати + Прибуток середній + Прибуток монопольний;
- б) Витрати – Прибуток середній;
- в) Витрати + Прибуток монопольний;
- г) Витрати + Прибуток середній.

39. Типова фірма в досконало конкурентній галузі:

- а) розглядає ринкову ціну як дану;
- б) певною мірою може контролювати входження нових фірм у галузь;
- в) може продати більше продукту в тому разі, якщо знизить ціну;
- г) продає унікальний продукт.

40. На відміну від конкурентної фірми, монополіст:

- а) може призначати будь-яку ціну на свій продукт;
- б) максимізує прибуток за умови рівності граничного доходу та граничних витрат;
- в) може зробити будь-який обсяг продукції і продати її за будь-якою ціною;
- г) зіштовхується із зовсім еластичною кривою попиту.

41. Роздрібний ринок молочних продуктів із множиною різних цін є прикладом:

- а) монополії;
- б) монополістичної конкуренції;
- в) досконалої конкуренції;
- г) олігополії.

42. Олігополію відрізняють:

- а) значні перешкоди до входження в галузь;
- б) диференційованість продукції;
- в) значна кількість невеликих фірм на ринку;
- г) однорідність продукції.

43. Яка з ознак притаманна тільки олігополії:

- а) диференційована продукція;
- б) загальна взаємозалежність фірм;
- в) наявність бар'єрів входження в галузь;
- г) нецінова конкуренція.

44. У яких ринкових структурах продукт може бути диференційованим:

- а) у досконалій конкуренції, монополістичній конкуренції та олігополії;
- б) у монополістичній конкуренції та олігополії;
- в) у досконалій конкуренції та олігополії;
- г) у чистій монополії та олігополії?

45. Спільним для ринків досконалої та монополістичної конкуренції є:

- а) виробництво однорідної продукції;
- б) нецінова конкуренція;
- в) відсутність бар'єрів входження в галузь нових конкурентів;
- г) нижча еластичність попиту на продукцію фірми, ніж за умови чистої монополії.

Відповіді: 1 г; 2 б; 3 в; 4 в; 5 г; 6 г; 7 в; 8 б; 9 б; 10 а; 11 б; 12 а; 13 а; 14 г; 15 а; 16 г; 17 в; 18 б; 19 в; 20 а; 21 б; 22 а; 23 б; 24 а; 25 в; 26 а; 27 в; 28 б; 29 б; 30 а; 31 а; 32 б; 33 в; 34 а; 35 г; 36 в; 37 б; 38 г; 39 а; 40 а; 41 б; 42 а; 43 б; 44 б; 45 в.

Приклади розв'язання задач

Задача 7.1. Функція валових витрат конкурентної фірми має вигляд:

$$TC = 50 + 2Q^2.$$

Визначте результат діяльності фірми, якщо вона виробляє 25 одиниць продукції і реалізує їх на досконало конкурентному ринку за ціною 36 грн за одиницю.

Розв'язання задачі 7.1

Розв'язання задачі пов'язане з використанням підходу "зіставлення TR і TC". Величину валових витрат фірми визначимо, підставивши значення Q у рівняння функції валових витрат, звідси $TC = 1\ 300$ (грн). А величину валової виручки, обчислимо за: $TR = P \cdot Q$, звідси $TR = 900$ (грн).

Тоді прибуток дорівнюватиме їх різниці, тобто:

$$TR - TC = 900 - 1\ 300 = -400 \text{ (грн).}$$

Розв'язок: збитки фірми становлять 400 грн.

Задачі для самостійного розв'язання

Задача 7.2. Функція валових витрат фірми "Олімп", що діє в умовах чистої конкуренції, має вигляд:

$$TC = 6Q + 2Q^2.$$

Визначте результат діяльності фірми, якщо вона виробляє 30 одиниць продукції і реалізує їх на досконало конкурентному ринку за ціною 40 грн за одиницю.

Задача 7.3. За допомогою даних про обсяги попиту на пиріжки за різних рівнів цін, що наведені у табл. 7.1, проведіть такі розрахунки.

1. Припустимо, що ціна пиріжка дорівнює 5 грн. Як зміниться обсяг попиту, якщо ціна скоротиться на 50 копійок? Чи буде відповідь іншою, якщо на 50 копійок скоротиться будь-яка інша ціна?

2. Визначте виручку фірми за кожним рівнем ціни пиріжка; отримані дані занесіть у табл. 7.1.

3. Розрахуйте коефіцієнти цінової еластичності попиту для вказаних інтервалів ціни, отримані дані занесіть у табл. 7.1.

4. За якою ціною виручка виявиться максимальною?

5. За якою ціною коефіцієнт цінової еластичності попиту дорівнюватиме одиниці?

6. За яких значень ціни попит на пиріжки є еластичним? Нееластичним?

Таблиця 7.1

Шкала попиту (D)

Ціна за одиницю, грн	Обсяг попиту, тис. од.	Валова виручка фірми (TR = P · Q), тис. грн	Коефіцієнт цінової еластичності попиту (дугової)
6,5	10		
6	20		
5,5	30		
5	40		
4,5	50		
4	60		
3,5	70		

Зробіть висновки і доведіть практичне значення показника E_d^P для фірми, що максимізує валову виручку.

Задача 7.4. Проаналізуйте за критеріями різницю між двома моделями ринку. Заповніть табл. 7.2.

Таблиця 7.2

Порівняння ринку монополії та ринку вільної конкуренції

Критерії розмежування	Ринок монополії	Ринок вільної конкуренції
Кількість фірм, що постачають товари на ринок		
Свобода виходу підприємства на ринок та виходу з нього		
Участь фірм у контролі над ринковою ціною та обсягом виробництва		
Приклади		

Відповідь обґрунтуйте.

Задача 7.5. Проаналізуйте за критеріями різницю між двома моделями ринку. Заповніть табл. 7.3.

Таблиця 7.3

Порівняння ринку олігополії та ринку монополістичної конкуренції

Критерії розмежування	Ринок олігополії	Ринок монополістичної конкуренції
Кількість фірм, що постачають товари на ринок		
Свобода виходу підприємства на ринок та виходу з нього		
Участь фірм у контролі над ринковою ціною та обсягом виробництва		
Приклади		

Відповідь обґрунтуйте.

Задача 7.6. Знайдіть відповідність між термінами та їх визначеннями за даними табл. 7.4.

Таблиця 7.4

Основні категорії і поняття конкуренції

№ з/п	Базовий термін	Літера	Визначення
1	2	3	4
1	Конкуренція	А	Економічна ситуація, коли підприємство або об'єднання підприємств виробляє та постачає на ринок таку частину продукції, яка дає йому змогу впливати на ціну
2	Внутрішньогалузева конкуренція	Б	Конкуренція між підприємствами різних галузей за найбільш прибуткове вкладення капіталу
3	Міжгалузева конкуренція	В	Конкуренція між підприємствами одної галузі за кращі умови виробництва та реалізації своєї продукції
4	Міжнародна конкуренція	Г	Конкуренція між підприємствами різних галузей за найбільш прибуткове вкладення капіталу

1	2	3	4
5	Досконала конкуренція	Г	Змагання економічних суб'єктів за найбільш вигідні умови господарювання, за досягнення кращих результатів, за отримання максимального прибутку
6	Недосконала конкуренція	Д	Конкуренція між підприємствами однієї галузі за кращі умови виробництва та реалізації своєї продукції

Тематика есе

1. Порівняльне оцінювання ефективності ринкових структур.
2. Переваги та недоліки різних типів ринкових структур.
3. Місце та роль монополістичних об'єднань у сучасній економіці.

8. Економічне зростання. Макроекономічна нестабільність

Мета – формування в студентів таких **компетентностей**: здатність аналізувати стан розвитку економіки за допомогою економічних показників; здатність визначати напрями економічного зростання; здатність аналізувати циклічний розвиток економіки; здатність використовувати інструменти антициклічної політики; уміння визначати рівні зайнятості та безробіття.

Основні питання:

- 8.1. Показники розвитку економіки.
- 8.2. Економічне зростання і економічний розвиток.
- 8.3. Циклічний розвиток економіки.
- 8.4. Зайнятість і безробіття.

Ключові слова: валовий внутрішній продукт, чистий національний продукт, національний дохід, економічне зростання, екстенсивне й інтенсивне економічне зростання, циклічний розвиток, цикли Кондратьєва, цикли Кузнеця, цикли Джаглера, цикли Кітчана, зайнятість, безробіття.

8.1. Показники розвитку економіки

Результатом функціонування суспільного виробництва є суспільний продукт. Щодо матеріально-речової змістовності **суспільний продукт** – це маса різних товарів, створених у різних галузях виробництва.

Усю масу матеріальних благ, які входять до суспільного продукту, можна розподілити на засоби виробництва (перший підрозділ) та предмети споживання (другий підрозділ).

Засоби виробництва виробляють у галузях одного підрозділу підприємства, а предмети споживання – у галузях іншого підрозділу підприємства. Таким чином, натурально-речова структура суспільного продукту визначається за його розподілом на перший і другий підрозділ і за структурою суспільного споживання, яке розмежовують на *виробниче й особисте* [1].

Формула розрахунку вартісної структури сукупного суспільного продукту (ССП) така:

$$W = C + V + m, \quad (8.1)$$

де C – сума вартості спожитого постійного капіталу;

V – сума вартості змінного капіталу;

m – сума додаткової вартості.

Методи розрахунку ССП:

система національних рахунків (СНР);

система балансу народного господарства (СБНР).

Система національних рахунків (СНР) – це міжнародний стандарт оцінювання основних макропоказників – таких, як валовий внутрішній продукт (ВВП), валовий національний дохід (ВНД), чистий внутрішній продукт (ЧВП), національне багатство (НБ), особистий дохід (ОД).

На відміну від СНР, **система балансу народного господарства (СБНР)** розраховує результати тільки матеріального виробництва в економіці. СБНР подають у вигляді таблиць, у яких, з одного боку, відображено наявні ресурси, а з другого – їх використання.

Водночас виокремлюють **виробництво засобів виробництва предметів споживання**.

Вартість проміжних товарів і послуг, витрачених у процесі виробництва, до ВВП не входять.

Валовий внутрішній продукт (ВВП) – це вартість кінцевих товарів і послуг, вироблених усередині певного підприємства у межах як національного товарного виробництва, так і іноземного. Розраховують за певний період, зазвичай за рік.

Валовий національний дохід (ВНД) – це сукупність первинних доходів, отриманих резидентами країни від виробничої діяльності та від власності. Розраховують за певний період, зазвичай за рік.

Абсолютні показники ВВП і ВНД дають змогу визначити розміри економіки країн, їхню потужність. Однак вони недостатні для порівняння рівня розвитку національних економік.

Чистий національний дохід (ЧНД) – це сумарний обсяг вартості всіх кінцевих товарів і послуг, які країна за певний період часу виробила та спожила в усіх секторах свого національного господарства, за вирахуванням суми амортизації – вартості зношування основних фондів (обладнання, виробничих приміщень) [4].

Національний дохід (НД) – це знову створена вартість у межах національного господарства за певний період.

Структура національного доходу:

заробітна плата найманих робітників;

прибуток;

відсоток;

рента.

Темпи економічного зростання суспільства можна охарактеризувати за допомогою основних макроекономічних показників валового внутрішнього продукту (ВВП), валового національного продукту (ВНП), національного доходу (НД). Внутрішня єдність ВВП і ВНП полягає в такому:

вони відображують результати діяльності і у сфері матеріального виробництва, і у сфері послуг;

обидва показники визначають як вартість усього обсягу кінцевого виробництва товарів і послуг в економіці за рік;

показники ВВП і ВНП розраховують як у поточних (діючих) цінах, так і в постійних (цінах будь-якого базового року).

Треба зазначити, що, маючи ряд загальних рис, показники ВВП і ВНП відрізняються між собою. Це можна побачити, проаналізувавши їх визначення.

Зазвичай, різниця між ВВП і ВВП незначна; для провідних країн світу становить не більш ніж $\pm 1\%$ від ВВП. Тобто ВВП, на відміну від ВВП, не враховує чисті прибутки, отримані за кордоном.

Розрахунок ВВП або ВВП не охоплює багато операцій та послуг, які не піддаються точному розрахунку. Наприклад, він не включає доходи тіньового бізнесу; роботу домогосподарок у своєму домашньому господарстві; працю вчених "на себе"; бартерний обмін та ін. Методи розрахунку не містять також так звані невиробничі угоди (як трансфертні платежі) та фінансові операції (наприклад, купівлю-продаж цінних паперів).

Динаміка показників ВВП і ВВП дозволяє проаналізувати процеси, які відбуваються в основних галузях економіки будь-якої країни, – спад виробництва або його зростання.

Наприклад, динаміка ВВП України відбиває прогресуючий протягом останніх років спад виробництва товарів і послуг в основних галузях національної економіки.

Для більш детального аналізу процесів, які приводять до цього, розглянемо структуру ВВП України, що складається з прибутку, заробітної плати, нарахувань соціального страхування, доходів від особистого підсобного господарства, амортизації та прямих податків.

Аналіз цієї структури показує, що вона досить складна. Частка головних вартісних елементів ВВП, зокрема прибутку та заробітної плати (з нарахуванням соцстраху), сформувалася під впливом стихійних, насамперед, цінових процесів, тому їх визначення далеко не повною мірою відображують фактичні процеси. У цьому зв'язку їхні параметри потрібно сприймати дещо умовно. Це стосується переважно одного з ключових показників, що визначає потенційні можливості відтворювального процесу в економіці, а саме – показника прибутку. Частка прибутку в структурі ВВП постійно зростає. Однак зазначене збільшення питомої ваги прибутку в структурі ВВП відображує не процеси, що характеризують реальне оздоровлення економіки, а структурні диспропорції, пов'язані з нерівномірним у галузевому розрізі зростанням цін.

Питома вага заробітної плати з нарахуванням на соціальне страхування неухильно скорочується, що свідчить про падіння частки праці в суспільному продукті та зниження мотивації до праці.

Останнім часом в Україні зростає питома вага чистих податків (непрямі податки мінус субсидії), що характеризує суттєву деформацію

джерел дохідної частини бюджету, який набуває тенденції до формування за рахунок сфери обігу [10].

Структура ВВП відображує швидке скорочення частки амортизації, тобто ресурсів простого відтворення основних фондів. Ця найбільш тривожна ознака структурних зрушень є свідченням некерованості зазначеного процесу з боку держави.

Як вимірювачі валового річного обсягу виробництва, показники ВВП і ВНП мають суттєвий недолік: вони завищують обсяг виробництва на вартість амортизаційних відрахувань і суму непрямих податків. Цього недоліку позбавлений показник національного доходу (НД), який є чистою продукцією народного господарства. Тобто ця продукція, створена живою працею в усіх галузях, не включає перенесену вартість усіх спожитих засобів виробництва – предметів і засобів праці. Це джерело споживання і накопичення в суспільстві.

В умовах сучасної НТР, коли наука стала безпосередньою продуктивною силою, значна частина наукової діяльності тісно пов'язана з виробництвом; тому в наукових, конструкторських і проектних організаціях також створюється НД. Це означає, що джерелом НД є не лише праця робітників, безпосередньо задіяних у виробництві, а і трудова діяльність учених, конструкторів, інженерів, економістів, програмістів організацій, що обслуговують процес виробництва. Як ВВП і ВНП, НД створюється і працівниками сфери послуг.

Важливим вираженням економічного та соціального прогресу є темпи зростання НД. Адже для того щоб підвищити життєвий рівень населення, темпи зростання НД мають перевищувати темпи збільшення населення. Саме тоді буде зростати частка НД, що припадає на кожного члена суспільства. Ось чому зростання НД у розрахунку на душу населення є переконливим показником рівня соціально-економічного розвитку країни [29].

Темпи зростання НД залежать від трьох основних чинників:

збільшення маси праці, застосовуваної у виробництві, що включає зростання кількості зайнятих працівників, коли це доцільно, а також підвищення інтенсивності їхньої праці та збільшення відпрацьованого часу. Підвищення кваліфікації працівників також веде до збільшення НД, оскільки результатом є підвищення продуктивності праці;

підвищення продуктивності праці, особливо в умовах НТР, є головним чинником збільшення НД. Продуктивність праці пов'язана з конкретними видами праці, тому впливає не на вартісну величину НД,

а на його фізичний обсяг, тобто на масу споживчих вартостей, у якій він утілюється;

економія засобів виробництва дає свій ефект тим, що зменшує частку фонду заміщення і, відповідно, збільшує частку НД у суспільному продукті.

Створений НД розподіляється, і в цьому процесі формуються *основні, або первинні, доходи*. До них належать доходи, що безпосередньо пов'язані з виробництвом, – заробітна плата працівників, прибуток підприємств та ін.

У результаті перерозподілу НД створюються *похідні, або вторинні, доходи*. Перерозподіл НД може відбуватися через:

процеси формування доходів і видатків Державного бюджету;
оплату населенням частини нематеріальних послуг; наприклад, перепродаж товарів, операції з цінними паперами, спонсорство та ін.;
механізм цін, особливо в умовах інфляції.

Якщо інфляційне зростання цін перевищує зростання номінальних доходів населення, то реальні доходи працівників падають.

Унаслідок розподілу та перерозподілу НД утворюються:

кінцеві доходи працівників, зайнятих у галузях виробничої і невиробничої сфер;

доходи держави, а також різні нетрудові доходи.

У процесі відтворення НД використовується на споживання і накопичення. Треба зазначити, що використовуваний НД відрізняється від виробленого на величину відшкодування витрат і зовнішньоторгового сальдо.

Національне багатство (НБ) – це сукупність створюваних працею матеріальних благ, накопичених суспільством за весь період минулого розвитку, а також нематеріальних цінностей і природних ресурсів, залучених до господарської діяльності [5].

Масштаби, структура і якісний рівень національного багатства визначають економічну могутність країни, потенціал її подальшого соціально-економічного розвитку.

Складові національного багатства:

природні багатства (земля, ліси, повітря, корисні копалини та ін.);

речові багатства (засоби виробництва, предмети споживання);

нематеріальні багатства (освітній, кваліфікаційний, науковий, культурний, організаційний потенціали; цінні папери, грошові цінності у вигляді національної та іноземної валюти).

Кошти фонду накопичення використовують для розвитку виробництва, а *кошти фонду споживання* – для задоволення матеріальних і культурних потреб людей і суспільства в цілому. Питання про співвідношення фондів споживання і накопичення стосується корінних інтересів суспільства. В умовах високої питомої ваги фонду накопичення сьогоднішні інтереси приносять у жертву в ім'я майбутнього. Навпаки, за пришвидшеного зростання фонду споживання на шкоду фонду накопичення, населення матиме споживчий вигреш найближчим часом, але в майбутньому не буде забезпечено достатнє зростання виробництва та споживання. Тому конче необхідна оптимізація розглядуваних фондів, а отже, і оптимізація темпів зростання виробництва та споживання. Якщо випереджатиме зростання споживання, то суспільство "проїдатиме" запаси та через деякий час постане перед загрозою збідніння. Необґрунтоване зниження фонду накопичення призводить до скорочення капітальних вкладень, спрямованих на розвиток виробництва та невиробничої сфери. Інвестиційний спад, що відбувається нині, негативно впливає на економічний розвиток.

Перехід на шляхи конкурентної ринкової економіки потребує заохочення інвестиційної активності підприємств, але обов'язково на основі підвищення технічного рівня виробництва. На відміну від командно-адміністративної системи, такий результат досягається шляхом проведення цілеспрямованої амортизаційної і податкової політики й асигнувань. Чинником зростання накопичення без шкоди для споживання можуть стати іноземні інвестиції [19].

8.2. Економічне зростання і економічний розвиток

Економічне зростання – це стійкі якісні та кількісні зміни у виробництві, що супроводжуються зростанням його кінцевих результатів. Легко помітити, що аналогом економічного зростання є **розширене відтворення**, яке характеризує прогресуючу економіку – на відміну від регресивної, що перебуває в стані застою або ж зазнає падіння виробництва. Економічне зростання здійснюється на основі **виробничого накопичення**. Останнє можна визначити як різницю між сумою виробничих капіталовкладень і сумою на заміщення засобів виробництва, що вибувають.

Про динаміку економічного зростання свідчать насамперед приріст валового національного продукту, національного доходу, збільшення

зайнятості населення. Якісний зміст зростання визначають шляхом зіставлення продукції певного періоду за кількістю зайнятих (показник продуктивності праці), з усім населенням (показники на душу населення), з попередніми витратами (показники ефективності виробництва) та ін. Чим вищі темпи та якість економічного зростання, тим динамічніше прогресує у своєму розвитку певна економічна система [19].

Розвиток виробництва пов'язаний із трьома основними чинниками, що стійко підтримують зростання:

природні ресурси й умови (географічні, кліматичні та ін.) мають величезне значення, оскільки природа – це джерело предметів праці, енергії, палива та продовольства;

виробничий потенціал – усі засоби виробництва, що створені працею і відтворюються як частина національного багатства;

трудова діяльність людей і пов'язані з нею кваліфікація, навички та вміння людей.

Саме можливості кількісного збільшення та якісного вдосконалення цих ресурсів, забезпечення найбільш ефективного їх використання закладено в основу збільшення виробництва суспільного продукту. Для конкретних етапів розвитку виробництва значення головних чинників економічного зростання і їхнє співвідношення є різним. Переваги, що віддають використанню тих чи інших чинників зростання виробництва, визначають шляхи розвитку економіки.

У теорії економічного зростання виділено два основних типи розвитку: екстенсивний та інтенсивний.

Екстенсивне зростання досягається шляхом кількісного збільшення чинників виробництва на традиційних технічній, кваліфікаційній та організаційній основах. Ефективність виробництва не змінюється, і значення таких показників, як фондівіддача, матеріаломісткість і продуктивність праці залишається на попередньому рівні. Екстенсивний тип зростання економіки характерний головним чином для країн, де переважає ручна праця, де наявні великі резерви трудових ресурсів, значних покладів різних корисних копалин, запасів сировини, палива, матеріалів. Такий тип економічного розвитку з часом набуває затратного характеру.

Екстенсивне економічне зростання є класичним шляхом розширеного виробництва та відтворення. Проте в індустріальних країнах завжди настає такий момент, коли кількісне нарощування чинників виробництва стає неможливим. Екстенсивний розвиток вичерпує себе, і виникає

нагальна необхідність у переході до більш розвинутого й ефективного типу відтворення – інтенсивного.

Інтенсивне економічне зростання пов'язане з якісним удосконаленням засобів виробництва та робочої сили, з підвищенням ефективності всіх чинників виробництва. Воно зумовлено безперервним упровадженням якісно нових чинників, ефективність яких значно вища за ефективність усталених чинників. Масштаби виробництва зростають завдяки втіленню прогресивної техніки, передової технології, більш економних предметів праці, підвищенню кваліфікаційного рівня працівників і використання найбільш передових досягнень науки.

Головною тенденцією інтенсивного розвитку є напрям, за якого не тільки суттєво скорочуються сукупні витрати на одиницю продукції, а значною мірою зменшуються витрати уречевленої праці в одиниці продукції.

Інтенсифікація – це якісно новий тип економічного зростання, основою якого є науково-технічний прогрес і підвищення наукомісткості виробництва. Важливо уточнити і сам характер інтенсифікації, оскільки він залежить від пріоритету структурних елементів ефективності та співвідношень між ними (якість продукції, продуктивність праці, фондівіддача, матеріаломісткість).

Науково-технічна революція покликана забезпечити праце-, фондо- та матеріалоощадний характер інтенсифікації. Вона висуває особливо підвищені вимоги до якості продукції та технічного рівня виробництва. Прискорюються темпи оновлення продукції в галузях, що визначають технічний рівень виробництва, його конкурентоспроможність. Сучасна "технологічна революція" означає переверт у технологіях виробництва на основі масового впровадження електроніки, інформатики, комп'ютерів і роботів. Результатом стає якісний стрибок у зростанні продуктивності суспільної праці. Перехід до інформаційної технології, використання супутників, комп'ютерних мереж, телебачення і відеотехніки докорінно змінюють інформативні зв'язки, уможливають виконання роботи дистанційно, підвищують продуктивність багатьох напрямів людської діяльності. Зростання технічної оснащеності виробництва та кваліфікації робочої сили відкривають можливості значного підвищення продуктивності праці, що є головним показником піднесення ефективності виробництва в умовах його інтенсифікації.

Великого значення набуває ресурсозбереження. Економія пронизує всі стадії – від видобування і комплексної переробки сировини до випуску кінцевої продукції. Це сприяє зниженню матеріаломісткості та енергомісткості продукції і перетворенню ресурсозбереження в основне джерело забезпечення приросту потреб суспільного виробництва в сучасних предметах праці [32].

Науково-технічна революція створює реальні умови і для зміни динаміки фондівддачі: від її зниження в початковий період інтенсивного розвитку та домінування фондомісткої форми – до підвищення в умовах фондоощадної форми інтенсифікації виробництва. Умови, у яких сьогодні розвивається народне господарство України, його техніко-технологічна відсталість, велика ресурсомісткість і екологонебезпечність потребують розроблення нової науково-технічної політики, націленої на реалізацію соціально орієнтованих, екологобезпечних і економічно ефективних напрямів НТР.

Екстенсивний та інтенсивний типи економічного зростання, які є антагоністами, водночас становлять органічну єдність. У реальності економічний розвиток здійснюється на основі певного поєднання екстенсивного й інтенсивного зростання. Тому в загальному темпі економічного зростання розрізняють його екстенсивну та інтенсивну складові. Переважання тієї чи іншої частини в кожній конкретній ситуації і визначає екстенсивний чи інтенсивний тип економічного зростання. Якщо за рахунок підвищення ефективності виробництва забезпечується більше 50 % приросту продукції, то переважає інтенсивний тип, якщо менше 50 % – екстенсивний тип зростання.

У промисловості України наприкінці 1980-х рр. частка інтенсивних чинників у забезпеченні загального приросту продукції становила 20 %, тобто для країни був характерний переважно екстенсивний тип економічного зростання. Останніми роками в Україні відбувається погіршення всіх показників ефективності виробництва та використання досягнень науки та техніки.

Отже, матеріально-технічна база виробництва, його технічний, технологічний та екологічний рівні перебувають у критичному стані. Сьогодні конкурентоспроможність вітчизняної продукції на світовому ринку низька, частка наукомісткої продукції – мізерна. Гостра екологічна криза охопила більше 2/3 території України; згідно з оцінками, щорічні збитки країни від неефективного та нераціонального природокористування

й забруднення навколишнього середовища становлять від 15 до 20 % її національного доходу і є чи не найбільшими у світі.

8.3. Циклічний розвиток економіки

Циклічна форма розвитку є однією з головних закономірностей світової економіки. Їй притаманні поворотні точки розвитку – піднесення та спад із проміжними фазами відносної стабільності в постійних за тривалістю інтервалах часу. Розвиток завжди поєднує відмирання старих і народження нових структур, тенденції статичності та динаміки, коли періоди розширення виробництва змінюються періодами різкого його скорочення. Хвилеподібний рух знаменує процес відхилення від стану рівноваги, до якого прагне економіка.

Розрізняють кілька **видів циклічних коливань** в економічному розвитку, кожний із яких має свій період і рівень рівноваги:

на першому рівні спостерігають рівновагу між звичайним ринковим попитом і пропозицією. Відхилення від рівноважного стану, тобто розрив між попитом і пропозицією, призводить до короточасних коливань, що вирівнюються за 3 – 4 роки;

другий вид коливань пов'язаний з періодичними якісними змінами в умовах виробництва, насамперед в активній частині виробничих фондів (машини, устаткування). Умови рівноваги в простому та розширеному відтворенні з'ясовані К. Марксом у другому томі "Капіталу" [22]. Маркс довів, що подібна рівновага завжди досягається через нерівновагу, що саме нерівномірність є не винятком, а правилом відтворювального процесу, що відновлення пропорційності періодично здійснюється за допомогою кризового механізму. Це відновлення пов'язане з циклом середньої тривалості 7 – 11 років;

третій вид коливань відбиває ситуацію, коли зміни охоплюють наявний технічний стан виробництва, сформовану галузеву структуру економіки, її сировинну та енергетичну бази, ціни, зайнятість і т. ін. Масове оновлення технічної та технологічної основ виробництва, глибокі перетворення в робочій силі, в організації праці та виробництва можуть здійснюватися лише в терміни, що за тривалістю значно вищі ніж тривалість звичайного (середнього) економічного циклу. Періодична рівновага в такому разі відображує рух науково-технічного прогресу, здійснюється не плавно, а стрибкоподібно та становить основу великих циклів кон'юнктури тривалістю 50 – 60 років.

Початком циклу є кризовий спад виробництва. Економічні кризи відбивають усю сукупність суперечностей економічної системи, насамперед різке порушення необхідного співвідношення між попитом покупців і пропозицією товарів, суперечність між виробництвом і споживанням суспільства. В узагальненому вигляді криза виявляється в надвиробництві товарів і неможливості їх повної реалізації – як зовнішній аспект. Внутрішній зміст кризи полягає в недостатньому споживанні порівняно з обсягом виробництва. Тобто надлишок товарів зіставляється тільки з купівельними спроможностями населення, а не з дійсними потребами суспільства. Тому кожного разу на зміну розширенню виробництва та надвиробництву товарів приходить криза, яка знищує перенагромаджений капітал і відновлює пропорційність між виробництвом і споживанням у суспільстві.

Саме *закономірність і періодичність криз* надають суспільному відтворенню циклічного характеру.

Економічним циклом є період руху суспільного виробництва через такі фази: кризи, депресії, пожвавлення і піднесення. Основною визначальною фазою циклу є **криза**, яка перериває хід суспільного відтворення. Разом із різким скороченням товарообміну відбувається абсолютне падіння виробництва, зростає безробіття, погіршується становище населення. Різко підвищується позичковий відсоток, падає курс акцій. Багато промислових, торгових і банківських підприємств виявляються нездатними заплатити свої боргові зобов'язання і стають банкрутами.

Слідом за кризою настає **депресія**. Рівень виробництва перестає скорочуватися, але ще перебуває на кризовому рівні. Масштаби безробіття такі ж значні, як і під час кризи. Припиняється падіння цін, не зростає позичковий відсоток, не збільшуються товарні запаси.

Поступово економіка переходить у процес **пожвавлення**. Ця фаза характеризується підвищенням рівня виробництва, скороченням безробіття, незначним підвищенням цін, розширенням кредиту. Зменшення протягом кризи товарних запасів скорочує розрив між попитом і пропозицією. Курси акцій тепер залишаються стабільними. Починається підвищення попиту на нове устаткування та інші елементи основного капіталу. Економіка поступово приходить у рух.

Пожвавлення переходить у фазу **піднесення**. Його визначальною ознакою є перевищення рівня виробництва, досягнутого в попередньому циклі. Починають зростати ціни, скорочуються розміри безробіття.

Підвищується попит на нову техніку, за допомогою якої нарощується випуск товарів вищої якості з меншими витратами. Бурхливе зростання виробництва вже приховує в собі небезпеку нового кризового падіння.

Усі фази промислового циклу органічно взаємопов'язані, одна переходить в іншу. Основною фазою циклу є криза, саме вона створює цикл. Позитивна та регулятивна роль економічної кризи полягає в тому, що в її ході тимчасово розв'язуються суперечності відтворення, відновлюються пропорційність і рівновага, створюються передумови для переходу до нового циклічного піднесення. Такою є одна з важливих особливостей механізму саморозвитку економічної системи [29].

Періодичність криз взаємопов'язана з характером відновлення основного капіталу. Кризове загострення ускладнень у збуті товарів за цінами, установленими раніше, є формою виявлення недостатньої ефективності багатьох виробництв. Намагаючись знизити витрати та збільшити прибуток, підприємці інтенсивно оновлюють основний капітал, переважно його активні елементи (механізми й устаткування). Криза завжди створює початковий пункт для нових великих вкладень капіталу. Отже, оновлення основного капіталу є матеріальною основою періодичного повторення циклічних криз надвиробництва.

Для ринкового господарства характерні також структурні кризи. **Структурна криза** виникає, якщо стара структура економіки вступає в конфлікт із запитами нової технології. Інерція застарілої структури гальмує перебудову, робить її складною і тривалою.

Структурні кризи долаються, коли стара структура замінюється новими галузями виробництва, новими формами його організації та регулювання. Корінні зміни структури охоплюють тривалий період, який, як правило, дорівнює двом-трьом відтворювальним циклам. Структурні кризи як такі не мають циклічного характеру. Проте вони переплітаються із циклічними кризами, різко посилюючи масштаб і тривалість кризових потрясінь в економіці.

Структурним кризам властиві: довготривалий спад у традиційно важливих галузях і секторах виробництва (тоді як нові галузі в цей час можуть розвиватися прискореними темпами); довготривалі порушення в кредитно-грошовій сфері, торгівлі; криза наявних форм організації та регулювання економіки.

Особливості сучасних циклів пов'язані насамперед із впливом на процес відтворення НТР, активним упровадженням у виробництво

ресурсоощадних технологій, зростанням питомої ваги галузей, які виробляють товари народного споживання, і сфери послуг, що меншою мірою підпадають під вплив циклічних коливань. На циклічність суттєво впливає інтернаціоналізація виробництва, а також зміни в механізмі державного регулювання [4].

У результаті змінилася схема циклу в напрямі:

скорочення тривалості циклу – частішають кризові вибухи, але ціною зменшення їх масштабності;

подовження фази депресії;

зникнення (іноді) фази піднесення і настання нової кризи після по-
жвавлення.

Світові кризи 1974 – 1975 рр. і 1980 – 1982 рр. були найважчими за весь період після Другої світової війни. Вони поширилися на головні розвинуті країни, переплелися з глибокими структурними кризами: енергетичною, сировинною, валютною та ін. До того ж, кризові процеси (падіння виробництва, зростання безробіття, хронічне недовантаження підприємств) поєдналися з інфляцією. Цей процес отримав назву **стагфляції**. Стагфляційна форма кризи робить млявим і нестійким післякризове розширення капіталовкладень, скорочує фази по-
жвавлення та піднесення. Як наслідок економіка 70 – 80-х рр. характеризувалася сповільненими темпами зростання.

Кризи 70 – 80-х рр. виявили, що:

економічне зростання, яке ґрунтувалося на екстенсивному залученні природних ресурсів, вичерпало себе (перехід до ресурсоощадного типу відтворення);

багато традиційних напрямів технічного прогресу зайшли в глухий кут, визначивши необхідність нового етапу НТР (мікропроцесори та ін.);

розладналося державно-корпоративне регулювання – антикризові заходи прийшли в суперечність з антиінфляційними, недостатньо пристосованими до вищого рівня інтернаціоналізації.

З 1988 р. на повну силу розгорнулося циклічне піднесення, у якому відбився комплекс взаємопов'язаних процесів: розгортання НТР, перехід до інтенсивного типу відтворення і пов'язані з ним структурні зрушення, зростання інтернаціоналізації виробництва. Істотну роль у цьому відіграв перерозподіл національного доходу між розвинутими країнами та країнами, що розвиваються, на користь перших. На противагу попереднім циклам спостерігали зниження відсоткових ставок у більшості розвинутих країн.

Названі та ряд інших заходів привели до того, що циклічне піднесення 1980-х рр. стало одним із найтриваліших за всю історію. За цих умов структурні зрушення, перехід до нового технологічного укладу, інтернаціоналізація виробництва набули інтенсивнішого характеру. Визначальною рисою економічного зростання було одночасне підвищення споживчого й інвестиційного попиту, тобто класичних чинників циклічного піднесення.

Піднесення в розвинутих країнах зумовили загальну стабілізацію світового господарства. Відносно стабілізувалися ціни та валютні курси; покращилася ситуація на ринках праці.

Вивчення теорії циклу включає також *теорію довгих хвиль*, або *довгих циклів*. У науковий словник концепція великих циклів кон'юнктури увійшла під назвою *циклів Кондратьєва*. Сутність цих дефініцій полягає в тому, що розвиток економіки характеризується послідовним чергуванням періодів сповільненого та прискореного зростання, кожен із яких триває протягом двох-трьох десятиріч. На початку 1920-х рр. світовий капіталізм пережив, за підрахунками Кондратьєва, 2,5 довгі хвилі:

перша – піднесення 1789 – 1814 рр., спад 1814 – 1849 рр.;

друга – піднесення 1849 – 1873 рр., спад 1873 – 1896 рр.;

третя – піднесення 1896 – 1920 рр.

Періодичні кризи 7 – 10-річного циклу немов нанизуються на відповідні фази довгої хвилі та змінюють свою динаміку залежно від неї: знижувальна хвиля сповільнює фази пожвавлення та піднесення, посилюючи кризу та депресію. Протилежна ситуація складається на хвилі підвищення. Така взаємодія визначає переплетіння циклічних і структурних чинників відтворення.

Основою довгострокових періодичних коливань в економіці є: обіг основного капіталу з довгочасним строком служби, нагромадження вільного грошового капіталу, науково-технічний прогрес. Спостерігають певний зв'язок між технологічною інновацією (або нововведенням) і фазами економічного циклу. Період прискореного зростання в циклі Кондратьєва характеризується великою кількістю технологічних базових нововведень (які суттєво змінюють як набір пропонованих покупцям виробів, так і технології їх виготовлення). Упровадження інновацій відбувається не безперервно, а періодично. У період надмірної насиченості ринку стара технологія не дозволяє йому значно розширитися, а тим більше – створити новий ринок. Така ситуація граничного наповнення ринку періодично

відновлюється. Використання нових базових нововведень викликає бурхливе зростання виробництва в передових галузях, що стимулює зростання та структурну перебудову всієї економіки. Але в міру все більшого заповнення ринку в економіці наростає кризова ситуація, яка потребує створення нових перспективних ринків, що нададуть простір для самозростання капіталу [25].

До середини 1980-х рр. тривала знижувальна фаза четвертої "довгої хвилі". У цей час розгортається своєрідна адаптація економіки розвинутих країн до наслідків структурних криз: енергетичної, сировинної, валютної, у депресивних галузях обробної промисловості. У західній економічній літературі сучасну господарську перебудову називають **реіндустріалізацією**. Її основним напрямом є переважний розвиток наукомістких і ресурсощадних технологій, електронна автоматизація, застосування альтернативних джерел енергії та біотехнології, інформатизація, прискорений розвиток сфери послуг. Цей цикл, який за прогнозами учених мав тривати до 2020-х рр., завершує індустріальний тип розвитку, його замінить постіндустріальна цивілізація.

Урахування "довгих хвиль" економічного розвитку є важливою умовою для підвищення рівня наукової обґрунтованості довгострокових прогнозів і розроблення народногосподарських планів.

8.4. Зайнятість і безробіття

Зайнятість – це сукупність соціально-технічних відносин із приводу забезпечення працездатного населення робочими місцями, а також формування та розподіл трудових ресурсів із метою їх участі в суспільно корисній праці і забезпечення розширеного відтворення робочої сили [17].

Класифікація зайнятості:

- за характером діяльності;
- за професійно-кваліфікаційній ознакою;
- за віковою ознакою;
- за соціальною приналежністю;
- за галузями;
- за територіальною ознакою.

Види зайнятості:

повна зайнятість – надання суспільством усьому працездатному населенню можливості займатися суспільно корисною працею, на основі

якої відбувається індивідуальне (у межах сім'ї) та колективне (за участю підприємств, фірм, компаній, держави) перетворення робочої сили та задоволення всієї сукупності потреб;

раціональна зайнятість ураховує доцільність перерозподілу та використання трудових ресурсів. Вона не завжди буває ефективною. Її здійснюють із метою поліпшення статево-вікової зайнятості, залучення до трудової діяльності працездатного населення окремих регіонів;

ефективну зайнятість організовують відповідно до вимог інтенсивного типу перетворення та критеріїв економічної доцільності та соціальної результативності. Її зорієнтовано на скорочення обсягів ручної, неprestижної та важкої праці.

Форми реалізації зайнятості:

наймана праця за трудовою угодою в державному секторі, на об'єктах колективної або приватної власності;

особиста праця на об'єктах, де працівник має свою частку акцій, пайовий внесок, тобто є співвласником;

особиста праця власника засобів виробництва, коли він є власником і працівником;

робота на спільному підприємстві.

Зниження попиту на ряд професій і зміна робочих завдань не є єдиними наслідками технологічного прогресу. Трансформується структура зайнятості, продовжує знижуватися частка так званої стандартної зайнятості (тобто найманої роботи на повний робочий день за офіційним трудовим контрактом із дотриманням соціальних гарантій). Зміни трудових відносин у майбутньому є однією з основних тем для обговорення не тільки для різних національних і міжнародних економічних спільнот, але і таких організацій, як NASA, IBM, Microsoft.

Наслідком розвитку технологій може бути зростання *неформальної та нестандартної зайнятості*. По-перше, змінюється портрет успішної компанії: усе більш ефективними стають різні організації, що працюють на базі платформ. Наприклад, Uber, Airbnb, Cabify менше ніж за десять років перетворилися на транснаціональні компанії з величезною виручкою. Платформені підприємства лише з малою частиною працівників вступають у стандартні трудові відносини, що передбачають укладання трудового договору та соціальні гарантії (щорічну оплачувану відпустку, сплату страхових внесків тощо). Проте переговорна сила працівників

у платформених компаніях ослаблена через їхню роз'єднаність. Новизна таких трудових відносин, а також їхні специфічні особливості знижують соціальну захищеність працівників.

По-друге, форми роботи в традиційних компаніях також змінюються: сучасні технології роблять більш доступною та вигідною для роботодавця часткову, нерегулярну та тимчасову зайнятість. Зокрема, за 2000 – 2017 рр. частка осіб, які працюють менш ніж тридцять годин на тиждень, у країнах ЄС зросла з 12,7 до 16,9 %, що багато в чому пов'язано з потребою роботодавців у більш гнучких трудових відносинах із працівниками [14]. Зростає кількість тих, хто працює на дому: згідно з даними Євростату, їх частка збільшилася з 12,4 % у 2008 р. до 16,1 % у 2019 р. Імовірність поширення в майбутньому нестандартних форм трудових відносин створює проблему щодо формування норм їх регулювання в нових нетрадиційних секторах економіки [9].

Безробіття – це соціально-економічне явище, за якого частина робочої сили (економічно активного населення) не зайнята у виробництві товарів і послуг. Безробітні разом із зайнятими становлять робочу силу країни. У реальному житті безробіття є перевищенням пропозиції робочої сили над попитом на неї.

Згідно з офіційною соціальною статистикою багатьох розвинутих країн, до безробітних належать особи, які не зайняті на момент проведення опитування про їхню зайнятість, робили спроби знайти роботу протягом чотирьох минулих тижнів і зареєстровані на біржі праці. До безробітних зараховують також осіб, які добровільно залишили роботу та намагаються влаштуватися на іншу.

Структура безробіття складається з чотирьох основних **категорій робочої сили**: люди, які втратили роботу внаслідок звільнення; ті, хто добровільно залишив роботу; ті, хто прийшов на ринок праці після перерви в роботі; ті, хто вперше прийшов на ринок праці.

Існують концепції, у яких обґрунтовують **причини безробіття**. Марксизм пов'язує його з процесом накопичення капіталу, за якого потреби в змінному капіталі (у робочій силі) зростають повільніше, ніж у постійному капіталі (машинах, обладнаннях тощо). Західні науковці доводять, що безробіття відображує економічну доцільність використання ресурсів подібно до того, як ступінь завантаження виробничих потужностей відображує доцільність і ефективність використання машин та обладнання.

Розрізняють три основні **форми безробіття**: фрикційне, структурне, циклічне.

Фрикційне безробіття пов'язане з пошуком або очікуванням роботи. Наприклад, добровільна зміна місця роботи, пошук нової роботи внаслідок звільнення, тимчасова втрата сезонної роботи (у будівництві, сільському господарстві), пошук молодими людьми роботи вперше.

Структурне безробіття пов'язане з тим, що протягом певного часу в структурі попиту покупців і в технології відбуваються важливі зміни, які впливають на структуру загального попиту на робочу силу.

Попит на деякі види професій знижується або зовсім зникає. Попит на інші професії, у тому числі нові, зростає. Робоча сила на ці зміни реагує дуже повільно, її структура повністю не відповідає новій структурі робочих місць – виникає безробіття. Крім того, постійно змінюється географічний розподіл робочих місць.

Різницю між фрикційним і структурним безробіттям не визначено. Суттєва різниця полягає в тому, що у "фрикційних" безробітних є навички, які вони можуть запропонувати, а "структурні" безробітні не можуть відразу отримати роботу без перепідготовки, додаткового навчання або зміни місця проживання. Фрикційне безробіття має більш короткостроковий характер, а структурне – більш довгостроковий, тому його вважають серйознішим.

Циклічне безробіття пов'язане з економічними циклами розвитку економіки. Воно зумовлено спадом виробництва, що характеризується недостатнім рівнем сукупних витрат. Коли попит на товари та послуги знижується, зайнятість зменшується, безробіття зростає. Тому циклічне безробіття іноді називають *безробіттям, пов'язаним з дефіцитом попиту*.

Відсутність безробіття не означає повної зайнятості. Економісти вважають фрикційне та структурне безробіття неминучим. Отже, **повну зайнятість** визначають як зайнятість, меншу за 100 %. Рівень безробіття за повної зайнятості дорівнює сумі рівнів фрикційного ($P_{\text{ф}}$) та структурного ($P_{\text{с}}$) безробіття; циклічне безробіття не розглядають.

В *екстенсивному безробітті* (відсутній циклічний його вид):

$$P_{\text{е.б.}} = P_{\text{ф.}} + P_{\text{с.}} \quad (8.2)$$

Головним показником є *рівень безробіття*, який розраховують як добуток кількості безробітних ($K_{\text{б}}$) на кількість робочої сили ($K_{\text{р.с.}}$).

$$P_{\text{б}} = \frac{K_{\text{б}}}{K_{\text{р.с}}} \cdot 100 \%. \quad (8.3)$$

Рівень безробіття за повної зайнятості має назву "**природний рівень безробіття**". Реальний обсяг національного продукту, який пов'язаний із природним рівнем безробіття, називають **виробничим потенціалом економіки**. Це реальний обсяг продукції, який економіка може виробити за "певного використання" ресурсів.

Природний рівень безробіття (5 – 6 %) вважають певною мірою позитивним явищем, тому що "фрикційним" і "структурним" безробітним потрібен час, щоб знайти вакантні місця, отримати певну кваліфікацію або переїхати в інше місце.

Якщо кількість людей, які шукають роботу, більша за кількість вакансій, це свідчить, що ринки праці не збалансовані, наявні дефіцит сукупного попиту та циклічне безробіття. І навпаки, у разі надмірного сукупного попиту відчувається "нестача" робочої сили, тобто кількість вільних робочих місць перевищує кількість працівників, які шукають роботу. При цьому фактичний рівень безробіття нижчий за природний рівень. Такий стан спостерігали під час Другої світової війни, коли потреби військового виробництва спричинили майже необмежений попит на робочу силу.

Високий рівень безробіття призводить до економічних і соціальних збитків.

Основним збитком від безробіття є невикористана продукція. Коли економіка не в змозі створити достатньої кількості робочих місць для всіх, хто хоче і може працювати, потенційне виробництво товарів і послуг втрачається безповоротно. Економісти визначають цю втрачену продукцію як відставання обсягу ВВП. Таке відставання є обсягом, на який фактичний ВВП менші від потенційного. Потенційний ВВП визначають з огляду на припущення, що за "нормальних" темпів економічного зростання існує природний рівень безробіття. Відомий економіст А. Оукен відкрив закон (названий його іменем): якщо фактичний рівень безробіття перевищує природний рівень на 1 %, то відставання обсягу виробництва становить 2,5 %.

Безробіття має неоднакові наслідки для різних верств населення: рівень безробіття серед "білих комірців" нижчий, ніж у "синіх комірців", тому що "білі комірці" зайняті у сферах, які менше схильні до циклічних

коливань або працюють у власній фірмі. Крім того, фірми менше схильні звільнювати "білі комірці", в освіту яких вони вклали значні кошти;

рівень безробіття значно більший у молоді, ніж у дорослих, тому що молодь має низьку кваліфікацію, відрізняється меншою мобільністю;

рівень безробіття в жінок вищий, ніж у чоловіків.

Крім економічних наслідків, безробіття спричиняє позаекономічні збитки. Безробітні утримуються за рахунок тих, хто працює, тобто суспільство витрачає кошти, а продукція не виробляється. Безробітні втрачають кваліфікацію, почуття самоповаги, іноді зважуються на самогубство. Отже, безробіття призводить не тільки до зниження обсягів виробництва, але і до спаду моральних основ і до суспільного політичного безладу.

Державне регулювання ринку праці слід розглядати за напрямками та методами [5].

Велика важливість ринку праці та його особливості зумовлюють необхідність кваліфікованого регулювання. Виділяють чотири **напрями державного регулювання ринку праці**:

програми зі стимулювання зростання зайнятості та збільшення кількості робочих місць у державному секторі;

програми, спрямовані на підготовку та перепідготовку робочої сили;

програми сприяння найму робочої сили;

програми соціального страхування безробіття.

Важливою основою регулювання ринку праці є *аналіз залежності між безробіттям і темпами збільшення цін*, що характеризується кривою Філіпса [12].

Досліджуючи макроекономічні показники Великої Британії, у 1958 р. новозеландський економіст Уільям Філіпс опублікував роботу "Зв'язок між безробіттям і темпом змін грошової заробітної плати у Сполученому Королівстві в період 1861 – 1957 рр." [12], де встановив тісний зв'язок між заробітною платою (її приростом) та рівнем безробіття. У науковій роботі було наведено математичну модель цієї залежності, графічна інтерпретація якої дістала назву "кривої Філіпса". Результатом розроблення даної моделі є положення про зв'язок зростання заробітної плати зі зниженням показника рівня безробіття та зворотний процес.

Однак таку залежність можна розглядати лише в короткостроковому періоді, тоді як у довгостроковому періоді ця залежність згладжується і крива набуває вигляду вертикальної прямої.

Подальший розвиток теорії Філіпса привів до зміни показника рівня заробітної плати на показник інфляції (оскільки зростання цін – це пряме зростання доходу населення країни), і в сучасній інтерпретації крива Філіпса є залежністю інфляції та безробіття.

Наслідки залежності інфляції і безробіття та навпаки, полягають у такому – існує зворотна залежність (не тільки інфляція залежить від безробіття, а і безробіття від інфляції):

високий показник безробіття на ринку праці характеризується підвищеною кількістю вакансій, і претендент на вакантне місце згоден на низький рівень заробітної плати, унаслідок чого падає попит на товари та послуги (товарний ринок). Якщо рівень безробіття низький, відбувається зростання заробітної плати співробітників, зростає рівень купівельної спроможності населення та разом із нею – ціни на товари та послуги;

чим нижчий рівень безробіття – тим вищий рівень промислового виробництва (закон О. Оукена);

під час здійснення економічної політики уряди повинні вибрати один із варіантів: або низький рівень безробіття за високого рівня заробітної плати, або навпаки;

одночасне підвищення рівня двох цих показників – явище досить рідкісне, тому зазвичай один із цих показників вищий, інший – нижчий і навпаки.

На рис. 8.1 наведено приклад кривої Філіпса.



Рис. 8.1. Крива Філіпса

Крива Філіпса дає варіанти вибору: або достатньо висока зайнятість із максимальним економічним зростанням, але із прискореним зростанням цін, або достатньо стабільні ціни з високим рівнем безробіття.

Крім того, держава застосовує комплекс заходів щодо регулювання робочої сили: податкову, грошово-кредитну амортизаційну політику уряду. Значний вплив на ринок праці здійснює законодавство – про соціальне забезпечення, про оплату праці, про рівні громадянські права і т. ін. Засоби опосередкованого регулювання ринку праці необхідні для втілення заходів загальноекономічного регулювання та впливу на динаміку зайнятості та безробіття через дію на кон'юнктуру в країні. Отже, сучасне державне регулювання ринку праці є комплексом економічних, адміністративних, законодавчих та інших заходів.

У кожній країні з ринковою економікою функціонують біржі праці. На відміну від товарних, фондових і валютних, біржа робочої сили формується державою. Відповідно до Закону України "Про зайнятість населення" [17] цю біржу реорганізовано на Державну службу зайнятості.

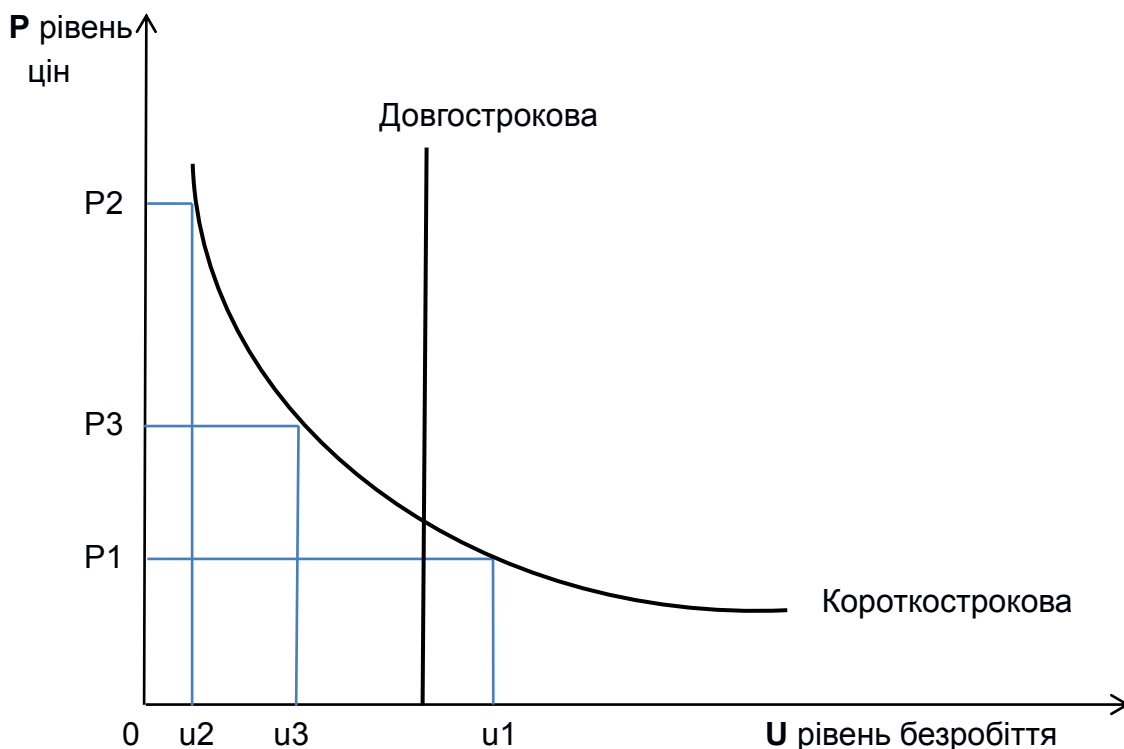
У Службі зайнятості не відбуваються процеси купівлі-продажу товару "робоча сила". Послуги, пов'язані із забезпеченням зайнятості населення, надаються Державною службою зайнятості безкоштовно, проте питання про ціну робочої сили виведено за межі її компетенції.

Основними завданнями Служби зайнятості України є: аналіз і прогнозування попиту та пропозиції на робочу силу; консультування громадян і власників підприємств із питань зайнятості; облік вільних робочих місць і громадян, які звертаються з питань працевлаштування; допомога громадянам у виборі відповідної роботи, а роботодавцям – у виборі потрібних працівників; організація професійної підготовки та перепідготовки громадян; реєстрація безробітних і надання грошової допомоги; участь у підготовці перспективних і поточних програм зайнятості та заходів щодо соціального захисту від безробіття різних верств населення.

Наслідки безробіття:

економічні:

спад робочої активності;

звуження виробництва;

утрата кваліфікації;

спад рівня життя населення;

збільшення витрат у державному бюджеті на виплати безробітним;

зменшення кількості податкових надходжень;

соціальні:

збільшення соціальної диференціації населення;

підвищення значущості праці;

зростання напруги в суспільстві;

погіршення кримінальної ситуації;

підвищення цінності робочого місця;

збільшення кількості суїцидальних випадків.

Отже, безробіття як соціально-економічне явище потребує контролю з боку держави за допомогою інструментів державної політики національної економіки.

Рекомендована література: [1; 4; 5; 9; 10; 12; 14; 17; 19; 22; 25; 29; 32].

Глосарій

Безробіття – складні соціально-економічні явища, які характеризуються тим, що частина працездатного населення хоче, але не може знайти роботу, яку вона може виконувати, що пов'язано з перевищенням пропозиції робочої сили над її попитом.

Валовий внутрішній продукт (ВВП) – вартість кінцевих товарів і послуг, вироблених усередині певного підприємства – як національного товарного виробництва, так і іноземного. Розраховують за певний період, зазвичай за рік.

Валовий національний дохід (ВНД) – вартість кінцевих товарів та послуг, вироблених національним товаровиробником як на території країни, так і за її межами. Розраховують за певний період, зазвичай за рік.

Відтворення – процес постійного повторення, безперервності, оновлення виробництва.

Депресія – фаза циклу, яка виявляється в застої виробництва. На цій фазі відтворення просте, виробництво не розширюється.

Економічне зростання – найважливіша макроекономічна категорія, яка є показником не лише абсолютного збільшення обсягів суспільного виробництва, але і здатності економічної системи задовольняти щоразу більші потреби, підвищувати якість життя.

Екстенсивний тип розвитку – спосіб збільшення обсягів виробництва внаслідок кількісного приросту всіх елементів продуктивних сил, насамперед виробництва, за незмінного рівня його технічної основи.

Зайнятість – сукупність соціально-технічних відносин із забезпечення працездатного населення робочими місцями, а також формування та розподіл трудових ресурсів із метою їх участі в суспільно корисній праці та забезпечення розширеного відтворення робочої сили.

Інтенсивний тип розвитку (інтенсифікація виробництва) – процес суспільного виробництва, що ґрунтується на застосуванні найефективніших елементів продуктивних сил і досконаліших форм розвитку (техніко-економічної, організаційно-економічної та суспільної).

Криза – головна фаза циклу, яка завершує попередній цикл і є початком наступного.

Національне багатство (НБ) – сукупність створюваних працею матеріальних благ, накопичених суспільством за весь період минулого розвитку, а також нематеріальних цінностей і природних ресурсів, залучених у господарську діяльність.

Національний дохід (НД) – знову створена вартість у межах національного господарства за певний період.

Піднесення – фаза циклу, коли виробництво перевищує рівень попереднього циклу та зростає високими темпами.

Пожвавлення – розпочинається з незначного зростання обсягів виробництва та помітного скорочення безробіття.

Політика експансії – заходи держави, спрямовані на розширення сукупного попиту, які використовують тоді, коли економіка перебуває у фазі спаду.

Політика стримування – заходи держави, спрямовані на обмеження сукупного попиту.

Система національних рахунків (СНР) – міжнародний стандарт оцінювання основних макропоказників – таких, як валовий внутрішній продукт (ВВП), валовий національний дохід (ВНД), чистий національний дохід (ЧНД), національний дохід (НД).

Циклічність – форма розвитку національної економіки та світового господарства як єдиного цілого; це рух від однієї макроекономічної рівноваги в масштабі економіки країни – до іншої.

Чистий національний дохід (ЧНД) – сумарний обсяг вартості всіх кінцевих товарів і послуг, які країна за певний проміжок часу виробила та спожила в усіх секторах свого національного господарства, за вирахуванням суми амортизації – вартості зношування основних фондів (обладнання, виробничих приміщень).

Практична частина

Запитання і завдання для самодіагностики

1. Що таке економічне зростання та його чинники?
2. Охарактеризуйте типи економічного зростання.
3. Назвіть причини та види циклічних коливань.
4. Охарактеризуйте чотири фази економічного циклу.
5. Які особливості сучасних економічних циклів?
6. Охарактеризуйте антициклічну політику держави.
7. Що таке зайнятість, її види та форми?
8. Що таке безробіття? Опишіть види безробіття.
9. Назвіть наслідки безробіття.

Тестові завдання

1. Повна зайнятість передбачає:

- а) наявність природного безробіття;
- б) відсутність безробіття;
- в) наявність фрикційного безробіття;
- г) наявність природного та фрикційного безробіття.

2. Офіційний рівень безробіття – це відношення чисельності безробітних до:

- а) чисельності зайнятих;
- б) загальної чисельності населення країни;
- в) чисельності робочої сили країни;
- г) чисельності працездатного населення країни, яке працює.

3. Відповідно до закону Оукена, перевищення фактичного рівня безробіття на 2 % над його природним рівнем означає, що відставання фактичного ВВП від реального дорівнює:

- а) 5 %;
- б) 3,5 %;
- в) 2,5 %;
- г) 4 %.

4. *Повна зайнятість пов'язана з:*

- а) повною відсутністю безробіття;
- б) гіперінфляцією;
- в) природною нормою безробіття;
- г) циклічним безробіттям.

5. *Економічне відтворення відбувається:*

- а) у межах окремих підприємств галузей і регіонів;
- б) у масштабі всього суспільства;
- в) як у межах окремих підприємств галузей і регіонів, так і в масштабі всього суспільства;
- г) ніколи не відбувається.

6. *Скільки умов відтворення суспільного продукту:*

- а) 4;
- б) 3;
- в) 2;
- г) 1?

7. *ВНП розраховують як:*

- а) різницю між ВВП та чистим факторним доходом;
- б) співвідношення ВВП і чистого факторного доходу;
- в) різницю між чистим факторним доходом і ВВП;
- г) суму ВВП і чистого факторного доходу.

8. *Національний дохід розраховують як:*

- а) ЧНП мінус непрямі податки;
- б) ВНП мінус амортизація;
- в) ЧНП мінус амортизація;
- г) ВНП мінус непрямі податки.

9. *Матеріаломісткість, фондівіддача, продуктивність – це показники:*

- а) екстенсивного типу розвитку;
- б) інтенсивного типу розвитку;
- в) як екстенсивного, так і інтенсивного типів;
- г) не є показниками.

10. Тривалі хвилі є характерними для:

- а) циклів Кузнеця;
- б) циклів Джаглера;
- в) циклів Кондратьєва;
- г) циклів Кітчена.

Відповіді: 1 в; 2 в; 3 в; 4 в; 5 в; 6 б; 7 г; 8 а; 9 а; 10 в.

Приклади розв'язання задач

Задача 8.1. Розрахуйте фактичний рівень безробіття за таких умов (у млн осіб): чисельність населення – 80; осіб працездатного віку – 68; чисельність зайнятих – 60; осіб, які працюють неповний робочий день – 8.

Розв'язання задачі 8.1

1. Розрахуємо фактичний рівень безробіття за формулою:

$$y_{\text{ф}} = \frac{Б}{Ч_3} \cdot 100 \%, \quad (8.4)$$

де Б – кількість безробітних;

$Ч_3$ – кількість зайнятих у економіці.

Отже, чисельність безробітних буде дорівнювати:

$$Б = Ч_{\text{н}} - Ч_3. \quad (8.5)$$

2. Розрахуємо кількість безробітних:

$$Б = 80 - 60 = 20 \text{ (млн осіб).}$$

3. Розрахуємо фактичний рівень безробіття:

$$y_{\text{ф}} = \frac{20}{68} \cdot 100 \% = 30 \%.$$

Розв'язок: фактичний рівень безробіття за таких умов – 30 %.

Задача 8.2. Яке відтворення і чому забезпечує така структура валового продукту:

$$I \ 5 \ 200c + 3 \ 000v + 2 \ 400m = 10 \ 600;$$

$$II \ 5 \ 400c + 2 \ 000v + 1 \ 800m = 9 \ 200?$$

Визначте величину вартості товарів, які потрапляють в обмін між підрозділами. Хто є споживачем продукції I та II підрозділів?

Розв'язання задачі 8.2

Структура валового продукту забезпечує просте відтворення, тому що виконуються всі три умови відтворення та реалізації в разі простого відтворення:

$$1) \ I \ W = I \ C + II \ C;$$

$$2) \ II \ W = I \ (V + M) + II \ (V + M);$$

$$3) \ I \ (V + M) = II \ C;$$

тобто:

$$1) \ 10 \ 600 \ I = I \ 5 \ 200c + II \ 5 \ 400c \ I;$$

$$2) \ II \ 9 \ 200 = I \ (3 \ 000v + 2 \ 400m) + II \ (2 \ 000v + 1 \ 800m);$$

$$3) \ I \ (3 \ 000v + 2 \ 400m) = II \ 5 \ 400c.$$

Розв'язок: просте відтворення відбувається на незмінній основі. У I підрозділі суспільного виробництва виробляють засоби виробництва; у II підрозділі – предмети споживання. Споживачами продукції I підрозділу є працівники I і II підрозділів, яким потрібні засоби виробництва. Предмети споживання потребують споживачі I і II підрозділу суспільного виробництва.

Задачі для самостійного розв'язання

Задача 8.3. Розрахуйте фактичний рівень безробіття та циклічне безробіття за таких умов (у млн осіб): чисельність населення країни – 105; чисельність робочої сили (осіб працездатного віку) – 80; чисельність зайнятих – 72; зайнятих неповний робочий день – 10. Природне безробіття становить 4 %.

Задача 8.4. Фактичний рівень безробіття – 9 %. Природний рівень безробіття – 6 %. Розрахуйте недовироблений ВВП.

Задача 8.5. Безробіття в країні А становить 0,5 млн осіб. Працездатне населення – 38 млн осіб. Розрахуйте фактичний рівень безробіття.

Задача 8.6. ВВП країни – 14 млрд грн, річна сума амортизації – 2 млрд грн. Розрахуйте ЧП.

Задача 8.7. ВВП країни дорівнює 800 млрд грн. Річна сума амортизаційних відрахувань становить 120 млрд грн. Розрахуйте ЧВП.

Тематика есе

1. Система національних рахунків: показники розвитку економіки – ВВП, ВНП, НД, ЧВП. Національне багатство.

2. Інтенсивний тип економічного зростання та його переваги.

3. Економічні кризи, причини їх виникнення, види. Особливості сучасних циклів.

9. Господарський механізм та основні напрями регулювання економіки

Мета – формування в студентів таких **компетентностей**: здатність аналізувати стан господарського механізму; здатність визначати напрями державного регулювання; здатність аналізувати інструменти державного регулювання економіки; здатність використовувати інструменти фіскальної політики; здатність до використання інструментів грошово-кредитної політики.

Основні питання:

9.1. Господарський механізм, його сутність та елементи.

9.2. Фінансова система. Зміст, структура та функції фінансів.

9.3. Податкова система та фіскальна політика.

9.4. Грошово-кредитна система.

Ключові слова: господарський механізм, державне регулювання економіки, державний бюджет, суспільне відтворення, державні витрати, державні доходи, дефіцит бюджету, грошово-кредитна політика, бюджетно-податкова політика, планування, програмування, прогнозування.

9.1. Господарський механізм, його сутність та елементи

Однією з основних цілей держави є досягнення соціально-економічного розвитку. Під **соціально-економічним розвитком** розуміють одночасне збільшення обсягів виробництва та поліпшення якості життя населення. Вирішальну роль у досягненні соціально-економічного розвитку відіграє господарський механізм.

Господарський механізм – це система управління економікою, тобто сукупність економічних, правових, організаційних, політичних, соціальних чинників впливу на державні, соціальні, виробничі відносини та виробництво [1].

Основними *елементами господарського механізму* є:

прямі виробники – підприємства й асоціації;

форми виробництва й організації;

система економічних зв'язків, що дає змогу обмінюватися результатами діяльності підрозділів і досягати кінцевої мети виробництва.

Метою господарського механізму є виконання таких функцій:

використання економічних законів;

вирішення соціально-економічних конфліктів;

реалізація відносин власності;

розвиток потреб, інтересів, стимулів.

Крім основних, господарський механізм виконує інші *функції*:

регулювання науково-технічного прогресу;

охорона навколишнього середовища;

раціональне використання ресурсів.

Господарський механізм, як і будь-який інший, має власну структуру. *Елементами структури* господарського механізму є: планування; стимулювання; організація; регулювання.

Планування може допомогти вирішити проблеми розвитку громад, регіонів, галузей економіки, інституційних одиниць, а також довести шляхи досягнення конкретних стратегічних і тактичних цілей.

Цілі планування:

досягнення ринкової рівноваги та балансу;

стабільний економічний розвиток (зростання);

висока конкурентоспроможність національної економіки;

соціальна справедливість, екологічна безпека.

Типи планування:

прогнозне;
довгострокове;
проміжне та поточне планування;
індикативне планування тощо.

Прогнозування означає передбачення розвитку чого-небудь, ґрунтоване на певних даних. Прогнозування передуює плануванню, а його результатом є прогнози становлення, розвитку, поширення чого-небудь (науки, процесу, відносин та ін.) на підставі вивчення ретельно відібраних даних. Різновидом прогнозів є *сценарії розвитку* – прогнози з урахуванням тих чи інших передбачуваних дій конкретних суб'єктів прогнозованої ситуації.

Стимулювання – це поєднання економічних важелів і стимулів, необхідних для збільшення випуску продукції [3].

Організація є формою виробництва, у якій права та обов'язки економічних активів належним чином регулюються.

Регулювання – це вплив країни на сфери, галузі, регіони та явища в соціально-економічному житті країни.

Державне регулювання за допомогою фінансових і грошових засобів є найпоширенішим. Потужним інструментом регуляторної дії держави є програмування.

Програмування соціально-економічного розвитку держави здійснюють у процесі розроблення та реалізації економічного та соціального розвитку і державних цільових програм. Програма економічного та соціального розвитку є документом, який визначає цілі та пріоритети економічного та соціального розвитку, взаємоузгоджену та комплексну систему заходів для законодавчої та виконавчої влади й органів місцевого самоврядування з метою ефективного вирішення економічних проблем [4].

Відповідно до закону, щорічно розробляються Державні програми економічного та соціального розвитку України згідно з проектом Державного бюджету України на відповідний рік.

Процес розроблення програм економічного та соціального розвитку та державних цільових програм базується на таких **принципах**:

принцип цілісності;
принцип об'єктивності;
принцип науковості;
принцип просування;

принцип незалежності;
принцип рівності;
принцип дотримання національних інтересів.

Роль держави полягає у виконанні таких **функцій**:

функція забезпечення ефективності виробництва – полягає в тому, що держава встановлює податки та пільги, регулює грошовий обіг і систему кредитування, створює умови для ефективного використання обмежених ресурсів;

функція забезпечення справедливості – це насамперед податкова політика, яка перерозподіляє доходи в суспільстві та надає кошти на соціальні програми для допомоги бідним, безробітним та інвалідам. Впливаючи на процес відтворення робочої сили, держава забезпечує державну систему освіти, охорону здоров'я, кваліфікацію та перепідготовку працівників;

третя функція держави полягає в забезпеченні стабільності, усуненні надмірної стагнації економіки. Держава активно використовує сучасні методи програмування та прогнозування економіки для досягнення соціально-економічного розвитку.

В економіці існують два підходи до регулювання процесів:

класична теорія, у якій ринковий механізм автоматично забезпечує рівність попиту та пропозиції й у такий спосіб унеможливорює тривалі порушення в економіці, зокрема інфляцію, безробіття, спад виробництва;

кейнсіанська теорія, в основу якої покладено тезу про необхідність державного регулювання економіки.

Державне регулювання ринкової економіки полягає у впливі держави на економіку через правові й економічні засоби, а саме – за допомогою прямого інвестування для досягнення цілей і пріоритетів державної соціально-економічної політики.

Державне регулювання економіки здійснюється з метою створення нормальних умов для ефективного функціонування ринку та вирішення складних соціально-економічних проблем розвитку національної економіки та суспільства.

Основними **завданнями державного регулювання економіки** є:

раціональне використання ресурсів і макроекономічна ефективність. Макроекономічна ефективність забезпечує підвищення продуктивності праці в суспільному виробництві на основі технічного та технологічного оновлення, організації та розвитку управління; пропорційний розвиток

економіки; повне та швидке задоволення соціально-економічних потреб суспільства;

забезпечення стабільного розвитку національної економіки;

забезпечення конкурентоспроможності вітчизняної продукції на світовому ринку;

реалізація соціальних цілей передбачає: соціальну справедливість; ефективну зайнятість; екологічний баланс; задоволення соціально-культурних і духовних потреб населення.

Основні **функції державного регулювання економіки:**

цільова – визначення основних цілей і пріоритетів у розвитку економіки країни;

стимуляційна – створення регулятивних органів, які можуть ефективно впливати на діяльність (інтереси) економічних інститутів і сприяти економічним процесам у напрямі, необхідному суспільству;

нормативна – установлення специфічних правил діяльності для держави, права, законодавства, норм і господарської діяльності;

коригуюча – запровадження прогресивних процесів для поліпшення розподілу ресурсів в економіці, усунення негативних наслідків зовнішніх чинників і забезпечення соціально-економічних умов для функціонування суспільства;

соціальна – соціально-економічні відносини (наприклад, між підприємцями та працівниками) регулюються державою через перерозподіл доходів, соціальний захист і соціальне забезпечення, охорону навколишнього середовища тощо;

пряме управління неринковим сектором економіки, регулювання державного сектору економіки, створення суспільних благ і послуг.

контрольна – закони, нормативні акти, економічні, екологічні та соціальні стандарти тощо. Це означає державний нагляд і контроль за його виконанням [8].

Державне регулювання економіки – це серія заходів впливу держави на об'єкти і процеси управління соціально-економічним розвитком країни.

Види державного регулювання економіки:

короткострокове регулювання – це вплив держави на економіку, основною метою якого є досягнення результатів протягом року. Основними методами короткострокового регулювання є економічні методи (фіскальна політика, грошово-кредитна політика);

довгострокове регулювання – вплив держави на економіку, за яким результативність виявляється протягом декількох років. Основними методами довгострокового регулювання є: планування, програмування, оцінювання.

Існують такі *інструменти державного регулювання економіки*: адміністративні; економічні; донорські; протекціоністські.

Адміністративними методами державного регулювання є нормативи, ліцензії, державні стандарти, санкції тощо.

Економічні методи регулювання: державне планування та програмування; фіскальна політика; грошово-кредитна політика; інвестиційна політика; зовнішньоекономічна політика; регулювання цін і доходів.

Донорські методи: державні дотації; податкові пільги; пільгові кредити.

Протекціоністські методи: захист від зовнішньої конкуренції; квоти та ліцензії.

Використання зазначених інструментів державного регулювання економіки спрямовано на досягнення соціально-економічного розвитку держави.

9.2. Фінансова система. Зміст, структура та функції фінансів

Однією з умов функціонування господарського механізму є наявність **фінансів**. Фінанси мають декілька аспектів. З одного боку, фінанси – це система економічних відносин, яка створюється в суспільстві в результаті формування та використання грошових ресурсів. З другого – це цільові фонди грошей, які мають загальне призначення та формуються, перерозподіляються державою. Фінанси характеризуються певним змістом, який визначається такими функціями [6].

Розподільча функція виникає внаслідок активної участі в розподілі та перерозподілі валового внутрішнього продукту та національного доходу між матеріальними та нематеріальними секторами економічних активів, регіонами, виробництвом. Функція розподілу здійснюється через розподіл валового внутрішнього продукту (ВВП) і формування основного доходу, грошових потоків у різні галузі економіки.

Функція відтворення фінансів – це система генерування та використання грошових ресурсів, що дозволяє розширити процес

виробництва. У виробництві, наприклад, фінанси органічно пристосовуються до кругообігу й обігу капіталу, обслуговуючи безперервний рух капіталу через постійну зміну капіталу, грошей, продуктивності та видів товарів.

Функція контролю означає дотримання встановленого порядку створення, розподілу та використання будь-якої готівки на всіх рівнях управління, де вона є універсальним засобом обліку та контролю суспільства в процесі залучення коштів.

Стимуляційна функція полягає у використанні фінансів як матеріального стимулювання; суттєво впливає на розвиток виробництва, підвищує продуктивність праці, стимулює працю. До фінансового стимулювання належать створення раціональних інвестицій, фондів стимулювання, використання бюджетних коштів для стимулювання виробництва, створення фінансових пільг або фінансових санкцій.

Усі функції взаємопов'язані. Їх реалізація залежить від стабільного функціонування фінансових установ держави, підприємств різних форм власності, економічних і правових механізмів.

Найважливішою частиною фінансової системи держави є **Державний бюджет** [24].

Функціями Державного бюджету є:

фінансовою функцією бюджету є відрахування частини доходів громадян, підприємств, установ, організацій за рахунок утримання державного обладнання, забезпечення виробництва суспільних благ, тобто забезпечення відбувається за рахунок податків та інших допоміжних джерел тих видів діяльності, які не мають власних джерел доходу або достатніх ресурсів для забезпечення належного рівня розвитку;

функція бюджетного розподілу полягає в накопичуванні коштів, залучених Урядом до Державного бюджету для розподілу; зосередженні на розвитку виробничої та соціальної інфраструктури, довгостроковій компенсації, реструктуризації, прискоренні НТП, поліпшенні рівня життя населення, вирішенні соціальних проблем;

стимуляційна функція бюджету полягає в зміні бази оподаткування та тарифів для здійснення державної стимуляційної (обмежувальної) політики, циклічних змін в економіці, структурних змін тощо;

функція бюджетного контролю полягає в контролюванні суспільного процесу грошового примноження, економічних цін, залишків тощо.

Бюджет – це грошове вираження збалансованого кошторису доходів і видатків за певний період.

Структура бюджетної системи включає:

державний (федеральний) бюджет;

бюджети складових частин федерації (якщо вони є, як наприклад, у США). Це бюджети штатів, земель, республік;

місцеві бюджети – міст, селищ, районів, областей.

Бюджет складається з двох частин – доходів і видатків, які балансуються між собою.

Доходи бюджету – це податки або позики. Як правило, різні види податків забезпечують до 90 % надходжень у центральний бюджет і 70 % – у місцеві бюджети.

Стан бюджету: нормальний, коли видаткова частина держбюджету дорівнює доходній; дефіцитний, коли видатки перевищують доходи.

Дефіцит держбюджету не є небезпечним для економіки в цілому, якщо він перебуває на рівні 2 – 3 % ВВП.

Причини дефіциту бюджету в Україні в сучасних умовах:

збільшення виплат державного боргу;

значні соціальні трансферти через низькі доходи;

ухилення від сплати податків через високий податковий тиск і неефективні фіскальні правила призводять до зменшення податкових надходжень;

значні витрати на управління тощо.

Державний борг – державний борг перед кредиторами.

Основними причинами виникнення та зростання державного боргу є: поточний дефіцит Державного бюджету;

темпи зростання державних доходів вищі за темпи зростання державних видатків;

дискреційна податкова політика, спрямована на зменшення податкового тягара без належного скорочення державних витрат;

розширення економічної функції держави тощо.

Державний борг складається з:

прострочених і невиконаних позик місцевого самоврядування – внутрішній державний борг;

фінансових зобов'язань іноземним кредиторам на певну дату – зовнішні державні позики.

Економічні наслідки державного боргу:

скорочення населення країни-споживача;

скорочення приватного капіталу, що ще більше обмежує економічне зростання;

збільшення податків на сплату державного боргу зменшує економічну активність;

перерозподіл доходів на користь власників державних облігацій.

Комплекс державних заходів як процес управління державними позиками пов'язаний із: вивченням ситуації на ринку кредитного капіталу; здійсненням нових позик; погашенням позик, зміною умов і відсотків за позикою; визначенням відсоткової ставки за державним боргом; погашенням раніше виданих і прострочених кредитів; рефінансуванням державного боргу; видачею нових позик для розрахунків із власниками старих позик.

Ці заходи вимагають координації роботи різних державних інституцій і експертів у фінансовій сфері, урахування економічних та фінансових реалій національної і світової економіки. Управління цим процесом є важливим для забезпечення сталої фінансової стійкості держави.

9.3. Податкова система та фіскальна політика

Фіскальна політика – політика доходів і видатків уряду, що стосується використання податкової системи, бюджетної системи, системи соціального забезпечення і насамперед – обсягу попиту для впливу на економічний розвиток країни. За цими ознаками фіскальну політику вважають **податковою політикою**.

Важливу роль у регулюванні економіки відіграють **податки**. Уряд має змогу стимулювати або обмежувати зростання певних секторів економіки, контролюючи ставки та види податків.

Світовий досвід свідчить, що найнижчі темпи зростання економіки спостерігають у країнах з низьким рівнем податку на прибуток – 10 – 12 % (річні темпи зростання ВВП 10 – 15 %). Зі ставкою податку менше за 10 % накопичення капіталу відбувається швидше, ніж створення ефективних умов праці. Економічне зростання досягається на рівні 3 – 6 % річних зі ставками оподаткування 20 – 30 %. "Стагнація" економічного зростання настає зі збільшенням податку на прибуток на 30 – 55 %.

Ефективність системи оподаткування залежить від суб'єктів та об'єктів оподаткування, а також від ступеня диверсифікації за джерелами.

Більшість держав керується такими принципами оподаткування: прямим, непрямим і податком на майно [20].

До **прямих податків** належать державні податки, податки на користування землею, податки з прибутків і доходів.

Непрямий податок – це податки, покладені на споживачів (наприклад, податок на додану вартість). Ці податки сплачують, коли товар передається від продавця до споживача. Податок на додану вартість у 2021 р. становив 20 % в Україні та 3 – 19 % в інших частинах світу.

Податок на майно містить податки на: нерухомість, будівництво, автомобілі, дивіденди, спадщину.

Існує також четверта податкова група – **соціальні виплати**, які торговці та службовці виплачують у відсотках від зарплати. Потреба в таких соціальних відрахуваннях виникає через необхідність заощаджувати та компенсувати непрацездатність. Підприємства додають ці витрати до собівартості продукції.

Податкова система може бути:

прогресивна – ставки податку збільшуються зі збільшенням оподаткованого доходу;

пропорційна – ставки податку не змінюються за різних рівнів доходів;

регресивна – ставки податку знижуються з підвищенням доходів.

Податкова система України характеризується істотними суперечностями. Податкові ставки високі, тому не сприяють зростанню виробництва; той самий дохід оподатковується кількаразово. Наприклад, сума фонду заробітної плати оподатковується соціальним страхуванням; потім така сама сума фонду заробітної плати обкладається податком на додану вартість; нарешті, податок на прибуток із заробітної плати оплачується працівником. Акціонерні товариства сплачують податок на прибуток, у тому числі дивіденди; у результаті оподатковуються ті самі дивіденди. Така податкова політика не тільки неефективна, а й шкодить економічному розвитку України.

Розглянемо **функції податків**:

фіскальна функція полягає у створенні та мобілізації державних фінансових ресурсів, а також у залученні бюджетних коштів для реалізації загальнодержавних і цільових державних програм;

розподільча (соціальна) функція оподаткування відображує розподіл соціальних доходів між різними категоріями населення;

регулятивна (економічна) функція оподаткування спрямована на досягнення певних цілей економічної політики держави за допомогою податкових механізмів;

стимуляційна функція спрямована на підтримку певних економічних процесів.

Нинішня система оподаткування в Україні дає багато переваг для платників податків.

Загалом, ефективна податкова система та раціональна фіскальна політика є ключовими чинниками для досягнення економічної стабільності, зростання та соціальної справедливості в будь-якій країні. Їхня актуальність визначається потребами суспільства і вимогами економічного розвитку.

9.4. Грошово-кредитна система

Грошово-кредитна політика спрямована на підтримку рівноваги на національному ринку, що характеризується повною зайнятістю та відсутністю інфляції. Сутність цієї політики полягає в регулюванні кількості грошей з метою стабілізації економіки.

Основна роль у здійсненні грошово-кредитної політики належить Центральному банку країни. Центральним банком (ЦБ) України є Національний банк України (НБУ) [23].

Основні завдання грошово-кредитної політики:

створення умов для ефективного функціонування господарських організацій;

захист і стабільність національної валюти – гривні;

розвиток і зміцнення банківської системи;

забезпечення ефективних розрахунків між господарськими організаціями.

Основними завданнями НБУ є:

розроблення та здійснення разом з Урядом ефективної грошово-кредитної політики;

здійснення грошово-кредитної політики та монетарний контроль;

укладання міжбанківських угод, у тому числі на рівні міжнародних відносин;

продаж кредитних ресурсів комерційним банкам, кредитування Уряду; нагляд за комерційними банками та іншими кредитними установами; виконання валютних договорів і забезпечення конвертації національної валюти;

охорона та регулювання золотовалютних резервів;

управління державним боргом.

Основні **інструменти монетарної політики**:

купівля-продаж державних облігацій юридичним і фізичним особам;

регулювання норми необхідних резервів комерційних банків;

регулювання міжбанківської відсоткової ставки за кредитами комерційним банкам від Центрального банку;

валютні операції;

операції щодо купівлі та продажу цінних паперів (облігацій, сертифікатів тощо) юридичним і фізичним особам.

Центральний банк здійснює продаж (емісію) цінних паперів, обмежує господарську діяльність шляхом обмеження грошей. Коли держава купує цінні папери, кількість грошей в обігу збільшується, таким чином держава регулює обсяги торговельно-економічної діяльності. З 1994 р. Україна використовує цей інструмент, здійснюючи випуск облігацій внутрішньої державної позики (ОВДП).

Визначення розміру резерву, необхідного для комерційних банків, передбачає збереження певної частини активів комерційного банку на спеціальному рахунку в Центральному банку. Мета заходу – захист інтересів кредиторів та інвесторів (страховиків), боротьба з інфляцією та контроль вартості національної валюти (шляхом штучного обмеження грошової маси). Зміна розміру резервних вимог є потужним інструментом державного регулювання економіки [4].

Облікова політика – визначення відсоткової ставки Центральним банком. Центральний банк продає кредитні ресурси комерційним банкам, які надають кредити господарським організаціям. Розмір облікової ставки визначається залежно від економічної ситуації та цілей економічної політики.

Валютні операції – це операції, що визначають курс валюти.

Розглянемо види **монетарної політики**:

політика "дешевих грошей" передбачає збільшення пропозиції грошей на основі: погашення державних облігацій; зниження міжбанківських

відсоткових ставок; зниження обов'язкових резервів. Така політика приводить до зниження відсоткових ставок і зростання інвестицій, а отже, до підвищення обсягів виробництва;

політика "дорогих грошей" спрямована на зменшення грошової маси на основі: збільшення обсягу обов'язкових резервів; продажу державних цінних паперів; підвищення міжбанківських процентних ставок.

Сучасна Україна зазнає ускладнень у проведенні грошово-кредитної політики, результатом чого стають такі негативні явища, як:

платіжна криза, яка виникає, коли підприємства та організації не проводять вчасно взаємні платежі;

постійний дефіцит кредитних джерел – відсутність дрібних кредитів, довгострокових позик банками для поліпшення виробництва;

обмеженість грошового забезпечення, що призводить до різкого зниження платоспроможності населення.

Для подолання цих проблем потрібні реформи з метою поліпшення банківського сектору, створення сприятливого інвестиційного клімату та ефективної фіскальної політики. Грошово-кредитну політику слід спрямовувати на забезпечення стабільності та розвитку економіки, а також на підтримку стійких фінансових відносин між суб'єктами економіки.

Рекомендована література: [1; 3; 4; 6; 8; 20; 23; 24].

Глосарій

Бюджет – грошове вираження збалансованого кошторису доходів і видатків за певний період.

Валютні операції – операції, що визначають курс валюти.

Господарський механізм – система управління економікою, тобто сукупність економічних, правових, організаційних, політичних, соціальних чинників впливу на державні, соціальні, виробничі відносини та виробництво.

Грошово-кредитна політика – підтримка рівноваги на національному ринку, що характеризується повною зайнятістю та відсутністю інфляції. Сутність цієї політики полягає в регулюванні кількості грошей для стабілізації економіки.

Державне регулювання ринкової економіки – вплив держави на економіку через правові й економічні засоби спрямування інвестицій, комерційних підприємств та фізичних осіб на досягнення цілей і пріоритетів державної, соціальної та економічної політики.

Облікова політика – визначення відсоткової ставки Центральним банком. Центральний банк продає кредитні ресурси комерційним банкам, які надають кредити господарським організаціям. Розмір облікової ставки визначається залежно від економічної ситуації та цілей економічної політики.

Організація – форма виробництва, у якій права й обов'язки економічних активів регулюються належним чином.

Політика "дешевих грошей" – збільшення пропозиції грошей на основі погашення державних облігацій; зниження міжбанківських відсоткових ставок; зниження обов'язкових резервів.

Політика "дорогих грошей" – зменшення грошової маси на основі збільшення обсягу обов'язкових резервів; продажу державних цінних паперів; підвищення міжбанківських процентних ставок.

Регулювання – вплив держави на сфери, галузі, регіони та явища в соціально-економічному житті країни.

Стимулювання – поєднання економічних важелів і стимулів, необхідних для збільшення випуску продукції.

Управління державними позиками – комплекс державних заходів, пов'язаних з вивченням ситуації на ринку кредитного капіталу, наданням нових позик, погашенням позик, зміною умов і відсотків за позиною, визначенням відсоткової ставки за державним боргом і погашенням раніше виданих та прострочених кредитів, рефінансуванням державного боргу, видачею нових позик для розрахунків із власниками старих позик.

Фінанси – система економічних відносин, яка виникає в суспільстві в результаті формування та використання грошових ресурсів; цільові фонди грошей, які мають загальне призначення, формуються і перерозподіляються державою.

Фіскальна (податкова) політика – політика доходів і видатків уряду, що стосується використання податкової системи, бюджетної системи, системи соціального забезпечення, обсягу попиту для впливу на економічний розвиток країни.

Практична частина

Запитання і завдання для самодіагностики

1. У чому полягає сутність господарського механізму?
2. Які основні функції механізму господарювання?
3. Які основні причини державного втручання в економічний розвиток суспільства?
4. Які суперечності економіки можуть загострюватися, якщо держава припинить регулювати її розвиток?
5. Які основні економічні функції держави?
6. Які основні напрями державного регулювання економіки?
7. Які існують методи державного регулювання економіки?
8. Назвіть види державного регулювання економіки.
9. У чому полягає сутність фінансів?
10. Назвіть інструменти грошово-кредитної політики.
11. Які існують види грошово-кредитної політики?
12. У чому полягає сутність податків?
13. Назвіть види податків.
14. Назвіть основні функції Центрального банку.

Тестові завдання

1. *Однією з реальних проблем державного боргу є:*
 - а) зростання частки заощаджень за всіх рівнів доходу кінцевого використання;
 - б) зростання стимулів підвищення ефективності виробництва;
 - в) відтік частини національного продукту за межі країни;
 - г) зменшення диференціації в доходах населення.
2. *Урядова політика в галузі витрат і оподаткування – це:*
 - а) монетарна політика;
 - б) політика розподілу доходів;
 - в) політика, основана на кількісній теорії грошей;
 - г) фіскальна політика.

3. Дефіцит державного бюджету виникає, коли:

- а) доходи держави перевищують витрати;
- б) витрати держави перевищують доходи;
- в) доходи держави не дорівнюють ВВП;
- г) держава має зовнішній борг.

4. Яку функцію видатки не виконують:

- а) фіскальну функцію;
- б) регулятивну функцію;
- в) стимуляційну функцію;
- г) контрольну функцію?

5. Об'єктами державного регулювання є:

- а) платіжний баланс, Верховна Рада та місцеві ради;
- б) профспілки та спілки підприємців, платіжний баланс;
- в) Верховна Рада та місцеві ради, платіжний баланс;
- г) військово-промисловий комплекс, платіжний баланс.

6. Представники якого економічного напрямку виступали за всебічне державне регулювання економіки:

- а) англійська класична школа політекономії;
- б) фізіократи;
- в) монетаризм;
- г) кейнсіанство?

7. Збільшення норми обов'язкових резервів, продажу державних цінних паперів; збільшення норми міжбанківського проценту передбачає:

- а) політика "дешевих" грошей;
- б) політика "дорогих" грошей;
- в) монетаристська політика;
- г) правильної відповіді немає.

8. Політика держави, спрямована на захист національної економіки від іноземної конкуренції, – це:

- а) протекціонізм;
- б) фритредерство;
- в) монетаристська політика;
- г) кейнсіанська політика.

9. З якого року Україна випускає державні облигації внутрішньої державної позики (ОВДП):

- а) з 1990 р.;
- б) з 1991 р.;
- в) з 1994 р.;
- г) з 2000 р.?

10. Бюджет – це:

- а) фінансовий план утворення та використання грошових фондів, який регулюється органами центральної або місцевої державної влади;
- б) фінансовий план утворення та використання грошових фондів;
- в) фінансовий план утворення грошових фондів, який регулюється органами центральної або місцевої державної влади;
- г) фінансовий план використання грошових фондів, який регулюється органами центральної або місцевої державної влади.

Відповіді: 1 в; 2 г; 3 б; 4 а; 5 г; 6 г; 7 б; 8 а; 9 в; 10 а.

Приклади розв'язання задач

Задача 9.1. Припустимо, що державні закупівлі дорівнюють $G = 500$; податкова функція – $T = 0,4Y$; функція трансфертів – $Tr = 0,2Y$; рівень цін – $P = 1$; державний борг – $Dg = 1\ 000$ за ставки відсотка $i = 0,1$. Реальний обсяг виробництва дорівнює $2\ 000$ ум. од., а потенційний становить $2\ 500$ ум. од.

Необхідно визначити:

- а) чи є сальдо держбюджету позитивним або негативним;
- б) розмір структурного дефіциту держбюджету;
- в) розмір циклічного дефіциту держбюджету.

Розв'язання задачі 9.1

Розв'язуємо задачу в такий спосіб:

- а) сальдо державного бюджету можна розрахувати шляхом зіставлення видаткової і дохідної частини:

$$\begin{aligned} \text{Витрати бюджету} &= \text{держзакупівлі (G)} + \text{трансферти (Tr)} + \\ &+ \text{витрати з обслуговування державного боргу (Dg)} = \\ &= 500 + 0,2 \cdot 2000 + 0,1 \cdot 1000 = 500 + 400 + 100 = 1000 \text{ (ум. од.)} \end{aligned}$$

Доходи бюджету = податкові надходження (Т) = $0,4 \cdot 2000 = 800$ (ум. од).

Фактичний дефіцит бюджету = $1000 - 800 = 200$ (ум. од).

Отже, сальдо державного бюджету є негативним.

б) структурний дефіцит можна розрахувати шляхом підстановки в розрахунки потенційного обсягу випуску замість фактичного:

$$\begin{aligned} \text{Структурний дефіцит} &= 500 + 0,2 \cdot 2000 + 0,1 \cdot 1000 - 0,4 \cdot 2500 = \\ &= 100 \text{ (ум. од).} \end{aligned}$$

в) циклічний дефіцит держбюджету = фактичний дефіцит – структурний дефіцит = $200 - 100 = 100$ (ум. од).

Задача 9.2. Припустимо, що ви можете перетворити своє багатство в облігації або готівку. Тому, керуючись кейнсіанською концепцією попиту на гроші, вирішуєте тримати своє багатство у формі готівки.

Обґрунтуйте своє рішення з огляду на такі умови:

а) у момент ухвалення вами рішення відсоткова ставка була низькою, і ви очікували її підвищення;

б) у момент ухвалення вами рішення відсоткова ставка була високою, і ви очікували її зниження.

Розв'язання задачі 9.2

Для розв'язання задачі необхідно врахувати концепцію Кейнса щодо спекулятивного попиту на гроші. Міркування будуть приблизно такими.

Економічний агент має у своєму розпорядженні певний запас багатства, який можна перетворити в облігації або залишити у формі готівки. У момент ухвалення рішення на ринку діє певна ставка відсотка. Економічний агент оцінює її як високу, припускаючи, що згодом вона впаде. Якщо його очікування підтвердяться, курс облігацій підвищиться. Це дозволить йому, крім звичайного прибутку на облігації, отримати прибуток, зумовлений приростом капіталу (наприклад, він зможе продати облігацію за більш високою ціною, ніж купівельна). Оскільки прибуток від збереження готівки дорівнює нулю, міркуючи таким чином, економічний агент вкляде значну частину коштів в облігації. Для такої поведінки

умовою має бути те, що за високої відсоткової ставки попит на готівку відносно невеликий, засоби вкладають переважно в облігації, попит на які в цей момент зростає.

Якщо в момент ухвалення рішення ставка відсотка буде низькою і очікується її зростання в майбутньому, то збереження облігацій принесе тримачам збитки: курс облігацій із зростанням ставки відсотка впаде. У цьому разі буде доцільним залишити багатство у формі готівки, щоб уникнути подібних утрат і мати змогу придбати в майбутньому дешеві облігації.

Розв'язок: за низької ставки відсотка високий спекулятивний попит на гроші викликаний бажанням уникнути втрат капіталу, пов'язаних зі збереженням активів у формі облігацій у період очікуваного росту відсоткової ставки. У нашій задачі правильним буде варіант а).

Задачі для самостійного розв'язання

Задача 9.3. На думку багатьох економістів, державне регулювання необхідне насамперед у таких сферах, як підтримка конкурентного середовища, забезпечення загальноекономічної стабільності, соціальне забезпечення та збалансованість, подолання криз на макрорівні. Які сфери державного регулювання економіки України виділили б ви? Відповідь обґрунтуйте.

Задача 9.4. Визначте адміністративні й економічні інструменти державного регулювання економіки: організаційно-структурна перебудова, плановий виробничий контракт із підприємством, забезпечення паливними та природними ресурсами, нормативи, ліцензії, квоти, державні стандарти, санкції, ціни, регулювання ставок податків, надання державою довгострокових кредитів великим корпораціям, виділення субсидій окремим підприємствам, грошова емісія, директивне планування, прогнозування і програмування, індикативне планування, обслуговування державного боргу Центральним банком, регулювання відсоткової ставки та норми обов'язкових резервів комерційних банків, регулювання зарплати, антимонопольне регулювання, валютне регулювання. Відповідь оформіть у вигляді табл. 9.1. Які інструменти є більш дієвими для сучасної економіки України? Відповідь обґрунтуйте та проілюструйте прикладами з економічної практики.

Інструменти державного регулювання економіки

Адміністративні	Економічні

Задача 9.5. Уряд України отримав іноземну позику в розмірі 1 млрд дол. США за річною ставкою 8 %. Ці засоби вкладають в інвестиційні проекти, що дозволяють отримати щорічний приріст ВВП у розмірі 300 млн дол. США протягом декількох наступних років. Розрахуйте:

- а) на яку величину збільшиться державний борг;
- б) чи зросте чистий борговий тягар, що накладається на громадян країни;
- в) через скільки років країна зможе погасити цей борг.

Задача 9.6. Що із зазначеного не є прикладом політики твердого курсу:

- а) Національний банк автоматично збільшує грошову пропозицію на 3 % у рік;
- б) відповідно до вимог Конституції Уряд зобов'язаний щорічно балансувати Державний бюджет;
- в) Національний банк у майбутньому буде керуватися такою моделлю кредитно-грошової політики:

$$\frac{\Delta M}{M} = 3\% + 2(u - u^*);$$

г) після спаду недержавних витрат Верховна Рада ухвалює рішення стимулювати сукупний попит за допомогою зниження податків.

Задача 9.7. Припустимо, що державні закупівлі дорівнюють $G = 1\,500$ ум. од., податкова функція має вид $T = 0,4Y$, функція трансфертів $Tr = 0,2Y$, рівень цін $P = 1$, державний борг $Dg = 10\,000$ ум. од. зі ставкою

відсотка $i = 0,1$. Реальний обсяг виробництва дорівнює 5 000 ум. од., а потенційний становить 8 000 ум. од. Необхідно визначити:

- а) яким є сальдо держбюджету – позитивним або негативним;
- б) розмір структурного дефіциту держбюджету;
- в) розмір циклічного дефіциту держбюджету.

Тематика есе

1. Напрями реформування фіскальної політики України.
2. Досвід країн світу щодо регулювання економіки.
3. Вплив дефіциту державного бюджету на економіку.

10. Світове господарство. Економічні аспекти глобальних проблем

Мета – формування в студентів таких **компетентностей**: здатність аналізувати структуру й етапи становлення світового господарств; здатність до аналізу проблем міжнародної економічної інтеграції; уміння та навички з використання інструментів міжнародної торгівлі.

Основні питання:

- 10.1. Світове господарство: сутність, основні риси, структура та етапи становлення.
- 10.2. Світогосподарські зв'язки та їх форми.
- 10.3. Основні глобальні проблеми сучасності. Глобалізація економіки.
- 10.4. Проблеми інтеграції України у світове господарство.

Ключові слова: світове господарство, міжнародний розподіл праці, міжнародна економічна інтеграція, міжнародні ринки, міжнародна торгівля, глобальні проблеми, глобалізація економіки.

10.1. Світове господарство: сутність, основні риси, структура та етапи становлення

У сучасному світі основними тенденціями розвитку є кардинальні соціально-економічні зміни, прискорений розвиток продуктивних сил у суспільстві, укріплення взаємозв'язку між державами в межах світового

співтовариства. У міжнародній економіці поєднуються дві категорії: *категорія світового господарства та категорія міжнародних економічних відносин*.

Світова економіка, або світове господарство, є сукупністю національних господарств держав світу, що об'єднані міжнародним поділом праці та системою міжнародних економічних відносин (МЕВ). До таких відносин належать: торговельно-виробничі, фінансові, науково-технічні зв'язки між державами [6].

Світове господарство характеризується поступовим зростанням інтернаціоналізації економіки в умовах поглиблення міжнародного поділу праці; формуванням системи міжнародних економічних відносин; створенням міжнародних механізмів щодо регулювання економічних взаємовідносин між країнами.

Міжнародний поділ праці – спеціалізація країни на виробництві певних груп товарів відповідно до її природних, кліматичних, економічних та історичних умов функціонування. Сучасний стан продуктивних сил потребує такого поділу праці, що робить економічно неефективним і навіть неможливим забезпечення економічних та інших потреб кожної окремої країни лише за рахунок її власних сил. Отже, участь країн у міжнародному поділі праці є передумовою нормального виробництва.

Міжнародний поділ праці визначається зростанням міжнародної спеціалізації та кооперації виробництва.

Організаційно-економічна структура світового господарства включає регіональні та функціональні підструктури.

Регіональна підструктура світового господарства – це економічні об'єднання країн, які ґрунтуються на територіальному принципі, з метою розв'язання різноманітних економічних проблем. До таких об'єднань належать міждержавні регіональні загальноекономічні об'єднання та регіональні економічні комісії Організації Об'єднаних Націй: Європейський Союз (ЄС), Європейська асоціація вільної торгівлі, Північноамериканська асоціація вільної торгівлі, Асоціація держав Південно-Східної Азії та ін. [10].

Функціональна підструктура світового господарства складається з міжнародних економічних організацій з певних питань функціонування світового господарства. До них належать спеціалізовані економічні об'єднання ООН із загальнофункціональних і галузевих напрямів, міждержавні галузеві організації, міжнародні кооперативні організації, міжнародні галузеві організації підприємців тощо.

Економічні взаємозв'язки світової економіки ґрунтуються на розвитку міжнародних економічних відносин.

Міжнародні економічні відносини – це система господарських зв'язків між різними країнами світу, що є матеріальною основою їх співіснування на основі взаємопереплетення інтересів різних держав. Важливими елементами цієї системи є такі:

- міжнародна виробнича та науково-технічна співпраця;
- міжнародне кредитування та вивіз капіталу;
- світова торгівля товарами, послугами, чинниками виробництва;
- зовнішня міграція робочої сили;
- міжнародні валютні відносини.

Світове господарство – складна багаторівнева система. Усю сукупність національних економік утримує рух товарів, послуг, чинників виробництва тощо. Саме на цій основі виникають міжнародні економічні відносини між країнами, які реалізуються через взаємодію між їх резидентами і нерезидентами.

Результатом функціонування світового господарства є підвищення ефективності використання ресурсів у кожній економіці окремо та прискорення темпів економічного зростання в усьому світі.

Світове господарство характеризується наявністю розвиненої інфраструктури ринку, що формується під впливом світових ринків (ринку товарів і послуг, чинників виробництва, капіталу та ін.) та світової валютно-фінансової системи [5].

Світову економіку можна також трактувати як сукупність національно-державних і недержавних структур, їх взаємодії на основі міжнародного поділу праці та політичних контактів.

Структура світової економіки:

- світовий ринок товарів і послуг;
- світовий ринок капіталу;
- світовий ринок праці;
- міжнародна валютна система;
- міжнародна кредитно-фінансова система.

Формування світового господарства можна дослідити за допомогою трьох стадій становлення та розвитку класичного підприємства в промисловості економік розвинутих країн:

проста підприємницька кооперація (від зародження підприємництва в промисловості та приблизно до середини XVI ст.);

виникнення і становлення мануфактурного виробництва (XVI – XVIII ст.);

велике машинне виробництво (XVIII – XX ст.).

Історично світове господарство виникло саме після промислового перевороту, у ході переростання капіталізму в монополістичний капіталізм (табл. 10.1).

Таблиця 10.1

Основні етапи розвитку світового господарства

Етапи розвитку	Тривалість	Основні характеристики
Перший	XV – XVII ст.	Зародження світового капіталістичного ринку: великі географічні відкриття; поява колоній; революція цін; мануфактурний період
Другий	XVIII – XIX ст.	Становлення світового капіталістичного ринку, поява та подальший розвиток загальносвітового поділу праці: промисловий переворот; виникнення буржуазних революцій; перехід від мануфактурної до фабричної форми виробництва
Третій	Кінець XIX – перша половина XX ст.	Формування системи загальносвітового поділу праці і зародження світового господарства: електротехнічна революція; економічний розподіл світу; двигуни внутрішнього згоряння; перехід до монополістичного капіталізму
Четвертий	1950 р. – сучасність	Розвиток і вдосконалення системи загальносвітового поділу праці, посилення взаємозалежності економік усіх країн: науково-технічна революція; процеси інтернаціоналізації і міжнародної економічної інтеграції

Перший етап становлення світового господарства охоплює період із XV до XVIII ст. включно, він є етапом виникнення капіталістичної системи. Основою формування системи світового капіталізму стали

великі географічні відкриття (відкриття Америки, Австралії, Нової Зеландії, Куби, Гаїті, Ямайки, островів Карибського моря).

Другий етап становлення світового господарства охоплює період із кінця XVIII ст. до 70-х рр. XIX ст. У цей період бурхливого розвитку набуває епоха вільної конкуренції, здійснюється промисловий переворот, виникає велике машинне виробництво. З'являються нові економічні лідери. Разом із Великою Британією і Францією (які протягом XVI – XVII ст. були світовими економічними, політичними та фінансовими центрами світу) США та Німеччина досягли таких економічних результатів, що змогли зайняти провідні позиції у світовому господарстві.

Третій етап становлення світового господарства охоплює період із 70-х рр. XIX ст. до середини XX ст. У цей період відбувається перехід світової капіталістичної системи до монополістичної стадії. За допомогою міжнародних угод монополії почали розділяти світовий ринок на сфери впливу, що посилює політичні й економічні суперечності між країнами. Результатом стало розподілення світового господарства на дві протилежні системи – капіталістичну та соціалістичну.

Четвертий етап становлення світового господарства охоплює період із середини XX ст. до сучасності. Саме на цьому етапі відбуваються революційні зміни в науково-технічній, комунікаційній та інформаційній сферах. Це сприяє формуванню основних форм міжнародної торгівлі та виникненню нових форм зовнішньоекономічних зв'язків та інтеграційних процесів у світовій економіці [21].

Характерними *рисами сучасної світової економіки* є:

поступовий розвиток міжнародного руху таких чинників виробництва, як капітал, робоча сила, технології;

зростання міжнародних форм виробництва в компаніях, що територіально знаходяться в різних країнах;

підтримувальна економічна політика держав (щодо міжнародного руху чинників виробництва і готової продукції);

існування відкритої економіки в багатьох державах і міжурядових об'єднаннях.

У сучасному світі світове господарство все більше набуває ознак цілісності. Це зумовлено дією певних чинників, серед яких:

бажання народів світу вижити в умовах нарощування ядерних потенціалів і міжнародної агресії, застосовуючи політику мирного співіснування;

розгортання науково-технічної революції (НТР). Країни світу не можуть самостійно використати всі досягнення сучасної науки та техніки, тому вони об'єднують свої зусилля у цій сфері. Це сприяє формуванню тісних економічних і науково-технічних зв'язків між країнами, а також виникненню стійких структурних підрозділів у світовому господарстві;

інтернаціоналізація господарського життя, міжнародний поділ праці. Сьогодні всі країни можуть ефективно розвивати виробничі процеси відповідно до рівня світових стандартів, виробляти високоякісну продукцію, використовуючи міжнародну спеціалізацію та кооперацію виробництва. Усі ці складові сприяють налагодженню постійних економічних зв'язків у сфері зовнішньоекономічної діяльності країн-партнерів;

необхідність об'єднання зусиль країн для розв'язання глобальних проблем сучасності (екологічних, продовольчих, проблеми бідності, поширення COVID-19 та ін.).

Розглянуті чинники сприяють формуванню цілісного організму світового господарства, характерною ознакою якого є:

функціонування прямих зв'язків між підприємствами, компаніями, об'єднаннями;

поглиблення процесів спеціалізації та кооперування виробництва;

створення міжнародних господарських організацій, товариств, спільних підприємств тощо.

Отже, світова економіка є цілісним економічним простором, у якому серед основних **суб'єктів світового господарства** можна виділити такі:

національні економіки країн;

суб'єкти світового бізнесу – транснаціональні корпорації (ТНК) та їх альянси;

субрегіональні інтеграційні об'єднання;

інститути світового господарства – міжнародні організації та установи.

Національна економіка – сукупність економічної діяльності пов'язаних між собою галузей і регіонів країни, що взаємодіють на національному рівні [18]. Характерними ознаками будь-якої національної економіки є:

тісні господарські зв'язки між суб'єктами господарювання (фірмами та підприємствами різних форм власності, домогосподарствами, державою, зовнішньоекономічним сектором);

існування загального економічного простору зі спільними банківською, фінансовою, валютною та кредитною системами;

наявність спеціальних інститутів і міністерств: Міністерство торгівлі та економічного розвитку, Міністерство закордонних справ, Національний (Федеральний, Центральний) банк та ін.

Транснаціональна корпорація (ТНК) – це великий промисловий торговельно-транспортно-фінансовий комплекс із притаманною йому міжнародною диверсифікацією напрямів діяльності. ТНК є національними за формою походження капіталу та інтернаціональними за видом вкладання капіталу. ТНК має такі ознаки: великий розмір підприємства, наявність міжнародної виробничої структури, єдина стратегія розвитку для всіх філій ТНК, велика кількість зарубіжних торговельних операцій в загальному обсязі товарообігу.

Транснаціональний банк (ТНБ) – це універсальний кредитно-фінансовий комплекс, який має розгалужену мережу філіалів, відділень, представництв, агенцій за кордоном і контролює валютно-кредитні операції на світовому ринку.

Субрегіональне інтеграційне об'єднання – сукупність національних економік, що є складовими певного регіонального угруповання. Наприклад, нинішній Європейський Союз (ЄС) бере свій початок від Європейського співтовариства вугілля і сталі (ЄСВС), що було засновано Францією та Федеративною Республікою Німеччини (ФРН) у 1951 р. У 1957 р. ЄСВС перетворилося на зону Європейського економічного співробітництва з приєднанням до нього Бельгії, Італії, Люксембурга та Нідерландів. У 90-х рр. ХХ ст., крім національних економік країн, ЄС почав поширювати вплив і на галузі освіти, науки, культури, спорту тощо. Це інтеграційне угруповання здобуло нову назву *Європейський Союз (ЄС)*. Сьогодні до складу ЄС входять 27 країн Західної, Північної, Центральної та Східної Європи (а саме: Австрія, Бельгія, Болгарія, Греція, Данія, Естонія, Ірландія, Іспанія, Італія, Кіпр, Латвія, Литва, Люксембург, Мальта, Нідерланди, Німеччина, Польща, Португалія, Румунія, Словаччина, Словенія, Угорщина, Хорватія, Фінляндія, Франція, Чехія та Швеція). Країни ЄС мають єдину валюту – євро, уніфіковані національні та митні системи, єдину систему технічних стандартів і вимог у промисловості [11].

Одним із важливих інтеграційних об'єднань у сучасному світовому просторі є *Північноамериканська угода про вільну торгівлю (НАФТА)*. До складу цього об'єднання належать такі країни: США, Канада та Мексика. НАФТА було утворено з метою формування зони вільної торгівлі

між країнами-членами в 1994 р. Механізм функціонування зони вільної торгівлі в межах об'єднання передбачає такі положення:

- вільний доступ до ринків товарів і послуг, капіталу, робочої сили;
- усебічна лібералізація фінансової, інвестиційної, інноваційної та науково-технічної діяльності;

- спрощена процедура реєстрації та ведення підприємницької діяльності в межах об'єднання;

- дотримання уніфікованих технічних вимог до виробництва промислової продукції.

Одним із найбільш відомих інтеграційних об'єднань у Латинській Америці є *Південний спільний ринок* (МЕРКОСУР), створений у 1995 р. До складу цього об'єднання належать такі країни: Аргентина, Бразилія, Парагвай і Уругвай (Болівія та Чилі є лише асоційованими членами об'єднання). Головна мета функціонування МЕРКОСУР – уникнення обмежень між країнами-учасницями (як тарифних, так і нетарифних), формування зони вільної торгівлі та митного союзу, створення спільного ринку країн Латиноамериканського регіону.

У Латиноамериканському регіоні є ще одне важливе інтеграційне об'єднання – *Латиноамериканська асоціація інтеграції* (ЛААІ). Об'єднання було засновано в 1980 р. До його складу належать такі країни: Аргентина, Болівія, Бразилія, Венесуела, Еквадор, Колумбія, Мексика, Парагвай, Перу, Уругвай, Чилі. Завданнями ЛААІ є:

- розширення країнами-учасницями ринків збуту товарів і послуг у межах об'єднання;

- установлення жорстких обмежень для країн, що не є членами ЛААІ;
- підтримка економічного, соціального, фінансового, науково-технічного співробітництва в межах об'єднання;

- формування єдиного ринку та зони економічних преференцій у Латиноамериканському регіоні.

Двома основними об'єднаннями представлені світові інтеграційні процеси в Південній та Східній Азії: *Асоціація держав Південно-Східної Азії* (АСЕАН) і *Зона Азіатсько-Тихоокеанського економічного співробітництва*. Асоціацію держав Південно-Східної Азії утворили в 1967 р. такі країни: Бруней, В'єтнам, Індонезія, Камбоджа, Лаос, Малайзія, М'янма, Філіппіни, Сінгапур і Таїланд. У 1997 р. до цього угруповання приєдналися три країни (Китай, Японія та Південна Корея), і АСЕАН було реоргані-

зовано в АСЕАН+3. Головною метою АСЕАН+3 є тісна економічна співпраця, соціальна, культурна, освітня та науково-технічна інтеграція.

На Африканському континенті існує угруповання *Спільний ринок Східної та Південної Африки* (КОМЕСА), яке було утворено в 1994 р. урядами країн-членів. До складу КОМЕСА входять такі країни: Ангола, Бурунді, Заїр, Замбія, Зімбабве, Кенія, Коморські Острови, Лесото, Маврикій, Мадагаскар, Малаві, Мозамбік, Намібія, Руанда, Свазіленд, Судан, Танзанія, Уганда, Еритрея та Ефіопія. Головна мета об'єднання – організація єдиного африканського товарного та валютного ринку, повна лібералізація торгівлі й усунення тарифних обмежень.

До провідних міжнародних організацій в сучасному світовому господарстві належать Міжнародний валютний фонд, Світовий банк, Міжнародний банк реконструкції та розвитку.

Міжнародний валютний фонд (МВФ) є міждержавною організацією, яку було засновано в 1944 р. з метою здійснення функції управління, фінансування, консультування та контролю за національними валютними ринками країн-членів. МВФ може надавати кредити шляхом продажу іноземної валюти; приймати платежі, викуповуючи національну валюту. Це зазвичай сприяє послабленню позицій національної валюти на світовому фінансовому ринку. Державні структури країн, що потребують зовнішнього фінансування від МВФ, повинні надавати міжнародним кредиторам інформацію щодо динаміки основних агрегованих показників, платіжного балансу, загального обсягу офіційних запасів золотовалютних резервів, дані щодо надходження іноземних інвестицій до країни [8].

Світовий банк є міжнародною фінансово-кредитною організацією, мета якої – поліпшення якості життя населення та підвищення рівня добробуту всіх країн світу. Інвестиції Світового банку, як правило, спрямовані на підтримку соціально не захищених верств населення, підвищення кваліфікації та професійну підготовку. Окрім того, банк значну увагу приділяє проблемам захисту навколишнього середовища. У зв'язку із цим постійно реалізуються проєкти з фінансування ресурсо- та енергоощадних виробництв у країнах, що розвиваються, і в тих, які належать до пост-соціалістичного простору.

Світовий Банк є неурядовою організацією, що складається з чотирьох окремих інституцій, головною серед яких є **Міжнародний банк реконструкції та розвитку (МБРР)**. Основні функції МБРР:

залучення тимчасово вільних на світових фінансових ринках коштів і надання цими коштами кредитів урядам країн, що потребують зовнішнього фінансування;

забезпечення стабілізаційного кредитування, що має за мету фінансування пакетів реформ, спрямованих на структурну трансформацію національних економік країн, широку приватизацію об'єктів державної і комунальної власності, скорочення видатків державного бюджету, девальвацію національної валюти, підвищення рівня економічної диференціації в країні.

Розвиток світового господарства на сучасному етапі має свої особливості. Країни класифікують за рівнем соціально-економічного розвитку. Виокремлюють такі **групи країн**:

- економічно розвинені країни;
- нові індустріальні країни;
- постсоціалістичні країни;
- країни, що розвиваються.

До *економічно розвинених країн* належать країни, які лідирують у сучасному світовому господарстві за рівнем економічного, соціального та політичного розвитку. Це країни Великої сімки (G7 – Велика Британія, Італія, Канада, Німеччина, США, Франція, Японія), а також ті, що належать до групи країн Великої двадцятки [5].

До *нових індустріальних країн* належать країни, які з початку 80 – х рр. XX ст. є лідерами у світі за показником експорту наукомісткої продукції, що забезпечило їм швидке економічне зростання та піднесення промисловості наприкінці XX ст. До цієї групи належать країни Азії, а саме: Гонконг, Індонезія, Малайзія, Південна Корея, Сінгапур, Тайвань, Таїланд і Філіппіни.

До *постсоціалістичних країн* належать країни, які у 80 – 90-х рр. XX ст. почали трансформацію адміністративно-командної (планової) економічної системи та стали на шлях ринкових перетворень. Це Китай, В'єтнам, країни колишнього СРСР (Азербайджан, Білорусь, Вірменія, Грузія, Естонія, Казахстан, Киргизстан, Латвія, Литва, Молдова, Росія, Таджикистан, Туркменістан, Узбекистан, Україна,), країни колишнього "соціалістичного табору".

До *країн, що розвиваються*, належать країни, що утворилися внаслідок розпаду колоніальної системи світу та сьогодні в економічному розвитку суттєво відстають від інших країн світу. До цієї групи належать

як країни зі швидко зростаючим ринком (Індія, Пакистан), так і найменш розвинені країни світу (Бурунді, Еритрея, Ефіопія, Конго, Мадагаскар, Мозамбік, Нігер, Нова Гвінея, Сомалі).

Отже, основні етапи становлення світового господарства дозволяють проаналізувати значення світових відносин для розвитку соціально орієнтованої економіки будь-якої країни, особливо – сучасної України.

10.2. Світогосподарські зв'язки та їх форми

Світогосподарські зв'язки є системою сталих економічних зв'язків між суб'єктами міжнародних економічних відносин щодо купівлі-продажу товарів, послуг, капіталу та робочої сили на світовому ринку.

В умовах інтернаціоналізації господарського життя міжнародні економічні відносини можуть реалізуватися в різних формах: міжнародної торгівлі, міжнародного руху капіталів, міжнародних валютно-фінансових відносин, науково-технічних зв'язків, міграції робочої сили.

Міжнародна торгівля – це сукупність зовнішньоторговельних зв'язків між країнами світу, сфера міжнародних товарно-грошових відносин. Перші спроби пояснити сутність, роль і значення міжнародної торгівлі зробили представники пізнього меркантилізму, а саме – Т. Мен, А. Монкретьєн, А. Серратаін. Ще всередині XVII ст. вони довели, що кожна країна, яка бере участь у міжнародній торгівлі, прагне до досягнення активного торговельного балансу, тобто перевищення обсягу експорту продукції над її імпортом. Розвиток міжнародної торгівлі історично є першою формою економічних зв'язків між різними країнами. Світовий ринок зародився і набув значного розвитку в умовах капіталізму. У сучасних умовах посилення інтернаціоналізації господарського життя темпи розвитку світової торгівлі випереджають зростання виробництва. Рівень участі країн у світовій торгівлі характеризується ступенем їх участі в міжнародному поділі праці [6].

Економіка будь-якої країни так чи інакше залежить від зовнішньої торгівлі; водночас держава в законодавчому порядку встановлює певні правила зовнішньої торгівлі. Історично склалися дві системи такої політики: протекціонізм (захист інтересів національного виробника) та фритредерство (свобода торгівлі).

Протекціонізм уважають такий тип економічної політики держави, який полягає в захисті національного товаровиробника від впливу

зовнішньої конкуренції. Головними інструментами реалізації політики протекціонізму в зовнішній торгівлі є такі: уведення ввізного мита на товари, які імпортують з інших країн; установлення спеціальних квот на імпорт або експорт деяких товарів; ліцензування зовнішньоторговельних операцій. У сучасних умовах головною причиною впровадження політики протекціонізму є зниження цін на товари фірмами-конкурентами на внутрішніх товарних ринках інших країн світу.

Фритредерство є типом економічної політики держави, що полягає в лібералізації зовнішньої торгівлі й імплементації політики невтручання держави в зовнішньоекономічні зв'язки національних підприємств. Результатом реалізації політики фритредерства є скасування всіх тарифних і нетарифних обмежень у зовнішній торгівлі. Ці дії призводять до іноземної інтервенції та змін у структурі товарообігу, за рахунок чого збільшується питома вага імпорту товарів і послуг. На сучасному етапі розвитку політика фритредерства реалізується шляхом приєднання національних економічних систем країн до Світової організації торгівлі (СОТ) або їх вступу до зон вільної торгівлі (ЄС, НАФТА, МЕРКОСУР та ін.).

Домінантну роль у посиленні інтернаціоналізації господарської діяльності та взаємозв'язків між країнами відіграє **експорт капіталу**, що веде до його транснаціоналізації. Експорт капіталу здійснюється:

у формі продуктивного капіталу (прямі інвестиції в промисловість, торгівлю та інші галузі; портфельні інвестиції в іноземні облігації й інші цінні папери);

у формі позикового капіталу (міжнародні кредити та позики промисловим, торговим підприємствам, банкам та іншим фінансовим установам).

Міжнародна міграція робочої сили – це переміщення працездатного населення з одних країн в інші. Її причинами є різні форми відносного перенаселення, а безробіття не є єдиною причиною цього явища. Також важливим чинником є різниця в національних рівнях заробітної плати [17]. Існують такі форми міжнародної міграції робочої сили:

безповоротна (зміна постійного місця проживання);

тимчасова (зміна місця проживання на визначений час);

сезонна (пошук сезонної роботи за кордоном);

маятникова (тимчасові регулярні поїздки за кордон на роботу з обов'язковим поверненням у свою країну).

Ще однією формою світогосподарських зв'язків є **міжнародне науково-технічне співробітництво**, яке сприяє підвищенню ефективності національних інноваційних систем завдяки їх доступу до зарубіжних об'єктів інтелектуальної власності (патентів, ліцензій, ноу-хау тощо). США, Німеччина, Франція, Японія залишаються світовими лідерами у сфері патентування науково-технічних винаходів.

Науково-технічний обмін набуває важливості та стає ефективною формою сучасних господарських зв'язків у світі. В умовах прискорення НТП жодна країна, який би значний потенціал у галузі науки і техніки вона не мала, неспроможна повністю задовольнити потреби в провідних досягненнях науки та техніки. Основними формами науково-технічного обміну стає торгівля високотехнологічними та наукомісткими товарами, обмін науково-технічними досягненнями, діловими послугами, патентами.

Міжнародні валютні відносини є сукупністю валютно-грошових і розрахунково-кредитних зв'язків у рамках міжнародних відносин.

Міжнародна валютна система – це організація міжнародних валютних відносин, історично сформованих і закріплених міжнародною домовленістю. До них відносять сукупність шляхів, інструментів і міждержавних органів, за участю яких здійснюється взаємний платіжно-розрахунковий оборот у межах світового господарства. До міжнародної валютної системи належать такі складові: структура міжнародних ліквідних засобів щодо здійснення міжнародних розрахунків; механізм використання валютних паритетів і курсів; умови щодо конвертування національних валют; форми міжнародних грошових розрахунків; особливості функціонування міжнародних валютних ринків; положення міждержавних валютно-кредитних організацій, що регулюють міжнародні валютні відносини [8].

Сьогодні у світовому господарстві співіснують **регіональні валютні системи**. Одна з найбільш поширених та ефективних – *Європейська валютна система* (ЄВС), що сформувалась у 1978 р. Мета Європейської валютної системи – забезпечити фінансову стабільність у країнах Європейського Союзу й захист ринку валют від експансії інших валют світу, насамперед долара США. Європейською Радою було ініційовано введення регіональних європейських валют: ЕКЮ (1979 р.) і євро (1999 р.). Нині ЄВС включає національні валютні системи 27 європейських країн. Ці країни є членами ЄС і відповідають таким критеріям, як стабільність ціноутворення, стабільність національних валют і регіональної валюти ЄС (євро), існування дефіциту державного бюджету, що дорівнює не більш ніж 3 % ВВП, рівень номінальної відсоткової ставки на рівні не вище 8 % [13].

Великий вплив на забезпечення стабільного розвитку світової валютної системи мають національні валютні системи. **Національна валютна система** – це форма організації валютно-фінансових відносин усередині країни, що функціонує на базі паритету національної валюти та регулюється органами державної влади країни.

Основою функціонування національної валютної системи країни є валюта. **Валюта** – це грошова одиниця країни. Усі країни світу мають свою валюту. Наприклад, валютою Великої Британії є фунт стерлінгів, США – долар, Китаю – юань, Туреччини – ліра, України – гривня, Японії – єна.

Курс валют – це ціна грошової одиниці однієї країни, виражена в грошовій одиниці іншої країни. Залежно від ступеня впливу на курс національної валюти та рух валютних цінностей держава може використовувати певні інструменти. Серед них слід розглянути:

інструмент управління офіційними золотовалютними запасами країни. Якщо є загроза стабільності валютного курсу, держава може розпочати так звану *валютну інтервенцію*, за якої продаватиме іноземну валюту на внутрішньому фінансовому ринку, збільшуючи її обсяг у національній економіці. У разі досягнення активного сальдо платіжного балансу попит на іноземну валюту буде нижчим за її пропозицію. Саме тому держава буде купувати іноземну валюту, зменшуючи її пропозицію і збільшуючи офіційні золотовалютні резерви країни;

інструмент регулювання валютного курсу – метод раціоналізації використання національної валюти. Його сутність полягає в тому, що суб'єкти зовнішньоекономічної діяльності обов'язково повинні продавати державі виручку, яку вони отримують в іноземній валюті від нерезидентів країни. Водночас, держава визначає шляхи найбільш раціонального використання іноземної валюти. Цей метод є досить дієвим, але в певних випадках спричиняє валютну дискримінацію і створення тіньового ринку валюти.

Отже, світогосподарські зв'язки, особливо їх форми, мають дуже велике значення для розвитку національної економіки.

10.3. Основні глобальні проблеми сучасності.

Глобалізація економіки

Глобалізація – це процес перетворення світової економіки на єдиний ринок товарів, послуг, капіталу, робочої сили та знань, поступовий розвиток інтернаціоналізації.

Передумовами глобалізації економіки, що привели до необхідності створення узагальнювальних механізмів координації й управління для всіх країн, були: кризи 30-х рр. ХХ ст.; Друга світова війна; розбалансованість усієї світової економіки; торговельні проблеми між країнами; грошові обмеження. Це спричинило появу цілої системи міждержавних економічних і фінансових організацій з метою моніторингу глобального економічного розвитку, протистояння виникненню дисбалансів і надання всебічної підтримки країнам, що її потребують [5].

Необхідність подальшого формування глобальної економіки зумовлюють такі чинники:

прорив в інформаційному середовищі та створення глобальної мережі;

стрімке зростання дефіциту природних ресурсів у багатьох країнах; швидкий приріст населення в різних країнах світу (демографічний вибух);

поява та поширення у світі зброї масового знищення;

негативний техногенний тиск на природу та навколишнє середовище;

виникнення жорсткої конкуренції на світових ринках, різка інтернаціоналізація капіталу.

Усе це привело до **глобалізації світової економіки** – складного багаторівневого явища, що є втіленням природних якісних змін у світовій економіці, які відбуваються через усупільнення виробництва та поглиблення багатоскладних інтеграційних процесів. Результатом має бути стовідсоткове економічне зростання і прискорення міжнародного руху робочої сили, капіталу, готової продукції, а також широкий розвиток інформаційних технологій, глобальних телекомунікаційних мереж.

Прискорена глобалізація економіки виражається в пришвидшенні темпів і масштабів переміщення капіталів, випереджальному зростанні міжнародної торгівлі порівняно зі зростанням валового внутрішнього продукту (ВВП) і виникненням світових фінансових ринків, що працюють цілодобово в реальному часі [18].

Глобальна економіка – це уніфікована система, яка має багаторівневу структуру й об'єднує економіки різних країн світу. Термін "глобальна економіка" часто означає зовнішньоекономічну діяльність держав світу незалежно від державних кордонів. Формування світової економіки

пояснюється міжнародним поділом праці, що зумовив виникнення відособлених галузей економіки та їх об'єднання в єдину систему.

Отже, принцип глобалізації є злиттям економік багатьох країн у єдину систему функціонування. Основними причинами цих процесів є підвищення рівня конкуренції та прискорене зростання науково-технічного прогресу. Визначальна сутність світової економіки полягає в розширенні й оптимізації зв'язків різного роду між державами та населенням. Ці чинники впливають на формування світових ринків робочої сили, товарів і капіталу; розвиток інформаційних технологій, виникнення політичних, економічних конфліктів між різними країнами.

Основними *структурними елементами глобальної економіки* є такі:
міжнародна науково-технічна сфера;
сфера міжнародного виробництва;
світовий ринок і міжнародна торгівля;
міжнародна валютно-фінансова система.

Протягом усього існування людства економічний розвиток відбувався на основі науково-технічного прогресу (НТП). Науково-технічний прогрес у середині ХХ ст. прискорився і набув характеристик науково-технічної революції (НТР). Особливістю НТР є стрімке перетворення швидкого розвитку науки в безпосередню продуктивну силу – процес, який триває, постійно вдосконалюючи економіку та самого себе.

Науково-технічна революція докорінно змінила світову економіку, її структуру та територіальну організацію. Світовий ринок технологій, інновацій, патентів і ліцензій формувався швидкими темпами. Передові технології, створені в країні чи науковому центрі, через світовий ринок інформаційно-технологічних послуг стають надбанням усього людства, формуючи світову науково-технічну сферу.

Але виникнення глобальних проблем не можна пов'язувати виключно з прискоренням науково-технічного прогресу. Головною глобальною кризою в історії людства можна вважати зміну клімату в останній льодовиковий період, коли людина була змушена пристосуватися до нових кліматичних умов. Саме ці зміни не були пов'язані з діяльністю людини. Сьогодні, обговорюючи проблему глобального потепління, учені й експерти серед основних причин називають постійне збільшення обсягів і розширення промислового виробництва, що сприяє появі парникового ефекту. Тому можна говорити принаймні про два **типи глобальних проблем**: природні та соціально-природного походження [22].

Отже, у процесі розвитку світового господарства виникли та постійно загострюються **глобальні проблеми**, які є актуальними для всіх країн світу і сьогодні існують у таких аспектах:

проблема глобальної бідності;

проблема загострення суперечностей між Глобальним Півднем і Глобальною Північчю;

демографічна проблема;

глобальна продовольча проблема;

глобальна екологічна проблема;

проблема міжнародного тероризму.

На сучасному етапі розвитку світової цивілізації глобальні проблеми все більше загострюються, що потребує пошуку шляхів їх вирішення. Отже, необхідно підвищити ефективність діяльності міжнародних організацій, насамперед Організації Об'єднаних Націй (ООН). Функція ООН полягає в прискоренні процесів вирівнювання глобального економічного розвитку та подолання соціальної диференціації на національному та субрегіональному рівнях. Важливою є цільова співпраця економічно розвинутих країн світу щодо розв'язання глобальних проблем сучасності. Щороку в Давосі відбуваються світові економічні форуми, на яких оприлюднюють дані аналізу динаміки людського розвитку в різних країнах світу, розробляють конкретні дії щодо розв'язання виявлених проблем, а також виділяють певні фінансові кошти для підвищення рівня та якості життя в найменш розвинених і відсталих країнах світу.

10.4. Проблеми інтеграції України у світове господарство

Разом з іншими країнами Україна бере участь у розв'язанні сучасних глобальних проблем.

На формальному рівні Україна як член Організації Об'єднаних Націй (ООН) належить до держав світового співтовариства. Україна визнає та виконує статут ООН і положення міжнародного права, що регулюють міжнародні відносини – економічні відносини між державами, політичні, дипломатичні, соціальні та культурні тощо.

Інтеграція у світове господарство здійснюється на:

мікрорівні (виражені взаємовідносинами людей та підприємств);

макрорівні (виражені міждержавними відносинами);

мегарівні (виражені членством у міжнародних організаціях).

Економічна інтеграція – це процес об'єднання національних економік шляхом утворення єдиного економічного простору з вільним переміщенням товарів, послуг, капіталів, робочої сили через національні кордони. Національні економіки країн, спеціалізуючись на виробництві певних товарів і послуг, водночас доповнюють одна одну в системі функціонування світового господарства.

Існують певні обмеження щодо зовнішньоекономічних зв'язків України. Серед них такі:

- наявність проблем екологічного характеру (наслідки Чорнобильської катастрофи тощо);

- недосконалість структури виробництва. Наприклад, у колишньому Радянському Союзі приблизно 80 % промислового виробництва України не мало закінченого технологічного циклу;

- високий рівень залежності від зовнішнього постачання енергоносіїв; деякі проблеми в державному регулюванні та системі оподаткування, наявність правових суперечок та ін.;

- проблеми корупції в органах влади, адміністративний тиск, невиконання рішень суду тощо.

Для забезпечення стабільного розвитку необхідна безпосередня участь України в міжнародних економічних відносинах. Для цього країна має об'єктивні можливості та передумови, серед яких такі:

- великий природно-ресурсний потенціал;

- досить розвинений науково-технічний потенціал (аерокосмічна промисловість, електрозварювання, воєнно-промислове виробництво);

- зручне географічне розташування (близькість до інших європейських країн, наявність розвиненої транспортної інфраструктури: залізниць, автомобільних доріг, трубопроводів тощо).

Сьогодні для України питання економічної інтеграції є одним із найважливіших. Україна – одна з найбільших держав Європи, тому їй потрібна інтеграція з європейськими країнами, насамперед із країнами Європейського Союзу.

З моменту становлення України як незалежної держави відносини з ЄС розвивалися нерівномірно [15]. Саме Україна в 1994 р. була першою республікою колишнього СРСР, що підписала Угоду про партнерство та співробітництво (УПС) з Європейським Союзом, яка набула чинності в 1998 р. Згідно з цим документом Європейський Союз взяв на себе зобов'язання щодо сприяння розвитку двосторонньої торгівлі й інвестуванню [14].

Приєднання до світового співтовариства є складним і неоднозначним процесом через такі чинники:

недосконалість економічних реформ;

наявність олігархічної системи, боротьба політичної еліти за перерозподіл суспільних благ;

створення штучних бар'єрів в економіці країни з метою недопущення великого іноземного капіталу на інвестиційний ринок;

постійний тиск Росії на політичну владу в Україні.

Перепонами щодо вступу України до Євросоюзу є недостатній економічний розвиток країни, низький рівень життя населення, високий рівень корупції, проблеми з демократією і правами людини, війна.

Європейську інтеграцію для України вважають засобом удосконалення та поліпшення економічного стану, подолання технологічної відсталості, поступового залучення іноземних інвестицій і новітніх технологій, створення нових робочих місць, підвищення конкурентоспроможності країни на європейських ринках [28].

Рекомендована література: [5; 6; 8; 10; 11; 13 – 15; 17; 18; 21 – 23; 28].

Глосарій

Глобалізація – процес перетворення світової економіки на єдиний ринок товарів, послуг, капіталу, робочої сили та знань, поступовий розвиток інтернаціоналізації.

Економічна інтеграція – процес об'єднання національних економік шляхом утворення єдиного економічного простору з вільним переміщенням товарів, послуг, капіталів, робочої сили через національні кордони.

Міжнародна міграція робочої сили – переміщення працездатного населення з одних країн в інші.

Міжнародна торгівля – сукупність зовнішньоторгівельних зв'язків усіх країн світу; сфера міжнародних товарно-грошових відносин.

Міжнародний поділ праці – спеціалізація країни на виробництві певних груп товарів відповідно до її природних, кліматичних, економічних та історичних умов функціонування.

Міжнародні валютні відносини – сукупність валютно-грошових і розрахунково-кредитних зв'язків у рамках міжнародних відносин.

Національна валютна система – форма організації валютно-фінансових відносин усередині країни, що функціонує на базі паритету національної валюти та регулюється органами державної влади країни.

Національна економіка – сукупність пов'язаних між собою галузей і регіонів країни, що взаємодіють на національному рівні.

Світове господарство – характеризується наявністю розвиненої інфраструктури ринку, що формується під впливом світових ринків (товарів і послуг, чинників виробництва, капіталу та ін.) і світової валютно-фінансової системи.

Світовий банк – міжнародна фінансово-кредитна організація, метою якої є поліпшення якості життя населення та підвищення рівня добробуту всіх країн світу.

Транснаціональний банк (ТНБ) – універсальний кредитно-фінансовий комплекс, який має розгалужену мережу філіалів, відділень, представництв, агенцій за кордоном і контролює валютно-кредитні операції на світовому ринку.

Практична частина

Запитання для самодіагностики

1. У чому полягає сутність світового господарства?
2. Назвіть основні причини міжнародного поділу праці.
3. Що можна віднести до структури світової економіки?
4. У чому полягає сутність національної економіки?
5. Назвіть основні етапи розвитку світового господарства.
6. Дайте визначення міжнародної торгівлі.
7. Назвіть причини міжнародної міграції робочої сили.
8. Назвіть глобальні проблеми сучасності.
9. Дайте визначення економічної інтеграції.
10. Які основні структурні елементи глобальної економіки?

Тестові завдання

1. *Фритредерство* – це політика, яка:
 - а) стимулює експорт;
 - б) стимулює національне виробництво;

- в) стимулює імпорт;
- г) усі відповіді правильні.

2. Скільки країн на сучасному етапі є членами – учасницями Європейського Союзу:

- а) 13;
- б) 27;
- в) 28;
- г) правильної відповіді немає.

3. Валютний курс – це:

- а) ціна валюти, обчислена у валюті іншої країни;
- б) порівняння національних валют із долларом США;
- в) порівняння національних валют із євро;
- г) рівноважна ціна валюти на валютному ринку.

4. Глобальні проблеми – це:

- а) проблеми, пов'язані з природними явищами, що виникли в процесі розвитку людства;
- б) екологічні проблеми, які можна розв'язати тільки спільними зусиллями всіх країн;
- в) проблеми, пов'язані з природно-антропогенними явищами, що виникли в процесі розвитку цивілізації, мають загальнопланетарний характер і потребують координації зусиль усього світового співтовариства;
- г) проблеми, що виявляються в хижацькому вирубанні лісів, знищенні природних річок, створенні штучних водоймищ, забрудненні шкідливими речовинами прісної води та потребують найскорішого розв'язання.

5. До глобальних проблем належать:

- а) відвернення ядерної війни та забезпечення стабільного миру;
- б) необхідність ефективної та комплексної охорони навколишнього середовища;
- в) ліквідація відсталості країн, що розвиваються;
- г) продовольча, сировинна, енергетична та демографічна проблеми.

6. Міжнародний поділ праці – це:

- а) система торговельних зв'язків, які склалися в певних часових і територіальних рамках;

б) спеціалізація окремих країн у межах світового господарства на виробництві певних видів продукції з метою їх реалізації на національному ринку;

в) система різноманітних форм міжнародного економічного співробітництва, яка передбачає відкритість економіки та вільне переміщення трудових ресурсів;

г) спеціалізація країн на виробництві певних видів товарів відповідно до їх природно-кліматичних, історичних та економічних умов.

7. До форм регулювання державою зовнішньої торгівлі не відносять:

а) мито;

б) квоти;

в) субсидії виробникам відповідних товарів;

г) рестриктивна кредитно-грошова політика (обмеження грошової маси в обігу).

8. Високий рівень інфляції в країні:

а) призводить до знецінення національної валюти;

б) збільшує цінність національної валюти;

в) не впливає на валютний курс;

г) правильної відповіді немає.

9. Інтеграція у світове господарство здійснюється на:

а) мікрорівні та макрорівні;

б) макрорівні та мегарівні;

в) мегарівні, макрорівні та мікрорівні.

10. Транснаціональний банк:

а) має розгалужену мережу філіалів і відділень;

б) універсальний кредитно-фінансовий комплекс;

в) контролює валютно-кредитні операції на світовому ринку;

г) правильної відповіді немає.

Відповіді: 1 г; 2 в; 3 а; 4 в; 5 г; 6 г; 7 а; 8 а; 9 г; 10 в.

Приклади розв'язання задач

Задача 10.1. Визначте курс валют однієї відповідно до іншої, якщо в споживчий кошик входять три продукти – А, В і С у кількості 20, 30 і 50 одиниць, відповідно. Ціни на продукти наведено в табл. 10.2.

Таблиця 10.2

Ціни на продукти споживчого кошика

Ціна в доларах	2	1	0,5
Ціна в лірах	30	18	20

Розв'язання задачі 10.1

Курс визначається співвідношенням сум у національних валютах для придбання споживчого кошика в кожній країні. На споживчий кошик необхідно:

у доларах США: $2 \cdot 20 + 1 \cdot 30 + 0,5 \cdot 50 = 95$.

в італійських лірах: $30 \cdot 20 + 18 \cdot 30 + 20 \cdot 50 = 2\ 140$.

Розв'язок: співвідношення ліри до долара: за 1 долар – 22,52 ліри;
відношення долара до ліри: за 100 лір – 4,44 дол. США.

Задача 10.2. Перелік зовнішньоекономічних операцій між країною А та іншими державами подано в табл. 10.3.

Таблиця 10.3

Перелік зовнішньоекономічних операцій

Зовнішньоекономічні операції	Млн євро
Купівля резидентами країни А цінних паперів іноземних підприємств	70
Імпорт товарів і послуг у країні А	120
Експорт товарів і послуг із країни А	140
Грошові перекази з інших країн до країни А	50
Передання цінних паперів підприємств держави А іноземцям	80
Імпорт золота в державу А	80

Складіть платіжний баланс держави А.

Розв'язання задачі 10.2

Платіжний баланс складається з дебету та кредиту, а тому кожен операцію віднесемо до певної позиції та складемо табл. 10.4 платіжного балансу.

Таблиця 10.4

Платіжний баланс

Статті	Дебет	Кредит
	Млн євро	
Імпорт товарів і послуг у країні А	120	–
Експорт товарів і послуг із країні А	–	140
Купівля резидентами країні А цінних паперів іноземних підприємств	70	–
Продаж цінних паперів підприємств держави А іноземцям	–	80
Грошові перекази з інших країн до країні А	–	50
Імпорт золота в країну А	80	–
Усього	270	270

Розв'язок: операції країні А з іншими державами свідчать про збалансованість зовнішньоекономічного бюджету країні.

Задачі для самостійного розв'язання

Задача 10.3. Обмінний курс (e_n) гривні до дол. США на початку n -го року дорівнював 27 грн/дол. На початку $(n+1)$ року рівень цін (P^Z) у США зріс в 1,4 раза, а в Україні (P) – у 2 рази. Яким повинен бути на початку $(n+1)$ року номінальний курс (e_{n+1}) гривні до долара, щоб реальний курс залишився без змін?

Задача 10.4. Протягом тривалого періоду країна А мала більш високі темпи інфляції, ніж її господарські партнери. Яким чином ця ситуація впливає на показники економічної діяльності країні А, наведені в табл. 10.5?

Показники економічної діяльності

Показники	Зростає	Скорочується	Не змінюється
Дефіцит платіжного балансу			
Обсяг експорту			
Обсяг імпорту			
Попит на гривні за національну валюту партнерів			
Пропозиція гривень за національну валюту партнерів			

Тематика есе

1. Передумови розв'язання глобальних проблем.
2. Плюси та мінуси інтеграції України у світове господарство.
3. Роль міжнародної торгівлі в економіці України.

Рекомендована література

1. Базилевич В. Д. Економічна теорія: Політекономія : навч. посіб. / В. Д. Базилевич. – 2-ге вид., перероб. і допов. – Київ : Знання, 2019. – 702 с.
2. Економічна теорія : навч. посіб. / В. П. Решетило, Г. В. Стадник, Н. В. Можайкіна та ін. ; за заг. ред. В. П. Решетило. – Харків : ХНУМГ ім. О. М. Бекетова, 2014. – 290 с.
3. Економічна теорія : навч. посіб. / за заг. ред. проф. В. І. Сидорова, проф. Є. М. Воробйова. – Харків : ХНУ імені В. Н. Каразіна, 2019. – 464 с.
4. Економічна теорія: Політична економія : підручник / за заг. ред. С. І. Юрія. – Київ : Кондор, 2018. – 604 с.
5. Економічна теорія: Практикум : навч. посіб. / А. В. Базиліук, Ж. В. Дерій, В. В. Концева І. О. Хломенко. – Київ : Центр навч. літ., 2020. – 312 с.
6. Кокарєв І. В. Основи економічної теорії : навч. посіб. / І. В. Кокарєв. – Дніпро : ДДУВС, 2020 – 100 с.
7. Основи економічної теорії : навч. посіб. / І. Ревак, Ю. Кіржецький, М. Кіржецька, С. Мельник. – Львів : ЛДУВС, 2019. – 191 с.
8. Основи економічної теорії : підручник / А. А. Чухно, П. С. Єщенко, Г. Н. Климко та ін. ; за ред. А. А. Чухна. – Київ : Вища шк., 2017. – 606 с.
9. Степаненко Н. О. Інтеграція України до європейського союзу: переваги та недоліки / Н. О. Степаненко, В. О. Степаненко // Вісник економіки транспорту і промисловості. – 2018. – № 61. – С. 62–67.
10. Гальчинський А. С. Європейське співтовариство: кінець і новий початок [Електронний ресурс] / А. С. Гальчинський. – Режим доступу : https://dt.ua/macrolevel/jevropeyske-spivtovaristvo-kines-i-noviy-pochatok_.html.
11. Качка Т. Новий етап відносин з ЄС: що має робити Україна після ратифікації Асоціації [Електронний ресурс] / Т. Качка, П. Клімкін // Європейська правда. – Режим доступу : <https://www.eurointegration.com.ua/articles/2017/07/14/7068538/>.
12. Крива Філіпса [Електронний ресурс] // Вікіпедія. – Режим доступу : <https://uk.wikipedia.org/wiki/>.

13. Литвиненко Я. Багатошвидкісна Європа: які зміни чекають на ЄС та як це вплине на Україну [Електронний ресурс] / Я. Литвиненко // Європейська правда. – Режим доступу : <https://www.eurointegration.com.ua/articles/2017/08/15/7069412/>.

14. Партнерство, але не інтеграція: що не так із рухом України до ЄС [Електронний ресурс] // Європейська правда. – Режим доступу : <https://www.eurointegration.com.Ua/experts/2018/11/15/7089403/>.

15. Підсумки Ради асоціації Україна – ЄС: євроінтеграційний порядок денний на 2019 рік [Електронний ресурс]. – Режим доступу : <https://www.ukrinform.ua/rubric-presshall/2603150-pidsumki-radi-asociacii-ukrainaes-evrointegracii-poradok-dennii-na-2019-rik.html>.

16. Політична економія [Електронний ресурс] : навч. посіб. / М. С. Бріль, О. М. Кліменко, І. Ф. Лісна та ін. – Харків : ХНЕУ ім. С. Кузнеця, 2019. – 280 с. – Режим доступу : <http://repository.hneu.edu.ua/handle/123456789/22562>.

17. Про зайнятість населення : Закон України від 5 липня 2012 року № 5067-VI // Відомості Верховної Ради (ВВР). – 2013. – № 24. – Ст. 243 [Електронний ресурс]. – Режим доступу : <https://zakon.rada.gov.ua/laws/show/5067-17#Text>.

18. Bücher K. Die Entstehung der Volkswirtschaft: Vorträge und Versuche / K. Bücher. – London : Forgotten Books, 2018. – 482 p.

19. Frydman R. Rethinking Expectations: the Way Forward for Macroeconomics / R. Frydman, E. S. Felps. – Princeton : Princeton University Press, 2012. – 309 p.

20. Honoré T. About Law: An Introduction (Clarendon Law Series) / T. Honoré. – S. I. : Clarendon Press, 1996. – 120 p.

21. Leontief W. Essays in Economics: Theories, Theorizing, Facts and Policies / W. Leontief. – Abingdon : Routledge, 1985. – 424 p.

22. Marx K. Das Kapital. Kritik der politischen Ökonomie / K. Marx ; Heraus. von Friedrich Engels. – Zweiter Band. Buch II: Der Cirkulationsprozess des Kapitals. – Zweite Auflage. – Hamburg : Verlag von Otto Meissner, 1893. – 556 p.

23. McConnell C. R. Economics: principles, problems, and policies / C. R. McConnell, S. L. Brue. – Boston : McGraw-Hill ; Irwin, 2008. – 818 p.

24. Pryor F. L. Economic Systems of Foraging, Agricultural, and Industrial Societies / Frederic L. Pryor. – Cambridge : Cambridge University Press, 2005. – 332 p.

25. Robinson J. Essays in the Theory of Economic Growth / J. Robinson. – New York : Macmillan, 1962. – 137 p.
26. Samuelson P. Economics / P. Samuelson, W. Nordhaus. – 19th ed. – New York : McGraw Hill, 2009. – 744 p.
27. Sargent T. J. Dynamic Macroeconomic Theory / T. J. Sargent. – Princeton : Princeton University Press, 2014. – 403 p.
28. Stepanenko N. The prospects of Ukraine's European integration / N. Stepanenko // Proceedings of the International scientific conference "Scientific Research Priorities – 2017: theoretical and practical value", June 22–23, 2017, National-Louis University, Nowy Sacz, Poland. – Nowy Sacz : WSB – National-Louis University, 2017. – Pp. 28–30.
29. Zhang W. B. The General Economic Theory: An integrative approach / W. B. Zhang. – London : Springer, 2020. – 654 p.
30. A Research Agenda for New Institutional Economics [Electronic resource] / Claude Menard, Mary M. Shirley // Northampton & Cheltenham: Edward Elgar Pub., 2018 – SSRN. – Access mode : <http://e-elqar.com/shop/isbn/9781788112505>.
31. Democracy, Redistribution and Inequality [Electronic resource] / D. Acemoglu, S. Naidu, P. Restrepo, J. A. Robinson // MIT Department of Economics Working Paper. – 2013. – No. 13–24. – SSRN. – Access mode : <https://ssrn.com/abstract=2367088> or <http://dx.doi.org/10.2139/ssrn.2367088>.
32. The Fundamentals of Economics : [Electronic resource] textbook for self-study / M. Mashchenko, L. Ukrainka, I. Lisna et al. ; under the general editorship of DSc in Economics, Professor M. Mashchenko. – Kharkiv : S. Kuznets KhNUE, 2021. – 164 p. – Access mode : <http://repository.hneu.edu.ua/handle/123456789/26379>.

Зміст

Вступ.....	3
Розділ 1. Загальні питання сучасної економіки	5
1. Вступ до економічної теорії	5
1.1. Розвиток економічної думки.....	5
1.2. Предмет і функції економічної теорії.....	11
1.3. Методи пізнання економічної теорії	18
Глосарій	25
Практична частина.....	25
2. Економічна система та основи її розвитку.....	30
2.1. Економічні потреби та інтереси. Виробничі можливості суспільства.....	31
2.2. Економічна система: сутність, структура та основні типи економічних систем	34
2.3. Власність у системі суспільного виробництва	39
Глосарій	53
Практична частина.....	55
3. Організація виробництва	62
3.1. Основні форми суспільного господарства	62
3.2. Вартість товару. Закон вартості. Функції закону вартості	67
3.3. Гроші, їх походження та сутність	69
Глосарій	77
Практична частина.....	79
4. Виробництво та його ефективність	83
4.1. Структура та сутність суспільного виробництва.....	84
4.2. Чинники виробництва.....	90
4.3. Економічна ефективність суспільного виробництва.....	93
4.4. Інвайронментальна економіка.....	97
Глосарій	99
Практична частина.....	100
5. Ринок: сутність, функції. Механізм функціонування ринку.....	106
5.1. Ринок: сутність, види, функції.....	107
5.2. Основи теорії попиту та пропозиції	113
Глосарій	120
Практична частина.....	121

Розділ 2. Економічні основи господарювання.....	133
6. Домогосподарство в системі економічних відносин.	
Підприємство як товаровиробник.....	133
6.1. Домогосподарство як суб'єкт ринкових відносин.....	133
6.2. Підприємство як суб'єкт ринкової економіки.....	140
6.3. Сутність підприємництва і умови його існування.....	149
Глосарій	156
Практична частина	157
7. Конкуренція і монополія.....	168
7.1. Конкуренція та її сутність	168
7.2. Моделі ринків.....	169
Глосарій	174
Практична частина	175
8. Економічне зростання. Макроекономічна нестабільність	187
8.1. Показники розвитку економіки.....	188
8.2. Економічне зростання і економічний розвиток	193
8.3. Циклічний розвиток економіки	197
8.4. Зайнятість і безробіття.....	202
Глосарій	210
Практична частина.....	212
9. Господарський механізм та основні напрями регулювання економіки	216
9.1. Господарський механізм, його сутність та елементи.....	217
9.2. Фінансова система. Зміст, структура та функції фінансів	221
9.3. Податкова система та фіскальна політика	224
9.4. Грошово-кредитна система.....	226
Глосарій	228
Практична частина.....	230
10. Світове господарство. Економічні аспекти глобальних проблем.....	236
10.1. Світове господарство: сутність, основні риси, структура та етапи становлення.....	236
10.2. Світогосподарські зв'язки та їх форми	246
10.3. Основні глобальні проблеми сучасності. Глобалізація економіки	249
10.4. Проблеми інтеграції України у світове господарство... ..	252
Глосарій	254
Практична частина	255
Рекомендована література.....	261

НАВЧАЛЬНЕ ВИДАННЯ

Мащенко Марина Анатоліївна
Бріль Михайло Сергійович
Кліменко Олена Миколаївна та ін.

ЕКОНОМІЧНА ТЕОРІЯ

**Навчальний посібник
для самостійної роботи студентів**

***За загальною редакцією
д-ра екон. наук, доцента М. А. Мащенко***

Самостійне електронне текстове мережеве видання

Відповідальний за видання *М. А. Мащенко*

Відповідальний редактор *О. С. Вяткіна*

Редактор *Н. І. Ганцевич*

Коректор *Н. Г. Войчук*

План 2022 р. Поз. № 16-ЕНП. Обсяг 266 с.

Видавець і виготовлювач – ХНЕУ ім. С. Кузнеця, 61166, м. Харків, просп. Науки, 9-А

*Свідоцтво про внесення суб'єкта видавничої справи до Державного реєстру
ДК № 4853 від 20.02.2015 р.*