

$y_{ls} (l = \overline{1, k}, s = \overline{1, r})$ — искомое количество финансовых средств, выделяемое на приобретение ресурсов s -го типа ВП l -го вида.

Коэффициенты важности неоднородных ресурсов определяются на основании следующей четырехуровневой иерархии (рис. 2). На первом уровне — цель ζ_l : определение весовых коэффициентов неоднородных ресурсов для ВП l -го вида. На втором уровне находятся задачи, решаемые данными ВП: $z_{i_1}, z_{i_2}, \dots, z_{i_n}$. На третьем уровне — соответствующие виды деятельности ВП: $VD_{j_1}, VD_{j_2}, \dots, VD_{j_m}$. На четвертом уровне — необходимые ВП для выполнения соответствующих видов деятельности ресурсы: P_1, P_2, \dots, P_r .



Рис. 2. Четырехуровневая иерархия определения весовых коэффициентов ресурсов для ВП l -го вида

Метод определения ВК $v_{ls} (l = \overline{1, k}, s = \overline{1, r})$ аналогичен описанному выше для определения коэффициентов приоритетности $u_l (l = \overline{1, k})$.

Задача (9) – (11) также является задачей линейного программирования и решается стандартными процедурами симплекс-метода. Матрица оптимальных планов распределения финансовых средств для всех ВП:

$$Y = \|y_{ls}\|_{k,r} \quad (12)$$

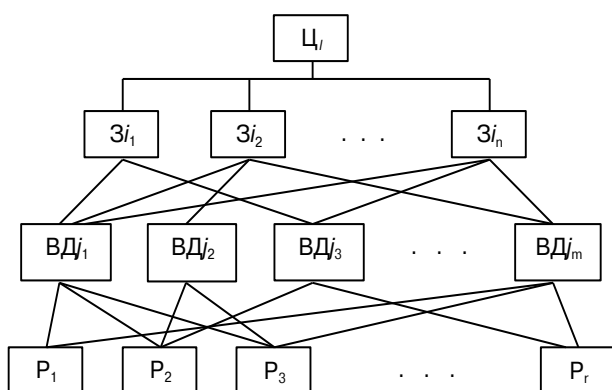
используется для приобретения ресурсов соответствующих типов, исходя из удельных стоимостей ресурсов каждого типа c_{ls}^0 :

$$x_{ls}^* = \frac{y_{ls}^*}{c_{ls}^0}, l = \overline{1, k}, s = \overline{1, r}. \quad (13)$$

Выводы и перспективы дальнейших исследований. Задачи распределения неоднородных ресурсов, имеющих различную важность, между разноприоритетными потребителями в условиях недостаточного финансирования очень актуальны в период перехода к рыночной экономике. Предложенные математические модели их решения позволяют опти-

мально распределить ограниченные неоднородные финансовые и материальные ресурсы между различными потребителями с учетом их потребностей, а также специфики и важности решаемых ими задач.

С целью создания логически завершенного математического аппарата оптимального распределения неоднородных ресурсов дальнейшие исследования должны быть направлены на решение задачи оценки влияния плана распределения разнотипных ресурсов на эффективность деятельности разноприоритетных потребителей (воинских подразделений) в различных условиях.

Литература: 1. Промышленная логистика: логистико-ориентированное управление организационно-экономической устойчивостью промышленных предприятий в рыночной среде / Под ред. А. А. Колобова. — М.: Изд-во МВТУ им. Н. Э. Баумана, 1997. — 204 с. 2. Фирон Х. Управление снабжением и запасами. Логистика / Х. Фирон, М. Линдерс; [Пер. с англ. — СПб.: Полигон, 1999. — 768 с. 3. Проценко О. В. Организация планирования и управление материально-техническим снабжением. — М.: АНХ, 1982. — 88 с. 4. Голушко И. М. Основы моделирования и автоматизации управления тылом / И. М. Голушко, Н. М. Варламова. — М.: Воениздат, 1982. — 236 с. 5. Гурин Л. Г. Задачи и методы оптимального распределения ресурсов / Л. Г. Гурин, Я. С. Дымарский, А. Д. Меркулов. — М.: Сов. радио, 1968. — 464 с. 6. Раскин Л. Г. Многоиндексные задачи линейного программирования (теория, методы, приложения) / Л. Г. Раскин, И. О. Кириченко. — М.: Радио и связь, 1982. — 240 с. 7. Саати Т. Аналитическое планирование. Организация систем / Т. Саати, К. Кернс. — М.: Радио и связь, 1991. — 224 с.

Стаття надійшла до редакції
29.06.2004 р.

УДК 331.5.024.5

Самойленко В. В.

ВДОСКОНАЛЕННЯ РЕГУЛЮВАННЯ РИНКУ ПРАЦІ

The use of new methods and approaches in improvement of work regulation, the general increase in efficiency of organizing the structure and activity of government employment service require the appropriate scientific motivation, and application of modern research methods.

Політику зайнятості неможливо розробити без прогнозів ринку праці, а також вужче — соціально-економічного розвитку підприємства, території, регіону та держави на прогнозований період: наступний рік, а в перспективні на один — два роки. Безперервний процес прогнозування тенденцій та змін ринку праці є засобом підвищення наукового рівня планування і важливою складовою системи управління трудовими

ресурсами, потрібною передумовою для підвищення ефективності та дієвості рішень у сфері регулювання зайнятості й соціального захисту населення. З огляду на це, значення прогнозування в діяльності державних органів виконавчої влади різного рівня управління і служб зайнятості з розвитком ринку праці зростатиме.

Дослідження проблем функціонування та регулювання ринку праці в теоретичному і практичному аспектах проведено в роботах видатних зарубіжних і українських вчених: Богині Д. П., Петрової І., Петюха В. М., Секретарюка В. В. Проте питання методології ринку праці ще недостатньо вивчені, тому існує потреба в глибшому аналізі регулювання ринку праці та вивченні напрямів відносно його вдосконалення, що обумовило актуальність і необхідність розгляду цього питання. І тому метою статті є узагальнення відомих засобів регулювання ринку праці, формування на цій основі раціональної системи вдосконалення розвитку ринку праці.

Вдосконалення регулювання ринку праці вимагає розробки блоку заходів, що потребують участі Міністерства праці та соціальної політики й координації роботи регіональних служб зайнятості. Серед таких блоків заходів автором відзначено:

сприяння зайнятості в деяких регіонах із критичною ситуацією на ринку праці;

визначення шляхів і форм професійної орієнтації та перепідготовки соціально-професійних груп робітників, потреба в яких знижується та надалі знижуватиметься під впливом об'єктивних структурних порушень (спеціалісти, робітники масових індустріальних професій, шахтарі тощо);

надання методичної допомоги регіональним службам зайнятості населення в розрізі розроблення прогнозу ринку праці, обґрунтування пріоритетних напрямів заходів програми сприяння зайнятості, розробки показників ефективності програм і механізмів взаємодії з іншими органами виконавчої та законодавчої влади регіонів;

удосконалення законодавчої основи з регулювання зайнятості та ринку праці, соціальної підтримки безробітних;

розвиток інфраструктури ринку праці, в тому числі поліпшення роботи Державної служби зайнятості.

Сприяння зайнятості в регіонах з критичною ситуацією на ринку праці має відбуватися спільно з регіонами та включати лише адресну підтримку зайнятості в певних населених пунктах, які мають монопромисловість і територіальне вилучення від обласних центрів або інших місць з багатопрофільною економікою [1,3].

Програма зайнятості повинна передбачати визначення ланки (їх може бути невелика кількість), найнесприятливіші території з позиції ринку праці для того, щоб надати їм реальну допомогу та відпрацювати механізм виведення сфери зайнятості з критичної ситуації. В основі розроблення заходів цього блоку

мають бути обґрунтованими пропозиції регіональних служб зайнятості, здійсненими ревізією місцевих ринків праці, ранжування території за напруженістю ринку праці та наявністю програм соціально-економічного розвитку, передусім можливостей відновлення монопромисловості на найближчу перспективу.

Заходи щодо підтримки зайнятості на таких територіях є традиційними: різні форми підтримки робочих місць (у фазі перспектив відтворення виробництва), стимулювання фермерства та малого бізнесу, сприяння створенню робочих місць у галузях нематеріальної сфери, широка організація громадських та інших тимчасових робіт, можливість територіального перерозподілу робочої сили, виплата допомоги в разі безробіття [1].

Основний результат реалізації заходів сприяння зайнятості в районах з особливо несприятливими умовами має полягати у переломі негативних тенденцій ринку праці на таких територіях. Доцільним є проведення ретельного добору населених пунктів і визначення адресності фінансової підтримки з державного фонду зайнятості [2].

Визначення шляхів і форм професійної орієнтації, а також перепідготовка соціально-професійних груп через об'єктивні структурні порушення в економіці спрямовані на створення організаційно-методичних передумов для розширення перепідготовки безробітних. Інакше кажучи, означений напрям заходів програми виконує роль елемента, який пов'яже минуле і майбутнє. Якщо зміни професійного складу відстежуються в основному на макрорівні, то розроблення організаційно-методичних основ професійної переорієнтації таких значних груп зайнятих, як спеціалісти, робітники масових професій, а також виконавці малокваліфікованої ручної праці, шахтарі, має проводитися у Державній службі зайнятості.

В основу цього блоку покладено прогнозування професійного складу зайнятих на перспективу, незважаючи на його складність. На основі прогнозу та врахування професійного складу безробітних можна визначити масштаби, напрями перепідготовки й потрібну матеріально-технічну базу, заздалегідь розробляти програми навчання та методичні рекомендації для професійної орієнтації. Схема етапів розробки такої програми наведена на рисунку.

Щодо безпосередньої організації професійного навчання для тих, хто шукає роботу, визначення доцільних його масштабів і напрямів в інтересах регулювання ринку праці, то це має бути відображено в регіональних програмах сприяння працевлаштуванню незайнятих.

Надання методичної допомоги регіональним службам зайнятості передбачає насамперед удосконалення методики прогнозу зайнятості та ринку праці, прогнозування професійного складу зайнятих.

Вимоги до прогнозу зайнятості та ринку праці підвищуватимуться, оскільки пріоритети зайнятості

необхідно включати до загальної програми соціально-економічного розвитку через очікуваний перехід від стабілізації до економічного зростання, коли можуть змінитися основні тенденції на ринку праці. Активна політика на ринку праці за цих умов прогнозується не лише на найближчий період, а й на перспективу [4, 6].

Якщо загальнодержавна система регулювання зайнятості змінюється, виникає потреба у підготовці методичних рекомендацій із розробки регіональних програм сприяння зайнятості.

Удосконалення законодавчої та нормативної основи, яка регулює зайнятість і ринок праці, має бути спрямоване на приведення низки норм Закону "Про зайнятість населення" та КЗпП у відповідність до реальної ситуації у сфері зайнятості й на ринку праці, на посилення соціальної захищеності деяких груп населення, які зазнають додаткових труднощів на ринку праці (жінки, молодь після закінчення освіти, мігранти, особи з обмеженою працездатністю, тобто маргінальні прошарки населення).



Рис. Схеми етапів розробки програми соціально-економічного розвитку вдосконалення ринку праці

Подальший розвиток інфраструктури ринку праці пов'язується передусім з потребою посилення ролі Державної служби зайнятості щодо регулювання ринку праці.

Особливої актуальності це набуває за умов обмежених можливостей фінансових ресурсів фонду зайнятості й стагнаційних процесів розвитку системи робочих місць.

Пріоритетним завданням щодо поліпшення діяльності Державної служби зайнятості є розширення чисельності та якісної структури вакансій. Це передбачає налагодження безпосередніх контактів Державної служби зайнятості з роботодавцями різних форм власності. Для цього доцільно використовувати різні форми договірних послуг, координувати діяльність інших недержавних служб сприяння працевлаштуванню, вивчати та використовувати їхній позитивний досвід для пошуку вакансій і добору кадрів, оцінки їхньої професійної придатності й працевлаштування. Кількісне та якісне розширення банку вакансій в рамках Державної служби зайнятості дасть змогу змінити структуру тих, хто звертається до служби, підвищити кількість осіб, для яких головна мета полягає в одержанні робочого місця, а не допомоги в разі безробіття.

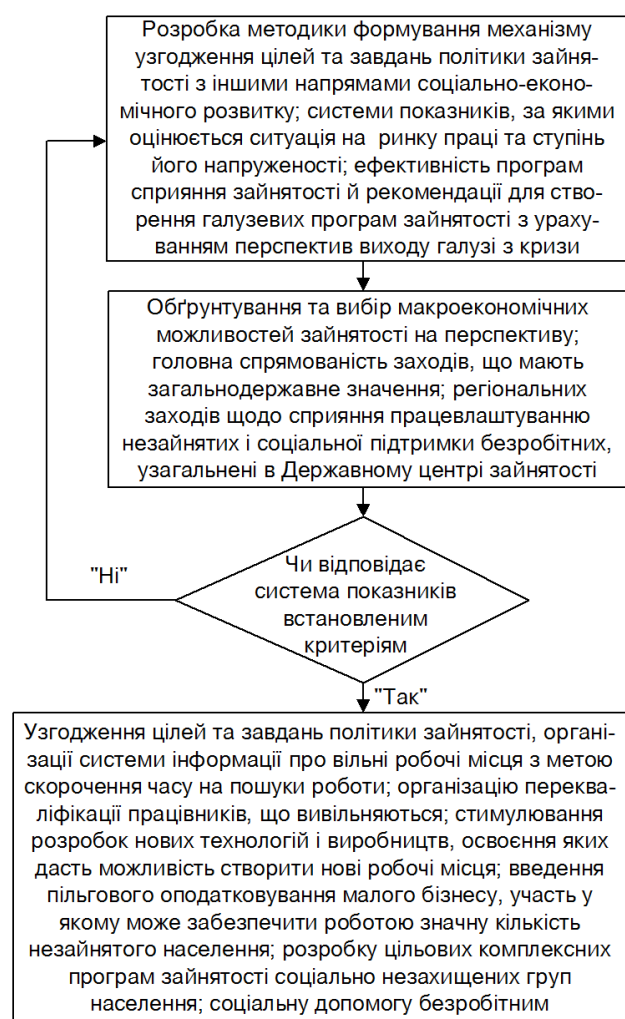
Важливого значення набуває підвищення функцій контролю за реєстрацією та обліком безробітних, переведення їх на дострокову пенсію, оформленням документації, що надається для одержання допомоги в разі безробіття.

Організаційні структури служби зайнятості також потребують вдосконалення. Перш за все це відноситься до підвищення функціонального значення тих підрозділів, робота яких пов'язана з оцінкою професійної придатності, профорієнтацією, організацією професійного навчання як одного із найперспективніших напрямів активної політики на ринку праці. Створення єдиної інформаційної системи Державної служби зайнятості, яка об'єднує всі регіональні підрозділи, належить до першочергових заходів щодо розвитку інфраструктури ринку праці.

Об'єктивна реальність вимагає передбачення в програмах зайнятості актуальних розробок щодо методичних засад механізму узгодження цілей та завдань політики зайнятості з іншими напрямками соціально-економічного розвитку; системи показників, за якими оцінюється ситуація на ринку праці й визначається ступінь його напруженості; системи показників ефективності програм сприяння зайнятості; методичних рекомендацій для створення галузевих програм зайнятості з урахуванням перспектив розвитку. Також, виходячи з досвіду країн світу, варто було б внести пропозицію і про запровадження субсидій підприємствам, установам і організаціям за прийняття на роботу осіб, які потребують соціального захисту і не здатні на рівних конкурувати на ринку праці. Субсидії слід запропонувати на доповнення до системи бронювання робочих місць.

З огляду на викладене вище, можна сказати, що аналіз та оцінка перерахованих факторів дозволить забезпечити Державній службі зайнятості можливість ефективно регулювати процеси на ринку праці, стане стимулом для вдосконалення законодавчої й нормативної баз функціонування ринку праці, а також підкреслити, що це питання потребує подальшого всебічного вивчення з метою забезпечення більш вдосконаленого регулювання ринку праці.

Література: 1. Богиня Д. П. Ментальний чинник у сфері праці: проблеми теорії та практики / Д. П. Богиня, М. В. Семікіна; Передмова І. Ф. Кураса. — К.: Штурм, 2003. — С. 5 – 17. 2. Васильченко В. С. Державне регулювання зайнятості: Навч. посібник. — К.: КНЕУ, 2003. — С. 40 – 58. 3. Дідівська Л. І. Державне регулювання економіки: Навч. посіб. / Л. Д. Дідівська, Л. С. Головка. — 3-тє вид., випр. — К.: Знання-Прес, 2003. — С. 168 – 171. 4. Столяров И. И. Государственное регулирование рыночной экономики: Учеб. пособие. — 2-е изд. — М.: Дело, 2002. — С. 161 – 170. 5. Регіональний людський розвиток: Статистичний бюлетень. — К.: Державний комітет статистики України, 2002. — 25 с. 6. Л. П. Кураков. Экономическая теория: Учебное пособие. — М.: Б. И., 1999. — С. 20 – 22.

*Стаття надійшла до редакції
29.06.2004 р.*

УДК 330.55:338 (447)

Боровик М. В.

ИССЛЕДОВАНИЕ ВОЗМОЖНОСТЕЙ ОБЕСПЕЧЕНИЯ СОЦИАЛЬНОГО РАЗВИТИЯ НА МАКРОУРОВНЕ

The analysis of basic macroeconomic indexes of economic development of Ukraine for identifying the opportunities exposures and estimating the possibilities of the material base for social development on the level of economic entities is performed in this article.

Уровень социального развития общества в целом зависит от состояния экономического развития страны, темпов роста объемов и структуры валового внутреннего продукта, а также валового дохода, темпов роста промышленного производства и тенденций социально-экономической политики страны.

Вопросами социального развития на макроуровне занимаются зарубежные и отечественные ученые-экономисты — такие, как П. Грэхем, Дж. Парселл, И. Е. Ворожейкин, П. В. Журавлев, Н. А. Волгин, Ю. Г. Одегов, А. И. Щербаков, — однако макроэкономические возможности обеспечения социального развития предприятий не были исследованы,

что затрудняет формирование их социальной политики, направленной на создание благоприятных условий осуществления трудовой деятельности.

Целями данной статьи являются:

- анализ основных показателей экономического и социального развития Украины;
- выявление возможностей улучшения социального обеспечения на макроуровне;
- разработка мероприятий, реализация которых направлена на обеспечение благоприятных условий для социального развития субъектов хозяйствования.

Материальную основу социального развития на макроуровне формирует выпуск товаров и услуг, который представляет стоимость, являющуюся результатом производственной деятельности единиц — резидентов в отчетном периоде. При этом валовая дополнительная стоимость (ВДС) рассчитывается как разница между выпуском и промежуточным потреблением. Она содержит в себе первичные доходы, которые создаются участниками производства и распределяются между ними. Валовой внутренний продукт (ВВП) определяет сумма валовых дополнительных стоимостей отраслей экономики и налогов на продукты, за исключением субсидий на продукты. До 2000 года использовались показатели экономического развития, представленные в классификаторе отраслей народного хозяйства. Начиная с 2001 года формирование информации осуществляются по Классификации видов экономической деятельности.

Результаты экономической деятельности в целом измеряются валовым внутренним продуктом в рыночных ценах, а для отраслей экономики (видов экономической деятельности) — выпуском товаров и услуг в основных ценах и валовой дополнительной стоимостью (таблица).

Исследование данных таблицы показало, что валовой внутренний продукт в рыночных ценах, который характеризует результаты экономической деятельности, за период с 1997 по 2002 год увеличился почти в 2,5 раза. В то же время удельный вес налогов, за исключением субсидий на продукты в ВВП, в среднем за этот период составил 14,06%; при снижении этого показателя с 19,4% в 1997 году до 13,6% в 2002 году, что свидетельствует об изменениях в структуре валового внутреннего продукта. Несмотря на это, объем ВВП за исследуемый период вырос на 127 567,0 млн. грн., или на 136,63%, что позволяет говорить о положительной тенденции в экономическом развитии страны. Однако необходимо помнить, что предпосылки благосостояния общества создает экономическое развитие, которое предусматривает увеличение доли обрабатывающей промышленности в ВВП. На уровне предприятия экономическое развитие достигается за счет роста производительности труда.